

zanotta:

**Listino prezzi
2024**

ELENCO ALFABETICO DEI PRODOTTI

ALBERO 400 pag. 136
ALFA 1326 pag. 18
ALLUNAGGIO 230 pag. 136, 148
AMBROSIANO 2322 pag. 110
APRIL 2120 pag. 96, 148
ARABESCO CM 697 pag. 86
ARDEA CM 882 pag. 74
AROM 872 pag. 74
ASTER 303 pag. 136
BASELLO 638 pag. 86
BLANCO 2577 pag. 112
BLANCO 2577/C pag. 112
BOL 2325 pag. 113
BOX 1874 pag. 124
BOX 1875 pag. 124
BRUCE 1335 pag. 24
BUMPER 1265 pag. 29
BUTTERFLY 695 pag. 86
CALAMO 2730 pag. 113
CALLA 873 pag. 74
CAMPIELLO+ 880 pag. 75
CARLINO CM 335 pag. 87
CAVOUR CM 2690 pag. 114
CELESTINA 2260 pag. 96
CHICHIBIO 340 pag. 137
CLUB 1009 pag. 32, 149
COMACINA 2725 pag. 114
CONFORTEVOLE 1890 pag. 131
CONFORTEVOLE 1891 pag. 131
CUMANO 630 pag. 87
CUSCINETTI pag. 22, 72
CUSCINI pag. 41
DAISY 2125 pag. 96
DAN 2057 pag. 97
DAN 2058 pag. 97
DAN 2059 pag. 97
DAN 2073 pag. 149
DAN 2074 pag. 150
DERBY 875 pag. 75
DERBY 875/P pag. 75
ECHINO 667 pag. 87
ELICA 2575 pag. 114
ELICA 2576 pag. 115
FENICE 2574 pag. 115
FENIS CM 2051 pag. 98
FLAMINGO 1333 pag. 33
FOLLIA 100 pag. 137
FORMAPLUS 1889 pag. 131
GALEOTTA 877 pag. 76
GENNI 920 pag. 76
GILDA CM 888 pag. 77
GIOTTO 250 pag. 137
GIRO' 635 pag. 88
GRANGALA 1879/1 pag. 125
GRANGALA 1879/2 pag. 125
GRAPHIUM 681 pag. 88
GRAPHIUM 682 pag. 88
IDO 2286 pag. 98
JOY 712 pag. 138
KARELIA 870 pag. 77
KENT 895 pag. 77
KENT 896 pag. 78
KENT 896/P pag. 78
KILT 1242 pag. 37
KILT 84 1243 pag. 39
LAMA 921 pag. 78
LEA 2083 pag. 98
LEA 2084 pag. 99
LEA 2085 pag. 99
LEALTA 2081 pag. 99
LEO 2292 pag. 100
LEONARDO 2650 pag. 115
LIA 2086 pag. 100
LIA 2087 pag. 101
LIA 2088 pag. 101
LIALTA 2082 pag. 101
LIO 2291 pag. 100
LIZA 2271/R pag. 102
LORD 2278 pag. 102
LORD 2278/P pag. 102
MAGGIOLINA 900 pag. 79
MARCUSO 2530 pag. 116
MEZZADRO 220 pag. 138
MILANO 1885 pag. 126
MILANO+ 1039 pag. 44
MILLEUNANOTTE 1603 pag. 126
MILO CM 465 pag. 138
MOLLAPLUS 1887 pag. 132
MOLLEGGIO 1886 pag. 132
MORETTA 851 pag. 80
MUSEO 310 pag. 139
NATURA 1893 pag. 132
NENA 2262 pag. 103
NENA LOUNGE 928 pag. 80
NENA STOOL 2293 pag. 103
NIOBE 648 pag. 89
NIOBE 671 pag. 89
NOAH 1345 pag. 47
NYX 1706 pag. 127
NYX 1707 pag. 127
OLIVA 883 pag. 80
ONDA 1030 pag. 52
ORIONE 2337 pag. 116
OSCAR 642 pag. 89
PARCO 1034 pag. 53, 151
PIANOALTO 1272 pag. 54
PIANOALTO 96 1273 pag. 57
PIEDINO 2299 pag. 107
PISOLO 1896 pag. 133
POKER 2625 pag. 116
PRIMATE 240 pag. 139
QUADERNA 2600 pag. 117
QUADERNA 2750 pag. 117
QUADERNA 2830 pag. 117
QUADERNA 476 pag. 140
QUADERNA 50 150 pag. 139
QUADERNA 656 pag. 90
QUADERNA 710 pag. 90, 118
QUADERNA 756 pag. 140
QUADERNA 757 pag. 140
RAPERONZOLO 471 pag. 141
REALE 2320 pag. 118
REALE CM 2320 pag. 118
RICORDI 1862/1 pag. 128
RICORDI 1862/2 pag. 128
RIDER 926 pag. 81
SACCO 280 pag. 82, 153
SACCO MEDIUM 279 pag. 82, 153
SACCO SMALL 278 pag. 81, 153
SANTELIA 850 pag. 82
SCIANGAI 300 pag. 141
SCIANGAI 50 301 pag. 141
SELLA 200 pag. 142
SERVENTO 527 pag. 142
SERVIETTO 355 pag. 143
SERVOBANDIERA 515 pag. 143, 154
SERVOFUMO 370 pag. 144, 154
SERVOMANTO 305 pag. 144
SERVOMUTO 360 pag. 90
SERVONOTTE 350 pag. 142
SERVOPLUVIO 380 pag. 144, 155
SERVOSTOP 525 pag. 145
SGABILLO 650 pag. 91
SHIKI 1247 pag. 61
STOFFE E PELLI pag. 9
SUSANNA 852 pag. 83
TALAMO 1883/1 pag. 129
TALAMO 1883/2 pag. 129
TALAMO 1884/1 pag. 130
TALAMO 1884/2 pag. 130
TALIA 2080 pag. 103
TASCHINO 643 pag. 91
TEMPO 631 pag. 91
TETI 6006 pag. 92, 155
THROW-AWAY 1150 pag. 64
TOD 634 pag. 92
TOI 632 pag. 92
TONIETTA 2090 pag. 104
TOPPER 1898 pag. 133
TOTO 627 pag. 93
TOTO 628 pag. 93
TUCANO 2740 pag. 119
TUSA HIGH 2261/A pag. 104
TUSA LOW 2261/B pag. 104
TWEED 2317 pag. 120
TWEED MARBLE 2318 pag. 121
TWEED MINI 662 pag. 94
WILLIAM 1330 pag. 65
ZA:ZA 1045 pag. 71
ZEUS 6005 pag. 94, 155
1593 pag. 105
1595 pag. 105
1596 pag. 105
1597 pag. 106
1598 pag. 106
1599 pag. 106

CONDIZIONI GENERALI DI VENDITA E CONSEGNA

Condizioni di prezzo - Oneri a carico dell'acquirente

I prezzi indicati sono da intendersi come consigliati ed espressi in Euro, I.V.A. esclusa, per merce resa franco magazzino cliente.

I prezzi praticati per una fornitura non sono impegnativi per ordini successivi, né danno diritto a variazioni sui conteggi di forniture precedenti.

Per consegne di merce il cui importo netto è inferiore a 500 Euro è previsto un addebito per spese accessorie di 85 Euro, direttamente esposte in fattura.

I prezzi non comprendono le spese di trasporto dal negozio del rivenditore alla destinazione finale del prodotto, né le spese relative all'eventuale montaggio dei prodotti.

Annullamento e/o modifiche di ordini

Non si accettano annullamenti e/o modifiche di ordini dopo cinque giorni lavorativi dalla data in cui sono stati confermati.

Pagamenti

I beni oggetto della compravendita rimangono di proprietà della Zanotta Spa fino al pagamento effettivo dell'importo indicato sulle fatture.

Il cliente ci autorizza con il contratto di acquisto ad esercitare il diritto di riservato dominio in caso di inadempienza anche parziale.

I pagamenti devono essere fatti direttamente e soltanto alla nostra sede.

Non si riconoscono pagamenti fatti a terzi, anche se dipendenti della Zanotta Spa, se non espressamente autorizzati per iscritto.

Sulle fatture non pagate alla scadenza, decorre l'interesse stabilito dalla legge per le transazioni commerciali.

Termini di consegna - Consegne - Trasporti

I termini di consegna esposti nelle conferme d'ordine hanno unicamente valore indicativo ed in ogni caso si riferiscono alla data di consegna allo spedizioniere o vettore. Non si accettano penalità né responsabilità per ritardata consegna.

La consegna si intende valida ad ogni effetto, anche se fatta a mezzo spedizioniere o vettore.

Spetta al destinatario verificare il numero dei colli e lo stato dell'imballaggio prima del ritiro e fare dovute riserve al vettore od allo spedizioniere, essendo questi ultimi responsabili di mancanze od avarie, che non potranno in alcun modo e per nessuna ragione essere imputate alla fornitrice.

La Zanotta Spa si riserva il diritto di sospendere le consegne, in qualunque caso di inadempienza, anche parziale, dell'acquirente agli obblighi assunti.

Reclami

I reclami, di qualunque genere essi siano, dovranno essere fatti entro otto giorni dal ricevimento della merce e dovranno tassativamente riportare il numero di controllo apposto sull'imballo.

Restituzione

Non si accettano resi di merce, se non espressamente autorizzati per iscritto e franchi di ogni spesa al magazzino della nostra sede. Gli elementi imbottiti, che in via eccezionale fossero accettati in restituzione per l'accredito, senza una particolare ragione di contestazione, si intenderanno sempre da valutare al prezzo in bianco.

Garanzia

Zanotta garantisce i propri prodotti per i difetti di produzione per 5 anni, fatta eccezione per tutti i rivestimenti la cui garanzia è invece di 2 anni, dalla data di consegna, o in mancanza di un documento che l'attesti, dalla data della fattura.

Restano esclusi dalla garanzia i vizi che si dovessero presentare sul prodotto nei seguenti casi:

- a) a seguito di naturale logoramento e deterioramento dovuto all'uso;
- b) a seguito di incorretta conservazione o manutenzione del prodotto o a seguito di negligenza o imperizia del Cliente;
- c) per difetti di montaggio effettuato da terzi non esplicitamente autorizzati da Zanotta;
- d) a seguito di riparazioni, alterazioni o modifiche da parte del Cliente o di terzi per conto del Cliente.

Non saranno invece considerati difetti la disomogeneità delle caratteristiche estetiche dei materiali naturali come, ad esempio, la pelle Extra (pelle 99), il cuoio, i tessuti a base di fibre naturali, i legni, i marmi e le pietre in generale.

Le finiture superficiali (verniciatura, lucidatura, cromatura, nichelatura, ecc.) e in particolare il colore, possono presentare leggere differenze tra successive forniture, senza che ciò costituisca un difetto ai termini della garanzia.

In caso di obbligo del rispetto della garanzia, Zanotta deciderà, a propria discrezione, se riparare il prodotto o sostituirlo, in tutto o in parte. I prodotti o le parti di prodotto sostituite saranno di proprietà di Zanotta.

Validità del listino

Il presente listino annulla tutte le precedenti quotazioni, in qualsiasi forma applicate o stabilite, e può essere variato senza avviso.

L'invio di questo listino prezzi non costituisce un'offerta e non ci impegna ad accettare ordini per i quali ci riserviamo l'accettazione di volta in volta.

Foro competente

Per qualunque contestazione sarà competente il Foro di Milano.

Avvertenze

Il listino ha una frequenza di ristampa superiore al catalogo e ai pieghevoli, pertanto è il mezzo di consultazione più aggiornato. Ci riserviamo di apportare, senza preavviso, modifiche nei materiali, nelle finiture e nei disegni dei prodotti.

Per la determinazione delle dimensioni di tutti i prodotti, la misurazione è stata effettuata sui massimi ingombri. Su tutte le misure indicate nel presente listino vale una tolleranza pari a $\pm 2\%$.

RIVESTIMENTI PER POLTRONE, DIVANI E LETTI

■ REALIZZABILE

□ NON REALIZZABILE

			852 SUSANNA	872 AROM	873 CALLA	875 DERBY	877 GALEOTTA	880 CAMPIELLO+	882 ARDEA CM	883 OLIVA	888 GILDA CM	895/896 KENT	900 MAGGIOLINA	921 LAMA	926 RIDER	928 NENA LOUNGE	1030 ONDA	1034 PARCO	1039 MILANO+		
TESSUTI	CAT. 20	VALE	■	■	■	■	■	■	■	■	■	■	■	■	■	■	■	■	■	■	
		VICO	■	■	■	■	■	■	■	■	■	■	■	■	■	■	■	■	■	■	■
		VINS	■	■	■	■	■	■	■	■	■	■	■	■	■	■	■	■	■	■	■
		VIBURNO	■	□	□	□	■	■	□	■	■	■	■	■	■	□	□	■	□	■	■
		VICTOR	■	■	■	■	■	■	■	■	■	■	■	■	■	■	■	■	■	■	■
	CAT. 30	TAIGA	■	■	■	■	■	■	■	■	■	■	■	■	■	■	■	■	■	■	■
		TALASSO	■	■	■	■	■	■	□	□	■	■	■	■	■	■	□	■	■	■	■
		TALENTO	■	■	■	■	■	■	■	■	■	■	■	■	■	■	■	■	■	■	■
		TATTO	■	■	■	■	□	■	□	■	■	■	■	■	■	■	■	■	■	■	■
		TITO	■	■	■	■	■	■	■	■	■	■	■	■	■	■	■	■	■	■	■
		TEATRO	■	■	□	□	□	■	■	□	■	■	■	■	■	■	□	■	□	■	■
		TEOLO	■	■	■	■	■	■	■	■	■	■	■	■	■	■	■	■	■	■	■
		TESTURA	■	■	■	■	■	■	■	■	■	■	■	■	■	■	■	■	■	■	■
		TOCE	■	■	■	■	■	■	■	■	■	■	■	■	■	■	■	■	■	■	■
		TOCCO	■	■	■	■	■	■	■	■	■	■	■	■	■	■	■	■	■	■	■
		TOP	■	■	■	■	□	■	■	□	■	■	■	■	■	□	□	■	□	■	■
		TEGOLA	■	■	■	■	■	■	■	■	■	■	■	■	■	■	■	■	■	■	■
		TRAMA	■	■	■	■	■	■	■	■	■	■	■	■	■	■	■	■	■	■	■
	CAT. 40	QUADRIFOGLIO	■	■	■	■	□	■	□	■	■	■	■	■	■	■	□	■	□	■	■
		QUID	■	■	■	■	■	■	■	■	■	■	■	■	■	■	□	□	■	□	■
QUINOA		■	■	■	■	■	■	■	■	■	■	■	■	■	■	■	■	■	■	■	
QUEEN		■	□	□	□	■	■	■	■	■	■	■	■	■	■	■	■	■	■	■	
ALTRI RIVESTIMENTI	CAT. 30	ECOFIRE	■	■	■	■	□	□	■	■	■	■	■	■	■	■	■	■	■	■	
RIVESTIMENTI IN PELLE	CAT. 90	PELLE SCOZIA	■	■	■	■	□	□	■	■	■	■	■	■	■	■	■	■	■	■	
	CAT. 95	PELLE NAPPA	■	■	■	■	□	□	■	■	■	■	■	■	■	■	■	■	■	■	
	CAT. 98	PELLE SUPER	■	■	■	■	□	□	■	■	■	■	■	■	■	■	■	■	■	■	
	CAT. 99	PELLE EXTRA	■	■	■	■	□	□	■	■	■	■	■	■	■	■	■	■	■	■	

RIVESTIMENTI PER SEDIE

REALIZZABILE
 NON REALIZZABILE

			2080 TALIA	2081 LEALTA	2082 LIALTA	2083/2084/2085 LEA	2086/2087/2088 LIA	2125 DAISY	2261 TUSA	2262 NENA	2271/R LIZA	2278 LORD	2291 LIO	2292 LEO	2293 NENA STOOL	
TESSUTI	CAT. 20	VALE	<input checked="" type="checkbox"/>	<input checked="" type="checkbox"/>	<input checked="" type="checkbox"/>	<input checked="" type="checkbox"/>	<input checked="" type="checkbox"/>	<input checked="" type="checkbox"/>	<input checked="" type="checkbox"/>	<input checked="" type="checkbox"/>	<input checked="" type="checkbox"/>	<input checked="" type="checkbox"/>	<input checked="" type="checkbox"/>	<input checked="" type="checkbox"/>	<input checked="" type="checkbox"/>	
		VICO	<input checked="" type="checkbox"/>	<input checked="" type="checkbox"/>	<input checked="" type="checkbox"/>	<input checked="" type="checkbox"/>	<input checked="" type="checkbox"/>	<input checked="" type="checkbox"/>	<input type="checkbox"/>	<input checked="" type="checkbox"/>	<input checked="" type="checkbox"/>	<input checked="" type="checkbox"/>	<input checked="" type="checkbox"/>	<input type="checkbox"/>	<input checked="" type="checkbox"/>	
		VINS	<input checked="" type="checkbox"/>	<input checked="" type="checkbox"/>	<input checked="" type="checkbox"/>	<input checked="" type="checkbox"/>	<input checked="" type="checkbox"/>	<input checked="" type="checkbox"/>	<input checked="" type="checkbox"/>	<input checked="" type="checkbox"/>	<input checked="" type="checkbox"/>	<input checked="" type="checkbox"/>	<input checked="" type="checkbox"/>	<input type="checkbox"/>	<input checked="" type="checkbox"/>	
		VIBURNO	<input checked="" type="checkbox"/>	<input checked="" type="checkbox"/>	<input checked="" type="checkbox"/>	<input checked="" type="checkbox"/>	<input checked="" type="checkbox"/>	<input checked="" type="checkbox"/>	<input type="checkbox"/>	<input type="checkbox"/>	<input type="checkbox"/>	<input type="checkbox"/>	<input checked="" type="checkbox"/>	<input type="checkbox"/>	<input type="checkbox"/>	
		VICTOR	<input checked="" type="checkbox"/>	<input checked="" type="checkbox"/>	<input checked="" type="checkbox"/>	<input checked="" type="checkbox"/>	<input checked="" type="checkbox"/>	<input checked="" type="checkbox"/>	<input checked="" type="checkbox"/>	<input checked="" type="checkbox"/>	<input type="checkbox"/>	<input checked="" type="checkbox"/>	<input checked="" type="checkbox"/>	<input type="checkbox"/>	<input checked="" type="checkbox"/>	
	CAT. 30	TAIGA	<input checked="" type="checkbox"/>	<input checked="" type="checkbox"/>	<input checked="" type="checkbox"/>	<input checked="" type="checkbox"/>	<input checked="" type="checkbox"/>	<input checked="" type="checkbox"/>	<input checked="" type="checkbox"/>	<input checked="" type="checkbox"/>	<input checked="" type="checkbox"/>	<input checked="" type="checkbox"/>	<input checked="" type="checkbox"/>	<input checked="" type="checkbox"/>	<input type="checkbox"/>	<input checked="" type="checkbox"/>
		TALASSO	<input checked="" type="checkbox"/>	<input checked="" type="checkbox"/>	<input checked="" type="checkbox"/>	<input checked="" type="checkbox"/>	<input checked="" type="checkbox"/>	<input checked="" type="checkbox"/>	<input type="checkbox"/>	<input type="checkbox"/>	<input type="checkbox"/>	<input checked="" type="checkbox"/>	<input checked="" type="checkbox"/>	<input type="checkbox"/>	<input type="checkbox"/>	
		TALENTO	<input checked="" type="checkbox"/>	<input checked="" type="checkbox"/>	<input checked="" type="checkbox"/>	<input checked="" type="checkbox"/>	<input checked="" type="checkbox"/>	<input checked="" type="checkbox"/>	<input checked="" type="checkbox"/>	<input checked="" type="checkbox"/>	<input checked="" type="checkbox"/>	<input checked="" type="checkbox"/>	<input checked="" type="checkbox"/>	<input type="checkbox"/>	<input checked="" type="checkbox"/>	
		TATTO	<input checked="" type="checkbox"/>	<input checked="" type="checkbox"/>	<input checked="" type="checkbox"/>	<input checked="" type="checkbox"/>	<input checked="" type="checkbox"/>	<input checked="" type="checkbox"/>	<input checked="" type="checkbox"/>	<input type="checkbox"/>	<input checked="" type="checkbox"/>	<input checked="" type="checkbox"/>	<input checked="" type="checkbox"/>	<input type="checkbox"/>	<input type="checkbox"/>	
		TITO	<input checked="" type="checkbox"/>	<input checked="" type="checkbox"/>	<input checked="" type="checkbox"/>	<input checked="" type="checkbox"/>	<input checked="" type="checkbox"/>	<input checked="" type="checkbox"/>	<input checked="" type="checkbox"/>	<input checked="" type="checkbox"/>	<input checked="" type="checkbox"/>	<input checked="" type="checkbox"/>	<input checked="" type="checkbox"/>	<input type="checkbox"/>	<input checked="" type="checkbox"/>	
		TEATRO	<input checked="" type="checkbox"/>	<input checked="" type="checkbox"/>	<input checked="" type="checkbox"/>	<input checked="" type="checkbox"/>	<input checked="" type="checkbox"/>	<input type="checkbox"/>	<input checked="" type="checkbox"/>	<input type="checkbox"/>	<input checked="" type="checkbox"/>	<input checked="" type="checkbox"/>	<input checked="" type="checkbox"/>	<input type="checkbox"/>	<input type="checkbox"/>	
		TEOLO	<input checked="" type="checkbox"/>	<input checked="" type="checkbox"/>	<input checked="" type="checkbox"/>	<input checked="" type="checkbox"/>	<input checked="" type="checkbox"/>	<input checked="" type="checkbox"/>	<input checked="" type="checkbox"/>	<input checked="" type="checkbox"/>	<input checked="" type="checkbox"/>	<input checked="" type="checkbox"/>	<input checked="" type="checkbox"/>	<input type="checkbox"/>	<input checked="" type="checkbox"/>	
		TESTURA	<input checked="" type="checkbox"/>	<input checked="" type="checkbox"/>	<input checked="" type="checkbox"/>	<input checked="" type="checkbox"/>	<input checked="" type="checkbox"/>	<input checked="" type="checkbox"/>	<input checked="" type="checkbox"/>	<input checked="" type="checkbox"/>	<input checked="" type="checkbox"/>	<input checked="" type="checkbox"/>	<input checked="" type="checkbox"/>	<input type="checkbox"/>	<input checked="" type="checkbox"/>	
		TOCE	<input checked="" type="checkbox"/>	<input checked="" type="checkbox"/>	<input checked="" type="checkbox"/>	<input checked="" type="checkbox"/>	<input checked="" type="checkbox"/>	<input checked="" type="checkbox"/>	<input checked="" type="checkbox"/>	<input checked="" type="checkbox"/>	<input checked="" type="checkbox"/>	<input checked="" type="checkbox"/>	<input checked="" type="checkbox"/>	<input type="checkbox"/>	<input checked="" type="checkbox"/>	
		TOCCO	<input type="checkbox"/>	<input type="checkbox"/>	<input type="checkbox"/>	<input type="checkbox"/>	<input type="checkbox"/>	<input checked="" type="checkbox"/>	<input type="checkbox"/>	<input checked="" type="checkbox"/>	<input type="checkbox"/>	<input type="checkbox"/>	<input type="checkbox"/>	<input type="checkbox"/>	<input type="checkbox"/>	<input checked="" type="checkbox"/>
		TOP	<input checked="" type="checkbox"/>	<input checked="" type="checkbox"/>	<input checked="" type="checkbox"/>	<input checked="" type="checkbox"/>	<input checked="" type="checkbox"/>	<input type="checkbox"/>	<input type="checkbox"/>	<input type="checkbox"/>	<input checked="" type="checkbox"/>	<input type="checkbox"/>	<input checked="" type="checkbox"/>	<input type="checkbox"/>	<input type="checkbox"/>	
		TEGOLA	<input checked="" type="checkbox"/>	<input checked="" type="checkbox"/>	<input checked="" type="checkbox"/>	<input checked="" type="checkbox"/>	<input checked="" type="checkbox"/>	<input checked="" type="checkbox"/>	<input type="checkbox"/>	<input type="checkbox"/>	<input checked="" type="checkbox"/>	<input type="checkbox"/>	<input checked="" type="checkbox"/>	<input type="checkbox"/>	<input type="checkbox"/>	
		TRAMA	<input checked="" type="checkbox"/>	<input checked="" type="checkbox"/>	<input checked="" type="checkbox"/>	<input checked="" type="checkbox"/>	<input checked="" type="checkbox"/>	<input checked="" type="checkbox"/>	<input checked="" type="checkbox"/>	<input checked="" type="checkbox"/>	<input checked="" type="checkbox"/>	<input checked="" type="checkbox"/>	<input checked="" type="checkbox"/>	<input type="checkbox"/>	<input checked="" type="checkbox"/>	
	CAT. 40	QUADRIFOGLIO	<input checked="" type="checkbox"/>	<input checked="" type="checkbox"/>	<input checked="" type="checkbox"/>	<input checked="" type="checkbox"/>	<input checked="" type="checkbox"/>	<input type="checkbox"/>	<input checked="" type="checkbox"/>	<input type="checkbox"/>	<input checked="" type="checkbox"/>	<input checked="" type="checkbox"/>	<input checked="" type="checkbox"/>	<input type="checkbox"/>	<input type="checkbox"/>	
		QUID	<input type="checkbox"/>	<input type="checkbox"/>	<input type="checkbox"/>	<input type="checkbox"/>	<input type="checkbox"/>	<input checked="" type="checkbox"/>	<input type="checkbox"/>	<input type="checkbox"/>	<input type="checkbox"/>	<input type="checkbox"/>	<input type="checkbox"/>	<input type="checkbox"/>	<input type="checkbox"/>	
QUINOA		<input checked="" type="checkbox"/>	<input checked="" type="checkbox"/>	<input checked="" type="checkbox"/>	<input checked="" type="checkbox"/>	<input checked="" type="checkbox"/>	<input checked="" type="checkbox"/>	<input checked="" type="checkbox"/>	<input checked="" type="checkbox"/>	<input checked="" type="checkbox"/>	<input checked="" type="checkbox"/>	<input checked="" type="checkbox"/>	<input type="checkbox"/>	<input checked="" type="checkbox"/>		
QUEEN		<input checked="" type="checkbox"/>	<input type="checkbox"/>	<input checked="" type="checkbox"/>	<input type="checkbox"/>	<input checked="" type="checkbox"/>	<input checked="" type="checkbox"/>	<input checked="" type="checkbox"/>	<input checked="" type="checkbox"/>	<input checked="" type="checkbox"/>	<input checked="" type="checkbox"/>	<input checked="" type="checkbox"/>	<input type="checkbox"/>	<input checked="" type="checkbox"/>		
ALTRI RIVESTIMENTI	CAT. 30	ECOFIRE	<input checked="" type="checkbox"/>	<input checked="" type="checkbox"/>	<input checked="" type="checkbox"/>	<input checked="" type="checkbox"/>	<input checked="" type="checkbox"/>	<input checked="" type="checkbox"/>	<input checked="" type="checkbox"/>	<input checked="" type="checkbox"/>	<input checked="" type="checkbox"/>	<input checked="" type="checkbox"/>	<input checked="" type="checkbox"/>	<input checked="" type="checkbox"/>		
RIVESTIMENTI IN PELLE	CAT. 90	PELLE SCOZIA	<input checked="" type="checkbox"/>	<input checked="" type="checkbox"/>	<input checked="" type="checkbox"/>	<input checked="" type="checkbox"/>	<input checked="" type="checkbox"/>	<input checked="" type="checkbox"/>	<input checked="" type="checkbox"/>	<input checked="" type="checkbox"/>	<input checked="" type="checkbox"/>	<input checked="" type="checkbox"/>	<input checked="" type="checkbox"/>	<input checked="" type="checkbox"/>	<input checked="" type="checkbox"/>	
	CAT. 95	PELLE NAPPA	<input checked="" type="checkbox"/>	<input checked="" type="checkbox"/>	<input checked="" type="checkbox"/>	<input checked="" type="checkbox"/>	<input checked="" type="checkbox"/>	<input checked="" type="checkbox"/>	<input checked="" type="checkbox"/>	<input checked="" type="checkbox"/>	<input checked="" type="checkbox"/>	<input checked="" type="checkbox"/>	<input checked="" type="checkbox"/>	<input checked="" type="checkbox"/>	<input checked="" type="checkbox"/>	
	CAT. 98	PELLE SUPER	<input checked="" type="checkbox"/>	<input checked="" type="checkbox"/>	<input checked="" type="checkbox"/>	<input checked="" type="checkbox"/>	<input checked="" type="checkbox"/>	<input checked="" type="checkbox"/>	<input checked="" type="checkbox"/>	<input checked="" type="checkbox"/>	<input checked="" type="checkbox"/>	<input checked="" type="checkbox"/>	<input checked="" type="checkbox"/>	<input checked="" type="checkbox"/>	<input checked="" type="checkbox"/>	
	CAT. 99	PELLE EXTRA	<input checked="" type="checkbox"/>	<input checked="" type="checkbox"/>	<input checked="" type="checkbox"/>	<input checked="" type="checkbox"/>	<input checked="" type="checkbox"/>	<input checked="" type="checkbox"/>	<input checked="" type="checkbox"/>	<input checked="" type="checkbox"/>	<input checked="" type="checkbox"/>	<input checked="" type="checkbox"/>	<input checked="" type="checkbox"/>	<input checked="" type="checkbox"/>	<input checked="" type="checkbox"/>	

SPECIFICHE TECNICHE RELATIVE ALLE CARATTERISTICHE DI PRESTAZIONE DEI RIVESTIMENTI IN TESSUTO A CAMPIONARIO

			ECOFIRE	PIED DE POULE	QUADRIFOGLIO	QUEEN	QUID	QUINDA	TAIGA	
CARATTERISTICHE		METODI DI PROVA	UNITÀ DI MISURA	REQUISITI						
SOLIDITÀ DEL COLORE*	- al lavaggio meccanico	UNI EN ISO 105-C06	INDICE	-	-	-	-	-	-	
	- al lavaggio con sapone a 40°C	UNI EN ISO 105-C10	Scala dei grigi ①	-	-	-	-	-	-	
	- al lavaggio a secco	UNI EN ISO 105-D01	"	-	4/5	4/5	4	4	≥4	
	- allo sfregamento a secco	UNI EN ISO 105-X12	"	≥4/5	4/5	4/5	4/5	4	≥4	
	- alla luce artificiale	UNI EN ISO 105-B02	Scala dei blu ②	≥4	4/5	5	5/6	5	≥5	
VARIAZIONI DIMENSIONALI	- al lavaggio domestico	UNI EN ISO 6330	%	-	-	-	-	-	-	
	- al lavaggio a mano simulato	UNI EN ISO 6330	%	-	-	-	-	-	-	
	- al lavaggio a secco	UNI EN ISO 3175	%	-	-2	-1	-2	-2	±2	
RESISTENZE FISICO-MECCANICHE	- alla formazione di piling	UNI EN ISO 12945-2	Indice	-	3/4	3/4	4	4	5	
	- alla abrasione	UNI EN ISO 12947-1	Giri	10000	39000	100000	80000	30000	50000	
<p>* Le solidità per uno stesso tessuto variano al variare dei suoi colori. In questa scheda sono riportati i valori minimi riscontrabili all'interno della cartella colori di ogni tessuto.</p> <p>① Scala con indici da 1 (min) a 5 (max) - ② Scala con indici da 1 (min) a 8 (max) I valori dei requisiti si riferiscono al valore minimo riscontrabile.</p> <p>Una differente tonalità di colore tra il campionario e il tessuto utilizzato per la realizzazione del prodotto, o tra una fornitura e l'altra di uno stesso tessuto, non può costituire motivo di reclamo se contenuta entro un valore di tolleranza $\Delta E \leq 1$ (formula CMC - 2:1) rilevato con illuminante D65 (sistema colorimetrico CIE 1976 - CIELAB). La Commission Internationale de l'Éclairage (CIE) tratta tutte le questioni internazionali relative all'illuminazione e al colore.</p>										

SPECIFICHE TECNICHE RELATIVE ALLE CARATTERISTICHE DI PRESTAZIONE DEI RIVESTIMENTI IN PELLE A CAMPIONARIO

Le pelli utilizzate da Zanotta sono conformi alle caratteristiche fondamentali indicate dalla norma UNI EN 13336:2012 e, per quanto riguarda la resistenza al fuoco, alle caratteristiche complementari indicate dalla stessa norma.

TALASSO	TALENTO	TATTO	TEATRO	TEGOLA	TELASTRONG	TEOLO	TESTURA	TITO	TOCE	TOCCO	TOP	TRAMA	TULIP	VALE	VIBURNO	VICO	VICTOR	VINS	VIP
4/5	4	-	-	-	-	≥4/5	-	-	-	-	-	-	-	≥4	-	-	-	-	-
4/5	4	-	-	-	-	≥4/5	-	-	-	-	-	-	-	≥4	-	-	-	-	-
-	4/5	4/5	4/5	4/5	≥4/5	≥4/5	4	4/5	4/5	4	4	4	4	≥4	4	4/5	4	4/5	-
4/5	4	4/5	4/5	4/5	≥4/5	≥4/5	4/5	4	4/5	4	4	5	4	≥4	4/5	4	4	4/5	-
6	4	4/5	5	4/5	≥4	≥4/5	4	4/5	4/5	4/5	4	4	5	≥4	5/6	4/5	4/5	4	≥7
-0,5	-2	-	-	-	-	-2,5	-	-	-	-	-	-	-	-4,5	-	-	-	-	-
-0,5	-2	-	-	-	-	-2,5	-	-	-	-	-	-	-	-4,5	-	-	-	-	-
-	0	+0,5	-0,1	-2	-2	-1	-2,5	-1,5	-2	-2,5	-0,7	-1,5	-2	-2	-0,5	±2	-2	-2	-
4/5	4/5	4	5	3/4	4/5	5	5	4	3/4	3/4	5	3/4	3/4	4/5	4/5	3/4	4	3/4	-
30000	25000	35000	50000	45000	18000	20000	30000	25000	50000	25000	70000	20000	20000	25000	100000	35000	25000	25000	300000
MODALITÀ DI MANUTENZIONE																			

STOFFE & PELLI

Stoffe per metro lineare

Cat. 20		Cat. 30		Cat. 40	
146	120	183	150	207	170

Pelle al metro quadro

Pelle 90		Pelle 95		Pelle 98		Pelle 99	
451	370	451	370	537	440	604	495

Specifiche per stoffe e pelli fornite dal Cliente

Le stoffe fornite dal Cliente si intendono in altezza 140 cm in tinta unita. Per stoffe non in tinta unita e per i velluti, il metraggio dovrà essere aumentato almeno del 20% ed il prezzo della categoria «Stoffa del Cliente» del 10%. Per rivestimenti con pelle fornita dal cliente, i metri quadri necessari saranno comunicati dall' ufficio vendite, mentre l'incremento di prezzo è del 15%.

Un metro quadro di pelle corrisponde a 10,764 piedi quadri.

I metri del rivestimento indicati non sono validi per la verifica dei prezzi che sono stabiliti secondo calcoli industriali. Le tonalità dei colori a campionario hanno soltanto valore indicativo poiché non è possibile tecnicamente ottenere costanza di tinte fra prodotti eseguiti in tempi diversi.

Per i modelli Liza, Lialta, Lealta, Lia, Lea, Talia, Lio, Tusa, Daisy, Nena, Nena Lounge e Nena Stool in tutte le versioni il prezzo in stoffa o pelle fornita dal cliente corrisponde alla categoria 20 aumentata del 15%.

Note relative ai divani

Nei modelli Kilt, Kilt 84, Pianoalto, William, Bruce, Flamingo, Milano+, Noah, Shiki la seduta delle poltrone allungate presenta una giunta della stoffa.

Nei modelli Alfa, Kilt, Kilt 84, Pianoalto, William, Bruce, Flamingo, Milano+, Noah, Shiki realizzati in stoffa fornita dal cliente con altezza inferiore a 142 cm, la seduta delle poltrone allungate presenta una giunta della stoffa.

Note relative alle imbottiture in piuma/piumino

La piuma d'oca utilizzata nelle nostre imbottiture è materiale 100% vergine ed è stata selezionata, depolverizzata, lavata, lavata a fondo, centrifugata in autoclave a 140°C e sterilizzata a norma del D.P.R. N° 845 del 23/1/75 e D.M. del 10/11/76.

Note relative alla protezione ignifuga

Su richiesta e con una maggiorazione di prezzo, possiamo fornire materiali e prodotti imbottiti certificati e/o omologati a norma delle diverse regole tecniche o leggi nazionali.

CERTIFICAZIONI

Zanotta è certificata secondo le norme **UNI EN ISO 9001** per i sistemi di gestione della qualità e **UNI ISO 45001** per la salute e la sicurezza sui luoghi di lavoro.

**REQUISITI DI SICUREZZA,
RESISTENZA E DURATA
RELATIVI ALLE
STRUTTURE DI:**
NORMA DI RIFERIMENTO
UNI EN 16122 : 2012
• COMPLEMENTI

	NORMA DI RIFERIMENTO						
	UNI EN 16122 : 2012						
	PROVA DI CARICO STATICO DEI PIANI E DEI FONDI	PROVA DI CARICO DISTRIBUITO DEI PIANI E DEI FONDI					
NOME PRODOTTO	RISULTATO DI PROVA RAGGIUNTO						
712 JOY	S	S					
756 QUADERNA CONTENITORE	S	S					
757 QUADERNA MADIA	S	S					

La libreria citata in questa scheda supera la prova di stabilità prevista dalla norma UNI EN 16122:2012.

S = SUPERA LA PROVA

N = NON SUPERA LA PROVA

NA = PROVA NON APPLICABILE

**REQUISITI DI SICUREZZA,
RESISTENZA E DURATA
RELATIVI ALLE
STRUTTURE DI:**

- **POLTRONCINE**
- **POLTRONE**
- **DIVANI**

**NORMA DI RIFERIMENTO
UNI EN 12520 : 2015**

NOME PRODOTTO	RISULTATO DI PROVA RAGGIUNTO							
	PROVA DI CARICO STATICO SUL SEDILE	PROVA DI CARICO STATICO SULLO SCHIENALE	PROVA DI CARICO STATICO SULLE GAMBE LATERALI	PROVA DI CARICO STATICO SULLE GAMBE FRONTALI	PROVA DI CARICO STATICO VERTICALE DEI BRACCIOI	PROVA DI CARICO STATICO LATERALE DEI BRACCIOI	PROVA DI FATICA DEL SEDILE	PROVA DI FATICA DELLO SCHIENALE
850 SANT'ELIA	S	S	S	S	S	S	S	S
850 MORETTA	S	S	S	S	S	S	S	S
852 SUSANNA	S	S	S	S	S	S	S	S
870 KARELIA	S	S	NA	NA	NA	NA	S	S
872 AROM	S	S	NA	NA	S	S	S	S
873 CALLA	S	S	NA	NA	S	S	S	S
875 DERBY	S	S	NA	NA	S	S	S	S
877 GALEOTTA	S	NA	NA	NA	NA	NA	S	NA
880 CAMPIELLO+	S	S	NA	NA	NA	NA	S	S
882 ARDEA CM	S	S	S	S	S	S	S	S
883 OLIVA	S	S	S	S	NA	NA	S	S
888 GILDA CM	S	S	S	S	S	S	S	S
895 KENT	S	S	NA	NA	S	S	S	S
896 KENT	S	S	NA	NA	S	S	S	S
900 MAGGIOLINA	S	S	S	S	S	S	S	S
920 GENNI	S	S	S	S	S	S	S	S
921 LAMA	S	S	S	S	S	S	S	S
926 RIDER	S	NA	NA	NA	NA	NA	S	NA
928 NENA LOUNGE	S	S	S	S	S	S	S	S
1009 CLUB	S	S	NA	NA	NA	NA	S	S
1030 ONDA	S	S	NA	NA	S	S	S	S
1034 PARCO	S	S	NA	NA	S	S	S	S
1039 MILANO+	S	S	NA	NA	NA	NA	S	S
1045 ZA:ZA	S	S	S	S	S	S	S	S
1150 THROW-AWAY	S	S	NA	NA	S	S	S	S
1242 KILT	S	S	NA	NA	S	S	S	S
1243 KILT 84	S	S	NA	NA	S	S	S	S
1247 SHIKI	S	S	NA	NA	S	S	S	S
1265 BUMPER	S	S	NA	NA	S	S	S	S
1272 PIANOALTO	S	S	NA	NA	S	S	S	S
1273 PIANOALTO 96	S	S	NA	NA	S	S	S	S
1326 ALFA	S	S	NA	NA	S	S	S	S
1330 WILLIAM	S	S	NA	NA	S	S	S	S
1333 FLAMINGO	S	S	NA	NA	S	S	S	S
1335 BRUCE	S	S	NA	NA	S	S	S	S
1345 NOAH	S	S	S	S	S	S	S	S

S = SUPERA LA PROVA
N = NON SUPERA LA PROVA
NA = PROVA NON APPLICABILE

**REQUISITI DI SICUREZZA,
RESISTENZA E DURATA
RELATIVI ALLE
STRUTTURE DI:**

- **SEDIE**
- **SGABELLI**

**NORMA DI RIFERIMENTO
UNI EN 12520 : 2015**

NOME PRODOTTO	PROVA DI CARICO STATICO SUL SEDILE	PROVA DI CARICO STATICO SULLO SCHIENALE	PROVA DI CARICO STATICO SULLE GAMBE LATERALI	PROVA DI CARICO STATICO SULLE GAMBE FRONTALI	PROVA DI CARICO STATICO VERTICALE DEI BRACCIOI	PROVA DI CARICO STATICO LATERALE DEI BRACCIOI	PROVA DI FATICA DEL SEDILE	PROVA DI FATICA DELLO SCHIENALE
	RISULTATO DI PROVA RAGGIUNTO							
2057-2058 DAN	S	S	S	S	S	S	S	S
2059 DAN	S	S	S	S	NA	NA	S	S
2073-2074 DAN	S	S	S	S	S	S	S	S
2080 TALIA	S	S	S	S	NA	NA	S	S
2081 LEALTA	S	S	S	S	NA	NA	S	S
2082 LIALTA	S	S	S	S	NA	NA	S	S
2083-2084-2085 LEA	S	S	S	S	S	S	S	S
2086-2087 LIA	S	S	S	S	NA	NA	S	S
2088 LIA	S	S	S	S	S	S	S	S
2090 TONIETTA	S	S	S	S	NA	NA	S	S
2120 APRIL	S	S	S	S	S	S	S	S
2125 DAISY	S	S	S	S	NA	NA	S	S
2260 CELESTINA	S	S	S	S	NA	NA	S	S
2261 TUSA	S	S	S	S	S	S	S	S
2262 NENA	S	S	S	S	NA	NA	S	S
2271/R LIZA	S	S	S	S	S	S	S	S
2278 LORD	S	S	NA	NA	S	S	S	S
2286 IDO	S	NA	S	S	NA	NA	S	NA
2291 LIO	S	S	S	S	NA	NA	S	S
2292 LEO	S	S	S	S	NA	NA	S	S
2293 NENA STOOL	S	S	S	S	NA	NA	S	S

Le sedie e gli sgabelli citati in questa scheda superano la prova di stabilità prevista dalla norma UNI EN 1022:2018.

S = SUPERA LA PROVA

N = NON SUPERA LA PROVA

NA = PROVA NON APPLICABILE

INFORMAZIONI TECNICHE SUI MATERIALI E LORO MODALITA' DI MANUTENZIONE

Acciaio inox 18/8

L'acciaio inox è un acciaio speciale che si contraddistingue per l'elevata resistenza agli urti, ai graffi, alla luce e alla corrosione normalmente causata da agenti atmosferici e chimici.

Manutenzione: non occorrono particolari cure, salvo l'attenzione a non utilizzare materiali abrasivi. Consigliamo di pulire le superfici utilizzando un panno morbido e alcool.

Cromatura, nichelsatinatura naturale o nera, nichelatura lucida nera, bronzatura

Queste lavorazioni consistono nel rivestire una superficie con uno strato metallico (cromo, nichel, ecc.), generalmente attraverso procedimenti galvanici di elettrodeposizione.

Oltre a conferire particolari qualità estetiche, proteggono le superfici dall'usura e dal naturale invecchiamento. Le loro principali caratteristiche infatti, sono la durezza, la resistenza alla corrosione, agli urti, ai graffi, alla luce e al calore.

Manutenzione: queste finiture richiedono una particolare cura volta ad evitare la formazione di stratificazioni di ossidi sulla loro superficie, difficilmente rimovibili senza danneggiare il metallo di rivestimento.

Nel caso della cromatura, pulire regolarmente la superficie utilizzando esclusivamente un panno morbido imbevuto di alcool e avere l'accortezza di asciugare bene la superficie bagnata.

Le superfici nichelsatinate e bronzate sono ulteriormente protette, dopo il trattamento galvanico specifico, con una sottile pellicola di vernice trasparente.

Questa è però sensibile alle sostanze acide, ai solventi, alla maggior parte dei detersivi e alle materie abrasive. La pulizia di queste finiture richiede maggiori attenzioni; l'uso dell'alcool, infatti, potrebbe risultare dannoso. Si consiglia di utilizzare un panno morbido leggermente inumidito, asciugando immediatamente.

L'uso di ogni altro prodotto favorirebbe la dissoluzione e l'asportazione della pellicola protettiva di vernice con la conseguente ossidazione del metallo sottostante e l'insorgere di spiacevoli e vistose alterazioni della finitura.

Verniciatura, verniciatura goffrata, laccatura

Le principali caratteristiche delle nostre verniciature sono: buona impermeabilità,

durezza, resistenza alla luce ed alla corrosione.

La verniciatura goffrata inoltre, rende la superficie molto resistente ai graffi grazie al suo film granuloso. La laccatura si esegue con speciali prodotti che permettono di ottenere film perfettamente uniformi, compatti e particolarmente duri.

Manutenzione: per la normale pulizia usare un panno morbido leggermente umido. Per la rimozione di macchie tenaci utilizzare una soluzione di acqua ed alcool oppure detersivi liquidi poco alcalini, avendo l'accortezza di asciugare subito le superfici bagnate.

Non usare assolutamente detersivi abrasivi, solventi, trielina, ammoniacca, acetone o petrolio; queste sostanze possono infatti alterare in modo irreversibile le caratteristiche delle verniciature.

Tintura e verniciatura a poro aperto

Con tali trattamenti il legno viene impregnato con appositi prodotti vernicianti protettivi che non coprono la superficie con una pellicola isolante - come nel caso della verniciatura - al fine di esaltare le sue caratteristiche naturali quali l'andamento delle fibre e la venatura.

Manutenzione: utilizzare un panno morbido inumidito. Non usare prodotti abrasivi, solventi, trielina, ammoniacca, acetone o petrolio perché possono alterare in modo irreversibile tali finiture.

Legno naturale

Con questa denominazione si intende definire una finitura del legno costituita da una verniciatura protettiva eseguita con prodotti vernicianti trasparenti per non nascondere l'aspetto naturale del legno.

Manutenzione: valgono le medesime indicazioni fornite per le verniciature.

Legna di alluminio: lucidatura, satinatura, anodizzazione

Questi differenti procedimenti di finitura vengono utilizzati per conferire particolari caratteristiche tecniche ed estetiche ai nostri prodotti: la lucidatura toglie all'alluminio la naturale opacità; la satinatura rende la superficie ruvida ed opaca essendo trattata con materiali abrasivi; l'anodizzazione si ottiene sottoponendo la lega ad un processo galvanico di ossidazione, grazie al quale si

forma artificialmente sulla sua superficie uno strato di ossido compatto ed aderente, con speciali proprietà protettive che conferiscono eccellenti caratteristiche di resistenza alla corrosione, agli agenti atmosferici ed all'invecchiamento.

Manutenzione: utilizzare una soluzione di acqua ed alcool. Non usare materiali abrasivi.

Materie plastiche

Le materie plastiche da noi impiegate sono diverse e le loro caratteristiche e proprietà variano in funzione dell'impiego cui sono destinate.

Manutenzione: utilizzare un panno morbido bagnato con acqua ed alcool o con detersivi liquidi. Non usare materiali abrasivi, petrolio, trielina, acetone od ammoniacca.

Laminato plastico - laminato plastico a stampa digitale

È un materiale altamente resistente agli urti, all'acqua, al vapore, al calore, alle macchie, alla luce, agli agenti chimici ed ai solventi organici. È igienico, con buona resistenza all'acqua bollente e al fuoco.

Manutenzione: usare un panno inumidito con acqua o detersivi liquidi; per la rimozione di sporco e macchie più resistenti usare alcool. Si sconsiglia l'uso di cere o di altre sostanze lucidanti.

Fenix®

È un materiale innovativo nato per la realizzazione di superfici.

Fenix NTM® utilizza resine acriliche di nuova generazione indurite e fissate attraverso un processo di Electron Beam Curing.

Con una bassa riflessione della luce, la sua superficie è estremamente opaca, anti-impronte digitali e piacevolmente soft touch.

Manutenzione: per la normale pulizia utilizzare un panno umido con acqua tiepida o un detergente delicato. Quasi tutti i normali prodotti e disinfettanti per la pulizia domestica sono perfettamente tollerati.

Per le macchie più comuni è sufficiente pulire la superficie con acqua calda, utilizzando un panno non abrasivo. Le macchie persistenti possono essere rimosse con detersivi domestici non abrasivi o con solventi.

Cristallo (ricotto, temperato, specchiato)

Tutti i cristalli piani, sia temperati che non, da noi utilizzati hanno caratteristiche di sicurezza tali da corrispondere ai requisiti richiesti dalla classe più elevata della prova di impatto eseguita secondo la norma europea UNI EN 12600:2004.

Manutenzione: evitare di utilizzare materiali abrasivi che possono rovinare la superficie incidendola e graffiandola in modo permanente.

Per gli specchi, e soprattutto sul lato del materiale riflettente, si raccomanda di utilizzare esclusivamente un panno morbido imbevuto di alcool; altre sostanze, tra cui i detersivi liquidi, potrebbero col tempo causare il distacco di frammenti di tale materiale.

Piani di marmo lucidati a piombo

La lucidatura a piombo dona alla superficie delle lastre lucentezza, specularità, resistenza alla luce ed agli agenti atmosferici e conferisce garanzia di eccellente durata. Le nostre lastre di marmo sono inoltre protette da un leggero strato di olio imbibente che protegge le superfici rendendole idrorepellenti.

Premettiamo che non esiste una lastra di materiale roccioso perfettamente uguale all'altra e tutte possono avere delle imperfezioni (come piccoli crateri od abrasioni).

Manutenzione: per la normale pulizia usare un panno asciutto o eventualmente inumidito con acqua, avendo l'accortezza di asciugare subito. Non usare materiali abrasivi, sostanze acide o alcool.

Piani di marmo con verniciatura protettiva antimacchia opaca

La verniciatura protettiva antimacchia realizzata con vernici poliestere trasparenti viene applicata per conferire ai piani in marmo una totale idrorepellenza.

Tale trattamento consente di ottenere superfici opache perfettamente lisce.

Piani di pietra levigata al naturale

La levigatura al naturale di pietre è ottenuta con dischi abrasivi di diversa grana che conferiscono alla superficie un omogeneo grado di opacità. Le nostre lastre di pietra levigate sono inoltre protette da un leggero strato di olio imbibente che protegge le superfici rendendole idrorepellenti. Premettiamo che non esiste una lastra in materiale

roccioso perfettamente uguale all'altra e tutte possono avere delle naturali imperfezioni.

Manutenzione: per la normale pulizia usare un panno asciutto o eventualmente inumidito con acqua, avendo l'accortezza di asciugare subito. Non usare materiali abrasivi, sostanze acide o alcool.

Rivestimento in cemento

Questa tecnica consente, su superfici adeguatamente preparate, di applicare con un procedimento manuale uno strato di cemento che viene successivamente protetto da una finitura acrilica e da un trattamento di protezione antimacchia nanotecnologico a base di biossidi di titanio. Il carattere manuale dell'applicazione genera piani che possono differire per finitura e tonalità; ciò attesta l'unicità di ogni tavolo.

Manutenzione: per la normale pulizia utilizzare detersivi neutri non schiumosi e acqua, avendo cura di non lasciare depositare per lungo tempo sostanze che dovessero cadere sulla superficie.

Pelli cat. 90 e 95 - cuoio

Il nostro campionario è composto da diversi tipi di cuoio e pelli che si differenziano tra loro in funzione dell'animale di provenienza, della qualità della scelta e dei differenti sistemi di lavorazione utilizzati per la loro concia, tintura e rifinitura.

Manutenzione: è buona abitudine togliere spesso la polvere che, depositandosi, ottura i pori ed impedisce la naturale traspirazione.

Usare esclusivamente un panno morbido ed asciutto ed evitare l'uso di spazzole che possono danneggiare la superficie. Non esporre la pelle ed il cuoio a fonti dirette di calore, che a lungo andare possono inaridire il pellame.

Evitare l'esposizione diretta e prolungata della pelle ai raggi del sole che potrebbero causare una alterazione del colore superficiale.

Per evitare la disidratazione della pelle e del cuoio e mantenerne l'elasticità, si consiglia di trattare la loro superficie ogni sei mesi circa con appropriate creme per pelletteria che si trovano facilmente in commercio. L'eliminazione di macchie è estremamente difficile (spesso impossibile, come nel caso di macchie di grasso, inchiostro, alcool), tuttavia buoni risultati si ottengono intervenendo prontamente con acqua saponosa o latte

detergente ed avendo l'accortezza di sciacquare ed asciugare subito, utilizzando un panno morbido. Sono assolutamente da evitare alcool, acetone, trielina, detersivi o abrasivi.

Pelli cat. 98 e 99

Il nostro campionario è composto da diversi tipi di pelli che si differenziano tra loro in funzione dell'animale di provenienza, della qualità della scelta e dei differenti sistemi di lavorazione utilizzati per la loro concia, tintura e rifinitura.

Manutenzione: è buona abitudine togliere spesso la polvere che, depositandosi, ottura i pori ed impedisce la naturale traspirazione.

Usare esclusivamente un panno morbido ed asciutto ed evitare l'uso di spazzole che possono danneggiare la superficie.

Non esporre la pelle a fonti dirette di calore, che a lungo andare possono inaridire il pellame.

Evitare l'esposizione diretta e prolungata della pelle ai raggi del sole che potrebbero causare un'alterazione del colore superficiale.

Tipi di concia di pelli e cuoio

Concia al vegetale (cuoio cat. 95). È uno dei sistemi più antichi che impiega prodotti chimici di origine vegetale e permette di ottenere pelli con struttura fibrosa compattissima, robusta, impermeabile pur senza alterarne la traspirazione, di bell'aspetto, buon tatto e con buon profumo di tannino.

Concia al cromo (pelle Extra cat. 99, pelle Super cat. 98, pelle Nappa cat. 95 e pelle Scozia cat. 90).

È un tipo di concia più semplice e rapido, col quale si ottengono prodotti con caratteristiche di morbidezza e leggerezza, con perfetta traspirazione, insensibilità all'acqua e resistenza alle pressioni, con fiore più fine e tatto gommoso.

Concia mista (cuoio pigmentato 90).

Trattasi di concia al cromo con riconcia al vegetale per conferire maggiore compattezza al prodotto.

Tintura di pelli e cuoio

Le tinte impiegate sono "tinte passanti", tali da ottenere una buona penetrazione del colorante nelle fibre per tutto il loro spessore, migliorandone l'aspetto e le caratteristiche.

Rifinitura delle pelli

La rifinitura viene eseguita sui vari tipi di pelle con lo scopo di valorizzarne l'aspetto.

Pelle Extra cat. 99 (pelli di scelta extra): nessun tipo di trattamento, la naturalezza del derma è intatta.

Pelle Super cat. 98 (pelli di I scelta): trattamento superficiale con anilina e cere.

Pelle Nappa cat. 95 (pelli di I scelta): trattamento leggermente coprente che mantiene tuttavia le caratteristiche naturali del derma.

Pelle Scozia cat. 90 (pelli di II scelta): trattamento più coprente che rende maggiormente omogeneo il derma.

Risulta evidente, in conseguenza di quanto detto sopra, che segni ed imperfezioni del cuoio e della pelle non sono difetti ma caratteristiche che ne attestano l'autenticità.

Stoffe

Per quanto riguarda la composizione fibrosa, le caratteristiche tecniche e le istruzioni di manutenzione delle stoffe, si rimanda alle informazioni riportate sulle etichette collocate sul rivestimento. Evitare l'esposizione diretta e prolungata dei tessuti ai raggi del sole che potrebbero causare un'alterazione del colore superficiale.

La maggior parte dei nostri rivestimenti è sfoderabile e lavabile. Nonostante la nostra massima attenzione e cura nella scelta delle stoffe, queste possono restringersi e variare di colore se non sono lavate seguendo scrupolosamente le indicazioni da noi fornite. Per una maggiore sicurezza consigliamo il ricorso al lavaggio a secco.

Per la manutenzione dei rivestimenti Ecofire e

Vip occorre lavare la superficie delicatamente con un panno morbido, possibilmente in microfibra, utilizzando esclusivamente acqua e sapone neutro. Sono assolutamente da evitare materiali abrasivi, alcool, solventi e qualsiasi altro tipo di detergente che non sia sapone neutro.

Poliuretano espanso flessibile

Tutti i poliuretani espansi impiegati nei nostri prodotti hanno ottime qualità fisiologiche: sono igienici, innocui dal punto di vista tossicologico, non producono polveri né allergie a contatto con la pelle. Garantiscono inoltre

un'ottima traspirabilità grazie alla loro elevata permeabilità all'aria ed alla capacità di assorbimento dell'umidità.

La loro elevata resa elastica (resilienza) è infine un'ottima garanzia di durata nel tempo.

Possono inoltre essere autoestinguenti, quindi affidabili per quanto riguarda la sicurezza al fuoco (il livello di autoestinguenza varia ed è adeguato in funzione delle richieste di mercato cui sono destinati).

Manutenzione: il poliuretano espanso non necessita di particolari cure. Se necessario, è possibile lavarlo con acqua calda fino a 90°C ed è disinfettabile.

Fibra poliestere termolegata. Dacron Du Pont

Questi materiali sono delle ovatte in falda, composte da fibre in 100% poliestere, dotate di particolari caratteristiche e proprietà.

Le loro fibre sono particolarmente morbide e soffici, e anche dopo un uso prolungato ritornano nella posizione originaria grazie alla facilità con cui scivolano e scorrono le une sulle altre. Sono materiali igienici, anallergici, inattaccabili da muffe e microorganismi. Le loro fibre sono dotate di bassa ritenzione idrica e sono quindi facilmente lavabili anche in acqua calda.

Sono facilmente riciclabili ed è possibile renderli autoestinguenti.

Piuma d'oca

Il materiale di piuma impiegato nei nostri mobili imbottiti è 100% piuma vergine d'oca.

La definizione "piuma vergine d'oca" indica che ci troviamo di fronte a piuma d'oca nuova e non a piuma d'oca rigenerata, cioè già utilizzata e riciclata.

Per la tutela della salute e sicurezza dell'utilizzatore, la piuma d'oca da noi impiegata viene sottoposta a particolari processi di lavorazione che la portano ad essere conforme, dal punto di vista igienico-sanitario, alle disposizioni della severa legislazione italiana in materia, espressa nel D.P.R. n° 845 del 23/01/75 e del successivo D.M. del 10/11/76 (la piuma d'oca viene selezionata, depolverizzata, lavata a fondo con prodotti detersivi biodegradabili e antibatterici, risciacquata, centrifugata, asciugata e sterilizzata in apposite autoclavi).

Manutenzione: la piuma d'oca si rigenera da sola, quindi non richiede particolari interventi. Se si vogliono però conservare inalterate il più a lungo possibile le proprietà delle imbottiture in piuma, è necessario seguire alcuni piccoli accorgimenti: il manufatto imbottito in piuma dovrebbe essere periodicamente sprimacciato (battuto energicamente con le mani) per ridistribuire l'imbottitura in modo uniforme, restituendole volume ed elasticità. Nello spolverare un manufatto imbottito in piuma d'oca non usare né il battipanni, che potrebbe causare la rottura delle piume e quindi far perdere loro la naturale elasticità, né l'aspirapolvere.

Evitare di esporre un manufatto imbottito in piuma ad una fonte diretta di calore (sia essa artificiale o l'irraggiamento solare) perché questa a lungo andare priverebbe la piuma della propria umidità, rendendola secca, fragile e meno elastica.

Materassi

Per una durata lunga del materasso e per avere quindi un riposo di qualità prolungato nel tempo è utile seguire alcuni piccoli ma fondamentali accorgimenti nella sua manutenzione.

Inizialmente, durante le prime settimane di uso, il materasso, modellandosi sulla forma del corpo, potrebbe presentare degli incavi in corrispondenza dell'appoggio delle spalle e dei fianchi (queste sono le aree che assorbono la pressione maggiore). Ciò è perfettamente normale e non è imputabile ad un difetto del prodotto. Per questo motivo, è importante che nei primi sei mesi di vita il materasso sia girato sotto-sopra e testapiedi almeno un paio di volte al mese. Nei mesi successivi, capovolgendo regolarmente il materasso, verrà ridotto al minimo l'effetto di schiacciamento e sarà garantito un uso uniforme del prodotto. E' opportuno pulire regolarmente il materasso passando la superficie con l'aspirapolvere.

Cristalplant®

Cristalplant® è un materiale composito tecnologicamente avanzato, formato da un'alta percentuale di cariche minerali naturali ed una bassa percentuale di polimeri poliesterei ed acrilici di elevata purezza; è un materiale inerte, ipoallergenico e non tossico, riciclabile al 100%, ignifugo, con un'ottima resistenza

agli UV, è compatto e non poroso, igienico, resistente e piacevole al tatto per la sua finitura vellutata simile alla pietra naturale.

Manutenzione: per la normale pulizia usare acqua saponosa o comuni detergenti, avendo cura di risciacquare bene la superficie.

In caso di piccoli danneggiamenti quali graffi, macchie ostinate e piccole bruciature è possibile ripristinare la superficie adoperando una comune spugnetta abrasiva e un comune detersivo abrasivo. Non usare prodotti a base di solventi o con componenti chimici aggressivi tipo trielina, diluenti, acqua regia ed ammoniacca.

Tappeti

Il procedimento della tuftatura prevede che ogni ciocca di vello venga inserita manualmente con un attrezzo detto "tufted gun" su una tela di cotone tracciata con il disegno. Al termine del processo, al fine di compattare le fibre, il tappeto viene accoppiato ad un supporto in tessuto in 100% cotone fissato con una colla in lattice 100% naturale. Si ottiene così un vello uniforme tipo velluto. Eventuali irregolarità non devono essere considerate un difetto, ma un elemento che sottolinea il carattere distintivo del lavoro artigianale. Piccole differenze nel titolo dei filati di alta qualità sono dovute alla naturalità delle materie prime e al processo di produzione manuale. Una leggera variazione di colore e di dimensioni può verificarsi tra partite diverse.

• Aspirare regolarmente.

Il modo migliore per proteggere il tappeto è tenerlo pulito. Passarlo regolarmente con l'aspirapolvere che rimuoverà lo sporco prima che possa penetrare nelle fibre. Per rimuovere lo sporco e la peluria che si crea sulla superficie del tappeto specialmente durante il primo anno, aspiralo almeno due o tre volte a settimana.

Dopodiché, aspiralo almeno una volta alla settimana o più spesso se il tappeto si trova in una zona ad alto traffico. Aspirare in entrambe le direzioni per evitare la formazione di rigature.

• Asciugare immediatamente liquidi e rimuovere residui di cibo.



Nel caso di cibo raccogliere immediatamente i residui senza spargerli

sulla superficie evitando la formazione di macchie. Assorbire i liquidi tamponando la superficie. Utilizzare solo un panno di colore chiaro e asciutto per rimuovere le macchie. Evitare di strofinare energicamente in quanto questo può causare pilling e rigature sulla superficie. Se la macchia è ostinata, usare una spazzola a setole morbide e strofinare delicatamente nella direzione del pelo asciugando il tappeto per evitare la formazione di muffe.

• Lavaggio.

Non lavare mai in lavatrice e non usare tipi di lavaggio a vapore. Usare solo un lavaggio a secco presso una tintoria professionale specializzata in tappeti tuftati.

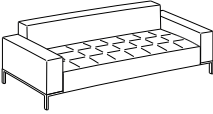
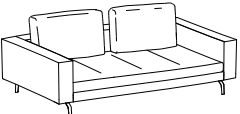
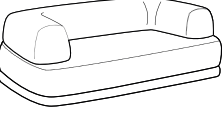
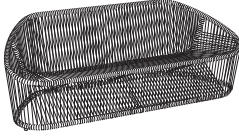
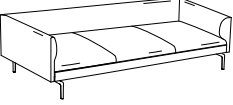
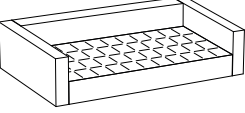
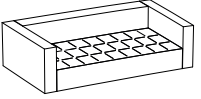
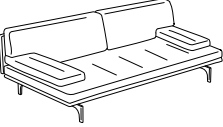
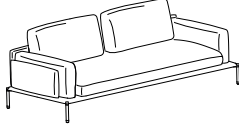
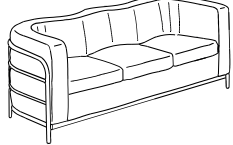
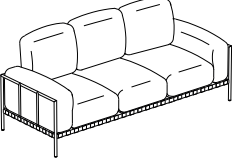
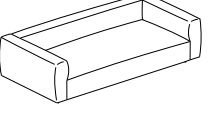
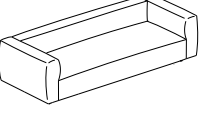
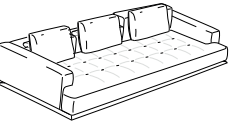
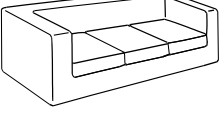
DIVANI

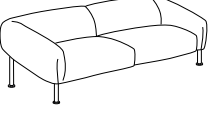
				
ALFA	BRUCE	BUMPER	CLUB	FLAMINGO
				
KILT	KILT84	MILANO+	NOAH	ONDA
				
PARCO	PIANOALTO	PIANOALTO96	SHIKI	THROW-AWAY
				
WILLIAM	ZA:ZA			

1326 ALFA

Disegno di Emaf Progetti
Anno di progettazione 1999

Poltrona e divani monoblocco. Piedini in acciaio cromato, o nichelsatinato colore naturale o nero, oppure verniciato colore grafite. Struttura in acciaio. Molleggio su nastri elastici. Imbottitura in poliuretano/fibra poliestere termolegata. Rivestimento interno inamovibile in tessuto di nylon. Rivestimento esterno, con cuscino seduta trapuntato, sfilabile in stoffa o in pelle. Il divano può essere completato con i cuscini 1583, 1584 e 1585.

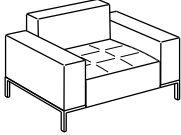
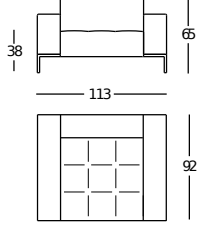
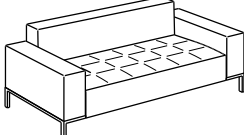
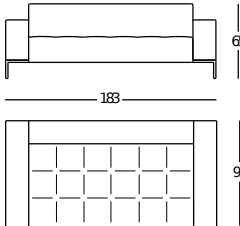
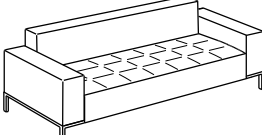
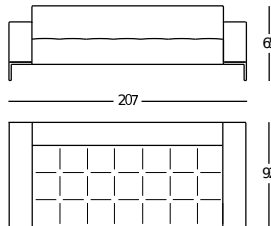
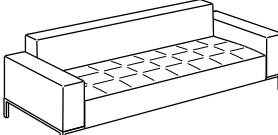
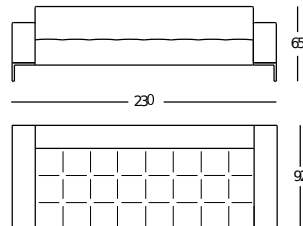
Prospettiva	Fronte/Pianta	Categorie Rivestimento	Piedini cromati/ verniciati		Piedini nichelsatinati		Fodere di ricambio	
 <p>1326/102A Stoffa m 3,90 Poltrona 113</p>		Stoffa cliente	4.014	3.290	4.337	3.555	1.360	1.115
		20	4.014	3.290	4.337	3.555	1.360	1.115
		30	4.142	3.395	4.471	3.665	1.458	1.195
		40	4.270	3.500	4.599	3.770	1.556	1.275
		Pelle 90	5.826	4.775	6.167	5.055	2.971	2.435
		Pelle 95	5.826	4.775	6.167	5.055	2.971	2.435
		Pelle 98	6.204	5.085	6.533	5.355	3.392	2.780
		Pelle 99	6.661	5.460	6.991	5.730	3.892	3.190
 <p>1326/202A Stoffa m 6,20 Divano 183</p>		Stoffa cliente	5.094	4.175	5.435	4.455	1.647	1.350
		20	5.094	4.175	5.435	4.455	1.647	1.350
		30	5.313	4.355	5.649	4.630	1.812	1.485
		40	5.539	4.540	5.874	4.815	1.946	1.595
		Pelle 90	7.741	6.345	8.070	6.615	4.093	3.355
		Pelle 95	7.741	6.345	8.070	6.615	4.093	3.355
		Pelle 98	8.436	6.915	8.766	7.185	4.807	3.940
		Pelle 99	9.162	7.510	9.492	7.780	5.569	4.565
 <p>1326/212A Stoffa m 6,45 Divano 207</p>		Stoffa cliente	5.313	4.355	5.649	4.630	1.830	1.500
		20	5.313	4.355	5.649	4.630	1.830	1.500
		30	5.539	4.540	5.874	4.815	1.995	1.635
		40	5.758	4.720	6.088	4.990	2.117	1.735
		Pelle 90	8.052	6.600	8.388	6.875	4.471	3.665
		Pelle 95	8.052	6.600	8.388	6.875	4.471	3.665
		Pelle 98	8.741	7.165	9.065	7.430	5.234	4.290
		Pelle 99	9.492	7.780	9.815	8.045	6.045	4.955
 <p>1326/302A Stoffa m 6,70 Divano 230</p>		Stoffa cliente	5.649	4.630	5.972	4.895	1.958	1.605
		20	5.649	4.630	5.972	4.895	1.958	1.605
		30	5.893	4.830	6.222	5.100	2.129	1.745
		40	6.112	5.010	6.448	5.285	2.281	1.870
		Pelle 90	8.503	6.970	8.821	7.230	4.599	3.770
		Pelle 95	8.503	6.970	8.821	7.230	4.599	3.770
		Pelle 98	9.193	7.535	9.528	7.810	5.344	4.380
		Pelle 99	9.967	8.170	10.297	8.440	6.173	5.060

1326 ALFA

Disegno di Emaf Progetti
Anno di progettazione 1999

Pouf. Piedini in acciaio cromato, o nichelsatinato colore naturale o nero, oppure verniciato colore grafite. Struttura in acciaio. Molleggio su nastri elastici. Imbottitura in poliuretano/fibra poliestere termolegata. Rivestimento interno inamovibile in tessuto di nylon. Rivestimento esterno, con cuscino seduta trapuntato, sfilabile in stoffa o in pelle.

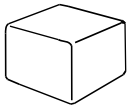
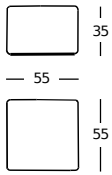
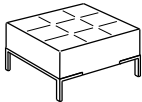
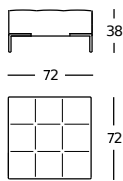
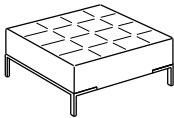
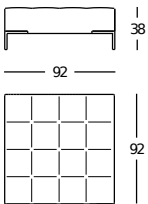
Prospettiva	Fronte/Pianta	Categorie Rivestimento	Piedini cromati/ verniciati		Piedini nichelsatinati		Fodere di ricambio	
 1326/PUF Stoffa m 1,30	 Il prezzo si intende con rivestimento fissato con velcro, senza trapuntature	Stoffa cliente	781	640			433	355
		20	781	640			433	355
		30	830	680			451	370
		40	842	690			488	400
		Pelle 90	1.281	1.050			891	730
		Pelle 95	1.281	1.050			891	730
		Pelle 98	1.391	1.140			1.000	820
		Pelle 99	1.519	1.245			1.147	940
 1326/PUF1A Stoffa m 1,55	 Pouf 72	Stoffa cliente	1.983	1.625	2.318	1.900	525	430
		20	1.983	1.625	2.318	1.900	525	430
		30	2.031	1.665	2.361	1.935	549	450
		40	2.092	1.715	2.422	1.985	592	485
		Pelle 90	2.654	2.175	2.983	2.445	1.129	925
		Pelle 95	2.654	2.175	2.983	2.445	1.129	925
		Pelle 98	2.904	2.380	3.239	2.655	1.458	1.195
		Pelle 99	3.026	2.480	3.355	2.750	1.586	1.300
 1326/PUF2A Stoffa m 2,20	 Pouf 92	Stoffa cliente	2.422	1.985	2.763	2.265	665	545
		20	2.422	1.985	2.763	2.265	665	545
		30	2.513	2.060	2.843	2.330	677	555
		40	2.593	2.125	2.922	2.395	732	600
		Pelle 90	3.471	2.845	3.800	3.115	1.507	1.235
		Pelle 95	3.471	2.845	3.800	3.115	1.507	1.235
		Pelle 98	3.813	3.125	4.142	3.395	1.922	1.575
		Pelle 99	3.996	3.275	4.325	3.545	2.117	1.735

1326 ALFA

Disegno di Emaf Progetti
Anno di progettazione 1999

Dormeuse e poltrona allungata. La dormeuse è disponibile anche nella lunghezza di cm 212. Il prezzo va calcolato maggiorando del 10% il prezzo della dormeuse di cm 188.

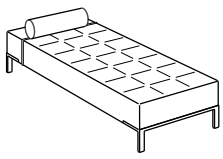
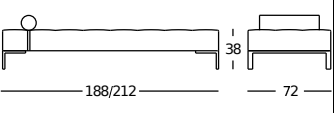
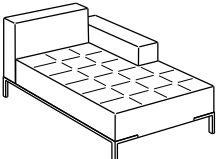
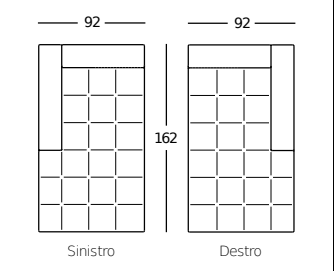
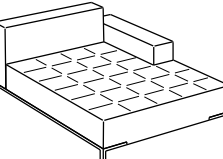
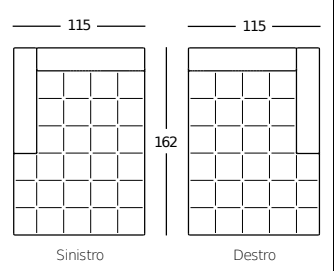
Prospettiva	Fronte/Fianco/ Pianta	Categorie Rivestimento	Piedini cromati/ verniciati		Piedini nichelsatinati		Fodere di ricambio	
 1326/DORA Stoffa m 3,20	 Dormeuse	Stoffa cliente	3.251	2.665	3.581	2.935	952	780
		20	3.251	2.665	3.581	2.935	952	780
		30	3.367	2.760	3.691	3.025	1.000	820
		40	3.471	2.845	3.800	3.115	1.074	880
		Pelle 90	4.636	3.800	4.965	4.070	2.129	1.745
		Pelle 95	4.636	3.800	4.965	4.070	2.129	1.745
		Pelle 98	4.978	4.080	5.313	4.355	2.483	2.035
		Pelle 99	5.350	4.385	5.679	4.655	2.849	2.335
 1326/ALP1 Stoffa m 4,00	 Poltrona allungata piccola	Stoffa cliente	4.917	4.030	5.417	4.440	1.495	1.225
		20	4.917	4.030	5.417	4.440	1.495	1.225
		30	5.081	4.165	5.588	4.580	1.623	1.330
		40	5.228	4.285	5.728	4.695	1.714	1.405
		Pelle 90	6.881	5.640	7.381	6.050	3.239	2.655
		Pelle 95	6.881	5.640	7.381	6.050	3.239	2.655
		Pelle 98	7.314	5.995	7.802	6.395	3.752	3.075
		Pelle 99	7.802	6.395	8.302	6.805	4.258	3.490
 1326/AL1 Stoffa m 4,80	 Poltrona allungata grande	Stoffa cliente	5.338	4.375	5.826	4.775	1.610	1.320
		20	5.338	4.375	5.826	4.775	1.610	1.320
		30	5.508	4.515	6.015	4.930	1.696	1.390
		40	5.679	4.655	6.179	5.065	1.848	1.515
		Pelle 90	7.729	6.335	8.217	6.735	3.642	2.985
		Pelle 95	7.729	6.335	8.217	6.735	3.642	2.985
		Pelle 98	8.253	6.765	8.754	7.175	4.215	3.455
		Pelle 99	8.839	7.245	9.339	7.655	4.807	3.940

1326 ALFA

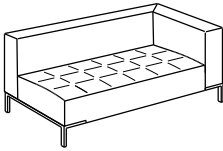
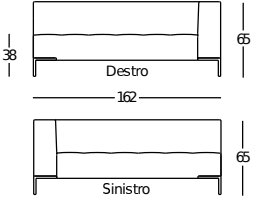
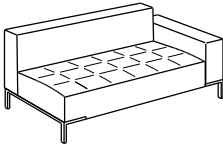
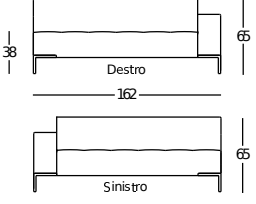
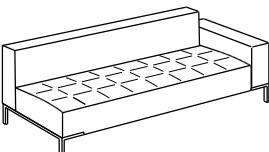
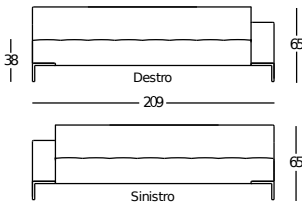
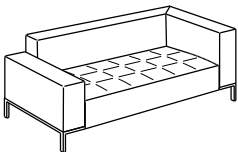
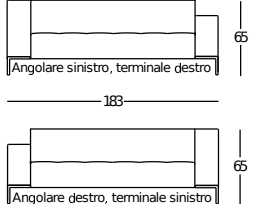
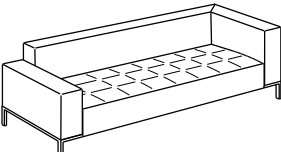
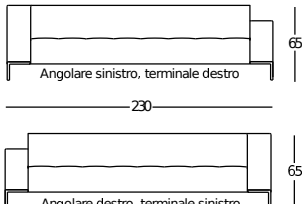

Disegno di Emaf Progetti
Anno di progettazione 1999

Divani componibili. Con questa serie di divani è possibile ottenere soluzioni di componibilità in linea o ad angolo a seconda delle necessità.

Prospettiva	Fronte	Categorie Rivestimento	Piedini cromati/ verniciati		Piedini nichelsatinati		Fodere di ricambio	
 1326/ANGA Stoffa m 4,90	 Angolare 162	Stoffa cliente	4.734	3.880	5.063	4.150	1.495	1.225
		20	4.734	3.880	5.063	4.150	1.495	1.225
		30	4.904	4.020	5.228	4.285	1.623	1.330
		40	5.081	4.165	5.417	4.440	1.739	1.425
		Pelle 90	7.046	5.775	7.381	6.050	3.483	2.855
		Pelle 95	7.046	5.775	7.381	6.050	3.483	2.855
		Pelle 98	7.625	6.250	7.961	6.525	4.063	3.330
		Pelle 99	8.217	6.735	8.552	7.010	4.685	3.840
 1326/201A Stoffa m 4,90	 Terminale 162	Stoffa cliente	4.545	3.725	4.880	4.000	1.470	1.205
		20	4.545	3.725	4.880	4.000	1.470	1.205
		30	4.721	3.870	5.051	4.140	1.610	1.320
		40	4.904	4.020	5.228	4.285	1.714	1.405
		Pelle 90	6.820	5.590	7.149	5.860	3.471	2.845
		Pelle 95	6.820	5.590	7.149	5.860	3.471	2.845
		Pelle 98	7.314	5.995	7.637	6.260	4.002	3.280
		Pelle 99	7.887	6.465	8.217	6.735	4.599	3.770
 1326/301A Stoffa m 5,90	 Terminale 209	Stoffa cliente	5.246	4.300	5.588	4.580	1.714	1.405
		20	5.246	4.300	5.588	4.580	1.714	1.405
		30	5.466	4.480	5.795	4.750	1.781	1.460
		40	5.679	4.655	6.015	4.930	1.909	1.565
		Pelle 90	7.936	6.505	8.272	6.780	4.002	3.280
		Pelle 95	7.936	6.505	8.272	6.780	4.002	3.280
		Pelle 98	8.601	7.050	8.924	7.315	4.685	3.840
		Pelle 99	9.315	7.635	9.644	7.905	5.411	4.435
 1326/201TA Stoffa m 5,40	 Terminale angolare 183	Stoffa cliente	5.155	4.225	5.478	4.490	1.659	1.360
		20	5.155	4.225	5.478	4.490	1.659	1.360
		30	5.350	4.385	5.679	4.655	1.812	1.485
		40	5.539	4.540	5.874	4.815	1.922	1.575
		Pelle 90	7.540	6.180	7.875	6.455	3.874	3.175
		Pelle 95	7.540	6.180	7.875	6.455	3.874	3.175
		Pelle 98	8.107	6.645	8.436	6.915	4.514	3.700
		Pelle 99	8.754	7.175	9.077	7.440	5.185	4.250
 1326/301TA Stoffa m 6,70	 Terminale angolare 230	Stoffa cliente	5.874	4.815	6.204	5.085	1.958	1.605
		20	5.874	4.815	6.204	5.085	1.958	1.605
		30	6.100	5.000	6.436	5.275	2.129	1.745
		40	6.356	5.210	6.680	5.475	2.281	1.870
		Pelle 90	8.949	7.335	9.272	7.600	4.599	3.770
		Pelle 95	8.949	7.335	9.272	7.600	4.599	3.770
		Pelle 98	9.632	7.895	9.949	8.155	5.344	4.380
		Pelle 99	10.437	8.555	10.760	8.820	6.173	5.060

CUSCINETTI

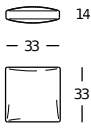
Cuscinetti. Imbottitura in poliuretano/Dacron Du Pont o in piumino d'oca - materiale 100% vergine. Rivestimento interno inamovibile in tessuto di cotone. Rivestimento esterno sfilabile in stoffa o in pelle.

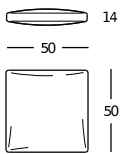
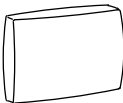
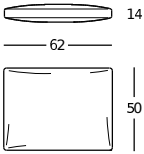
Prospettiva	Fronte/Pianta	Categorie Rivestimento	Imbottitura Dacron		Imbottitura piumino		Fodere		
 1583	 Cuscino	Stoffa cliente	311	255	311	255	268	220	
		20	311	255	311	255	268	220	
		30	329	270	329	270	281	230	
		40	354	290	354	290	293	240	
		Pelle 90	543	445	543	445	470	385	
		Pelle 95	543	445	543	445	470	385	
		Pelle 98	598	490	598	490	525	430	
		Pelle 99	628	515	628	515	549	450	
Stoffa m 0,45									
 1584	 Cuscino	Stoffa cliente	397	325	397	325	293	240	
		20	397	325	397	325	293	240	
		30	409	335	409	335	311	255	
		40	427	350	427	350	323	265	
		Pelle 90	744	610	744	610	616	505	
		Pelle 95	744	610	744	610	616	505	
		Pelle 98	830	680	830	680	677	555	
		Pelle 99	872	715	872	715	732	600	
Stoffa m 1,20									
 1585	 Cuscino	Stoffa cliente	500	410	500	410	360	295	
		20	500	410	500	410	360	295	
		30	531	435	531	435	384	315	
		40	567	465	567	465	421	345	
		Pelle 90	872	715	872	715	708	580	
		Pelle 95	872	715	872	715	708	580	
		Pelle 98	958	785	958	785	781	640	
		Pelle 99	1.019	835	1.019	835	842	690	
Stoffa m 1,35									

Esempi di composizioni

Pianta

Pianta

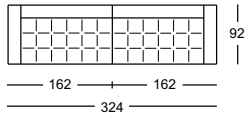

Nr. 1 = 1326/201S + 1326/201D

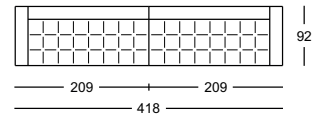

Nr. 2 = 1326/301S + 1326/301D

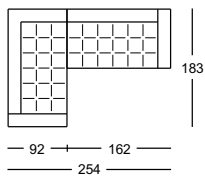

Nr. 3 = 1326/201TS + 1326/201D

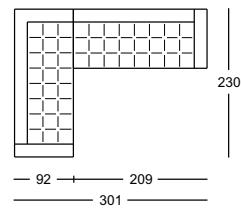

Nr. 4 = 1326/301TS + 1326/301D

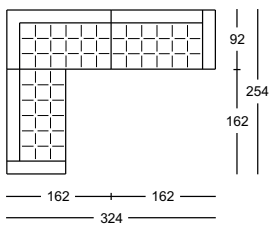

Nr. 5 = 1326/201S + 1326/ANGS + 1326/201D

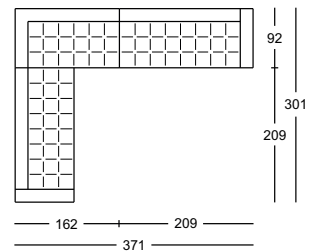

Nr. 6 = 1326/301S + 1326/ANGS + 1326/301D

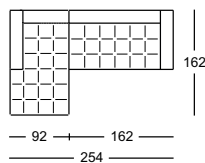

Nr. 7 = 1326/ALP1S + 1326/201D

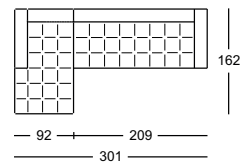

Nr. 8 = 1326/ALP1S + 1326/301D

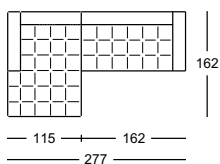

Nr. 9 = 1326/AL1S + 1326/201D

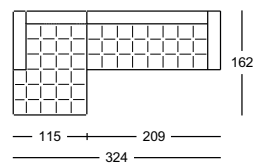

Nr. 10 = 1326/AL1S + 1326/301D

1335 BRUCE

Disegno di Ludovica+Roberto Palomba
Anno di progettazione 2013

Divani monoblocco e pouf. Piedini in lega di alluminio lucidato, nichelsatinato colore naturale o nero, oppure verniciato colore nero. Struttura in acciaio. Molleggio su nastri elastici. Imbottitura in poliuretano a quote differenziate/ Dacron Du Pont. Cuscino seduta in poliuretano/ Dacron Du Pont. Cuscino schienale in piuma d'oca – materiale 100% vergine. Rivestimento interno inamovibile in tessuto di nylon e di cotone per i cuscini dello schienale. Rivestimento esterno sfilabile in stoffa o in pelle.

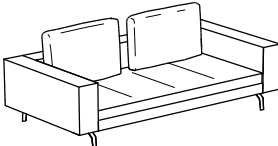
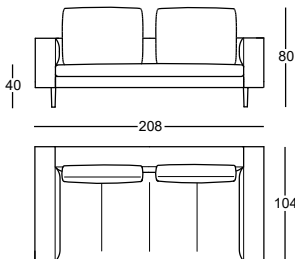
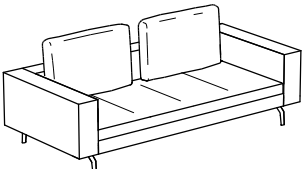
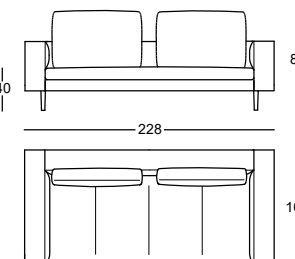
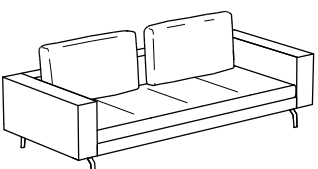
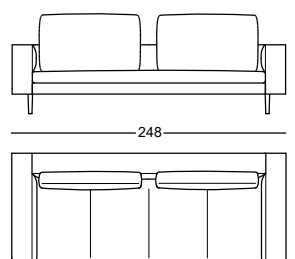
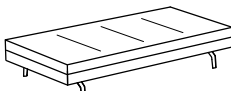
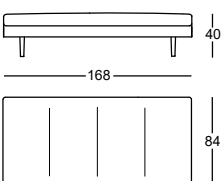
Prospettiva	Fronte/Pianta	Categorie Rivestimento	Prezzo		Fodere di ricambio		
 1335/202 Stoffa m 10,80	 Divano 208	Stoffa cliente	6.265	5.135		2.525	2.070
		20	6.265	5.135		2.525	2.070
		30	6.637	5.440		2.788	2.285
		40	6.917	5.670		3.178	2.605
		Pelle 90	10.065	8.250		6.509	5.335
		Pelle 95	10.065	8.250		6.509	5.335
		Pelle 98	11.187	9.170		7.485	6.135
		Pelle 99	12.005	9.840		8.192	6.715
 1335/212 Stoffa m 12,10	 Divano 228	Stoffa cliente	6.649	5.450		2.605	2.135
		20	6.649	5.450		2.605	2.135
		30	7.009	5.745		3.044	2.495
		40	7.381	6.050		3.471	2.845
		Pelle 90	11.041	9.050		7.125	5.840
		Pelle 95	11.041	9.050		7.125	5.840
		Pelle 98	12.163	9.970		8.192	6.715
		Pelle 99	13.054	10.700		8.985	7.365
 1335/302 Stoffa m 12,70	 Divano 248	Stoffa cliente	6.832	5.600		2.733	2.240
		20	6.832	5.600		2.733	2.240
		30	7.229	5.925		3.178	2.605
		40	7.601	6.230		3.611	2.960
		Pelle 90	11.328	9.285		7.399	6.065
		Pelle 95	11.328	9.285		7.399	6.065
		Pelle 98	12.639	10.360		8.546	7.005
		Pelle 99	13.603	11.150		9.376	7.685
 1335/PUF Stoffa m 5,50	 Pouf 168	Stoffa cliente	3.367	2.760		1.458	1.195
		20	3.367	2.760		1.458	1.195
		30	3.532	2.895		1.525	1.250
		40	3.678	3.015		1.714	1.405
		Pelle 90	5.338	4.375		3.544	2.905
		Pelle 95	5.338	4.375		3.544	2.905
		Pelle 98	5.893	4.830		4.032	3.305
		Pelle 99	6.326	5.185		4.386	3.595

1335 BRUCE

Disegno di Ludovica+Roberto Palomba
Anno di progettazione 2013

Divani componibili. Con la serie di divani componibili o monoblocco è possibile ottenere soluzioni di componibilità in linea o ad angolo.

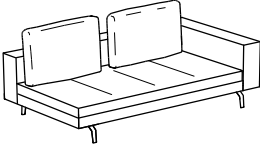
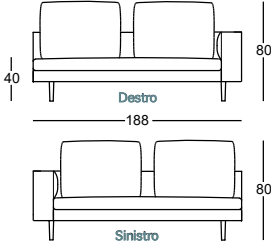
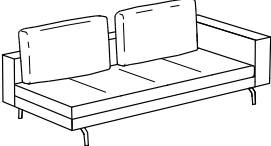
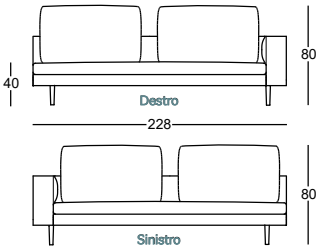
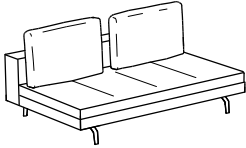
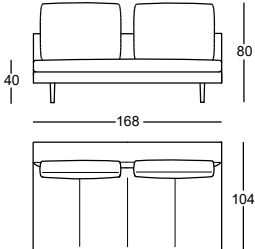
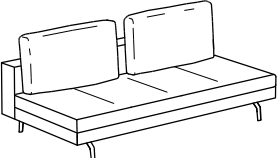
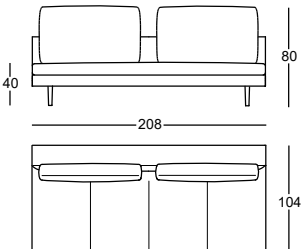
Prospettiva	Fronte/Pianta	Categorie Rivestimento	Prezzo		Fodere di ricambio		
 1335/201 Stoffa m 9,70	 Terminale 188	Stoffa cliente	5.563	4.560		2.251	1.845
		20	5.563	4.560		2.251	1.845
		30	5.893	4.830		2.501	2.050
		40	6.137	5.030		2.830	2.320
		Pelle 90	9.272	7.600		5.917	4.850
		Pelle 95	9.272	7.600		5.917	4.850
		Pelle 98	10.285	8.430		6.692	5.485
		Pelle 99	10.998	9.015		7.320	6.000
 1335/301 Stoffa m 11,60	 Terminale 228	Stoffa cliente	6.314	5.175		2.483	2.035
		20	6.314	5.175		2.483	2.035
		30	6.680	5.475		2.885	2.365
		40	6.978	5.720		3.270	2.680
		Pelle 90	11.255	9.225		6.741	5.525
		Pelle 95	11.255	9.225		6.741	5.525
		Pelle 98	12.468	10.220		7.741	6.345
		Pelle 99	13.335	10.930		8.503	6.970
 1335/200 Stoffa m 8,60	 Divano 168	Stoffa cliente	4.819	3.950		1.995	1.635
		20	4.819	3.950		1.995	1.635
		30	5.094	4.175		2.202	1.805
		40	5.374	4.405		2.513	2.060
		Pelle 90	7.936	6.505		5.155	4.225
		Pelle 95	7.936	6.505		5.155	4.225
		Pelle 98	8.821	7.230		5.905	4.840
		Pelle 99	9.492	7.780		6.466	5.300
 1335/300 Stoffa m 10,50	 Divano 208	Stoffa cliente	5.600	4.590		2.214	1.815
		20	5.600	4.590		2.214	1.815
		30	5.929	4.860		2.593	2.125
		40	6.204	5.085		2.910	2.385
		Pelle 90	9.254	7.585		6.045	4.955
		Pelle 95	9.254	7.585		6.045	4.955
		Pelle 98	10.364	8.495		6.966	5.710
		Pelle 99	11.145	9.135		7.643	6.265

1335 BRUCE

Disegno di Ludovica+Roberto Palomba
Anno di progettazione 2013

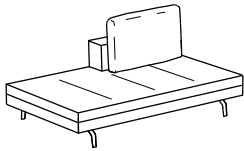
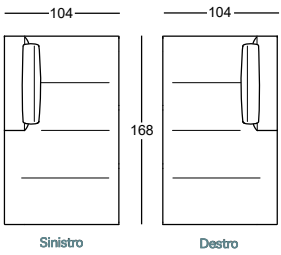
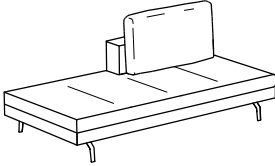
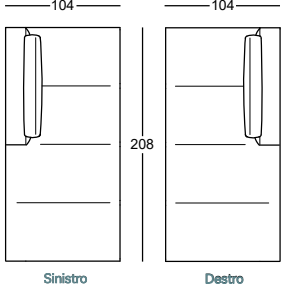
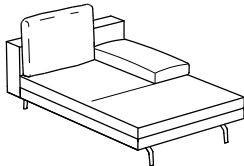
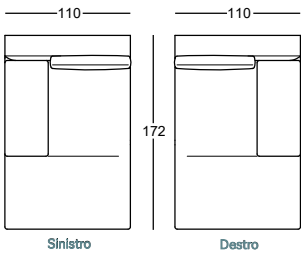
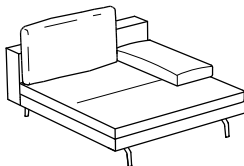
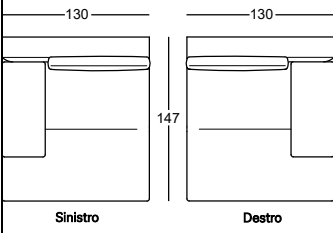

Divani componibili. Con la serie di divani componibili o monoblocco è possibile ottenere soluzioni di componibilità in linea o ad angolo.

Prospettiva	Pianta	Categorie Rivestimento	Prezzo		Fodere di ricambio		
 1335/200P Stoffa m 8,60	 Divano 168	Stoffa cliente	4.703	3.855		1.848	1.515
		20	4.703	3.855		1.848	1.515
		30	4.947	4.055		2.159	1.770
		40	5.167	4.235		2.446	2.005
		Pelle 90	7.710	6.320		5.026	4.120
		Pelle 95	7.710	6.320		5.026	4.120
		Pelle 98	8.619	7.065		5.758	4.720
		Pelle 99	9.242	7.575		6.314	5.175
 1335/300P Stoffa m 10,10	 Divano 208	Stoffa cliente	5.453	4.470		2.397	1.965
		20	5.453	4.470		2.397	1.965
		30	5.795	4.750		2.654	2.175
		40	6.088	4.990		3.032	2.485
		Pelle 90	9.089	7.450		6.204	5.085
		Pelle 95	9.089	7.450		6.204	5.085
		Pelle 98	10.181	8.345		7.125	5.840
		Pelle 99	10.962	8.985		7.796	6.390
 1335/ALP1 Stoffa m 7,70	 Poltrona allungata piccola	Stoffa cliente	4.673	3.830		1.812	1.485
		20	4.673	3.830		1.812	1.485
		30	4.917	4.030		1.995	1.635
		40	5.136	4.210		2.263	1.855
		Pelle 90	7.326	6.005		4.660	3.820
		Pelle 95	7.326	6.005		4.660	3.820
		Pelle 98	8.107	6.645		5.368	4.400
		Pelle 99	8.674	7.110		5.874	4.815
 1335/AL1 Stoffa m 8,50	 Poltrona allungata grande	Stoffa cliente	4.892	4.010		1.976	1.620
		20	4.892	4.010		1.976	1.620
		30	5.136	4.210		2.190	1.795
		40	5.362	4.395		2.483	2.035
		Pelle 90	8.552	7.010		5.112	4.190
		Pelle 95	8.552	7.010		5.112	4.190
		Pelle 98	9.443	7.740		5.917	4.850
		Pelle 99	10.089	8.270		6.478	5.310

1335 BRUCE

Disegno di Ludovica+Roberto Palomba
Anno di progettazione 2013

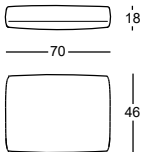
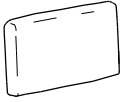
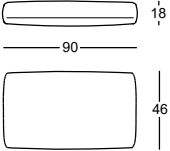
Cuscini schienale, rullo poggiatesta e cuscino bracciolo. Imbottitura cuscini schienale in piuma d'oca 100% vergine. Rivestimento interno inamovibile in tessuto di cotone. Rivestimento esterno sfilabile in stoffa o in pelle. Imbottitura rullo in poliuretano/fibra poliestere termolegata. Rivestimento interno inamovibile in tessuto di nylon. Rivestimento esterno sfilabile in stoffa o pelle. Cuscino bracciolo in piuma d'oca 100% vergine con inserto in poliuretano. Rivestimento interno inamovibile in tessuto di nylon. Rivestimento esterno sfilabile in stoffa o pelle.

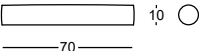
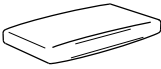
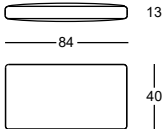
Prospettiva	Fronte/Pianta	Categorie Rivestimento	Prezzo		Fodere di ricambio			
 <p>1335/70C Stoffa m 1,25</p>	 <p>Cuscino</p>	Stoffa cliente	482	395	323	265		
		20	482	395	323	265		
		30	512	420	342	280		
		40	543	445	372	305		
		Pelle 90	872	715	744	610		
		Pelle 95	872	715	744	610		
		Pelle 98	1.000	820	842	690		
		Pelle 99	1.092	895	909	745		
		 <p>1335/90C Stoffa m 1,55</p>	 <p>Cuscino</p>	Stoffa cliente	555	455	360	295
				20	555	455	360	295
30	610			500	384	315		
40	641			525	403	330		
Pelle 90	1.000			820	842	690		
Pelle 95	1.000			820	842	690		
Pelle 98	1.165			955	952	780		
Pelle 99	1.257			1.030	1.061	870		
 <p>1335/70R Stoffa m 0,45</p>	 <p>Rullo</p>			Stoffa cliente	281	230	238	195
				20	281	230	238	195
		30	293	240	268	220		
		40	329	270	281	230		
		Pelle 90	555	455	537	440		
		Pelle 95	555	455	537	440		
		Pelle 98	641	525	604	495		
		Pelle 99	695	570	653	535		
		 <p>1335/BRA Stoffa m 1,10</p>	 <p>Bracciolo</p>	Stoffa cliente	445	365	293	240
				20	445	365	293	240
30	500			410	311	255		
40	531			435	342	280		
Pelle 90	872			715	763	625		
Pelle 95	872			715	763	625		
Pelle 98	988			810	854	700		
Pelle 99	1.080			885	927	760		

Esempi di composizioni

Pianta

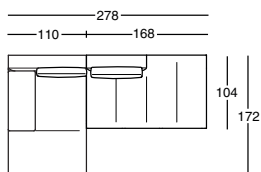

Nr. 1 = 1335/ALP1S + 1335/200PD

Pianta

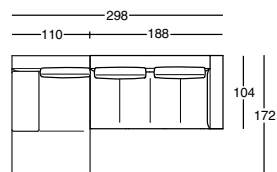

Nr. 2 = 1335/ALP1S + 1335/201D

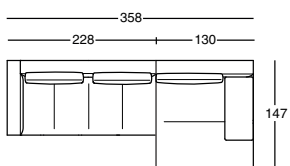

Nr. 3 = 1335/301S + 1335/AL1D

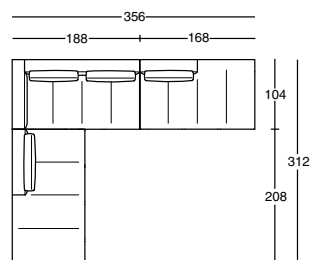

Nr. 4 = 1335/300PS + 1335/201S + 1335/200PD

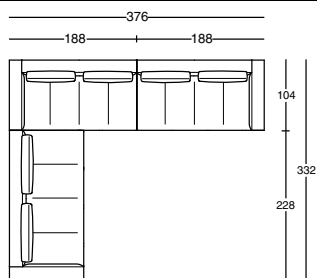

Nr. 5 = 1335/301S + 1335/201S + 1335/201D

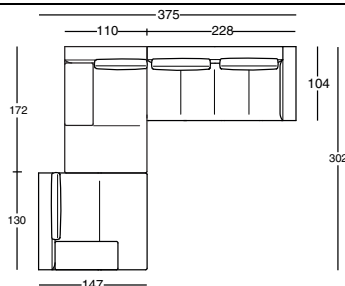

Nr. 6 = 1335/AL1S + 1335/ALP1S + 1335/301D

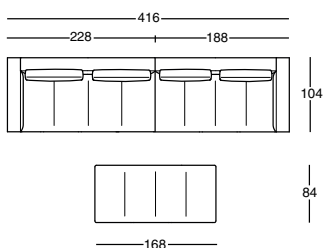

Nr. 7 = 1335/301S + 1335/201D + 1335/PUF

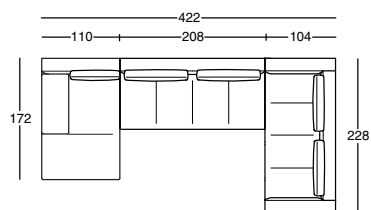

Nr. 8 = 1335/ALP1S + 1335/300 + 1335/212

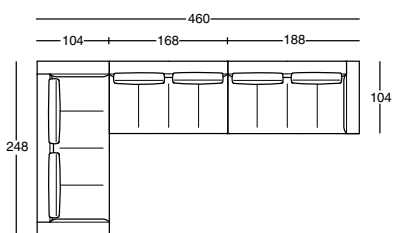

Nr. 9 = 1335/302 + 1335/200 + 1335/201D

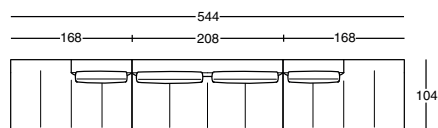





Nr. 10 = 1335/200PS + 1335/300 + 1335/200PD

1265 BUMPER

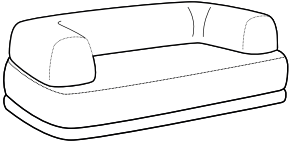
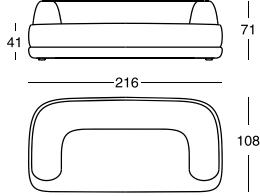
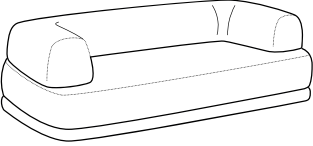
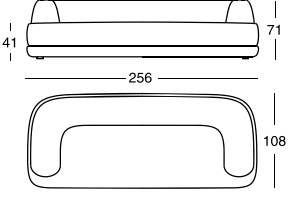
Disegno di Calvi Brambilla
Anno di progettazione 2023

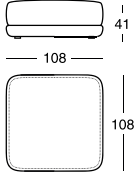
Divani monoblocco, pouf e cuscino. Struttura in legno. Imbottitura sedile, schienale e base in poliuretano a quote differenziate/ Dacron Du Pont. Cuscino in fiocchi di poliestere rigenerato e rigenerabile. Rivestimento interno inamovibile in tessuto di nylon; di cotone/poliestere per il cuscino. Rivestimento esterno sfilabile in stoffa.

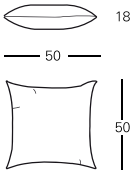
Prospettiva	Fronte/Pianta	Categorie Rivestimento	Prezzo		Fodere di ricambio	
 <p>1265/212 Stoffa m 8,50</p>	 <p>Divano 216</p>	Stoffa cliente	5.990	4.910	1.671	1.370
		20	5.990	4.910	1.671	1.370
		30	6.332	5.190	2.037	1.670
		40	6.484	5.315	2.202	1.805
 <p>1265/302 Stoffa m 9,50</p>	 <p>Divano 256</p>	Stoffa cliente	7.070	5.795	1.867	1.530
		20	7.070	5.795	1.867	1.530
		30	7.460	6.115	2.288	1.875
		40	7.637	6.260	2.477	2.030
 <p>1265/PUF Stoffa m 4,00</p>	 <p>Pouf</p>	Stoffa cliente	2.830	2.320	769	630
		20	2.830	2.320	769	630
		30	2.977	2.440	927	760
		40	3.044	2.495	1.000	820
 <p>1265/50C Stoffa m 1,00</p>	 <p>Cuscino</p>	Stoffa cliente	244	200	177	145
		20	244	200	177	145
		30	268	220	207	170
		40	281	230	220	180

1265 BUMPER

Disegno di Calvi Brambilla
Anno di progettazione 2023

Divani componibili. Con la serie di divani componibili è possibile ottenere soluzioni di componibilità in linea o ad angolo.

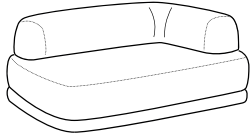
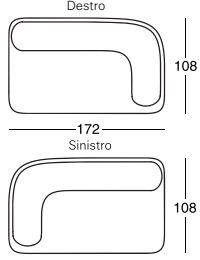
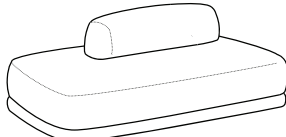
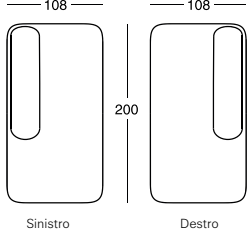
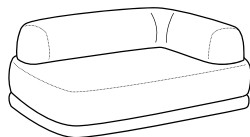
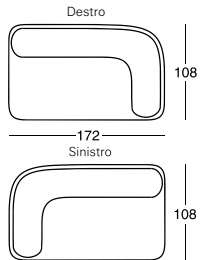
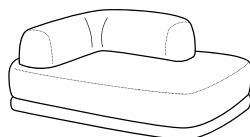
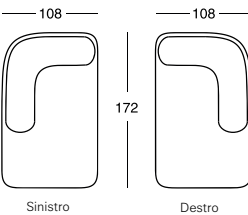
Prospettiva	Pianta	Categorie Rivestimento	Prezzo		Fodere di ricambio		
 1265/201 Stoffa m 7,50	 Terminale 172	Stoffa cliente	5.185	4.250		1.299	1.065
		20	5.185	4.250		1.299	1.065
		30	5.466	4.480		1.580	1.295
		40	5.588	4.580		1.702	1.395
 1265/300P Stoffa m 6,50	 Divano 200	Stoffa cliente	4.990	4.090		1.293	1.060
		20	4.990	4.090		1.293	1.060
		30	5.246	4.300		1.568	1.285
		40	5.356	4.390		1.690	1.385
 1265/ANG Stoffa m 7,50	 Angolare 172	Stoffa cliente	5.234	4.290		1.415	1.160
		20	5.234	4.290		1.415	1.160
		30	5.521	4.525		1.726	1.415
		40	5.655	4.635		1.867	1.530
 1265/AL1 Stoffa m 7,00	 Poltrona allungata	Stoffa cliente	5.026	4.120		1.354	1.110
		20	5.026	4.120		1.354	1.110
		30	5.289	4.335		1.641	1.345
		40	5.411	4.435		1.769	1.450

BUMPER

Disegno di Calvi Brambilla
Anno di progettazione 2023

Esempi di composizioni

Pianta

Pianta

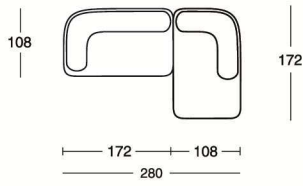

Nr. 1 = 1265/201S + 1265/AL1D

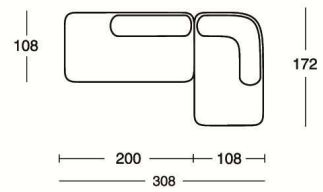

Nr. 2 = 1265/300PS + 1265/AL1D

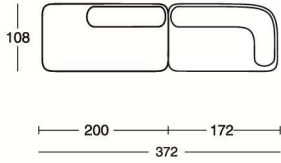

Nr. 3 = 1265/300PS + 1265/201D

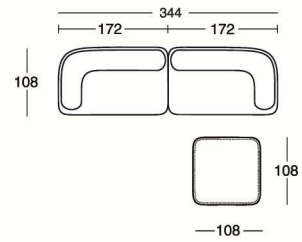

Nr. 4 = 1265/201S + 1265/201D + 1265/PUF

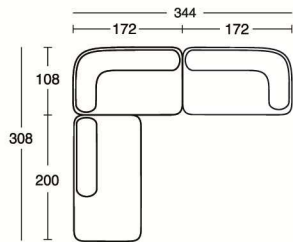

Nr. 5 = 1265/300PS + 1265/ANGS + 1265/201D

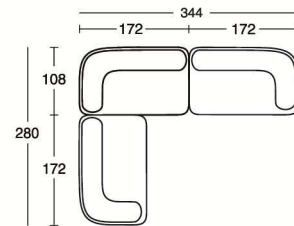

Nr. 6 = 1265/201S + 1265/ANGS + 1265/201D

1009 CLUB

Disegno di Prospero Rasulo
Anno di progettazione 2008

Poltrona e divano per esterni e interni. Struttura interna in acciaio verniciato per esterni. Incordatura in filo di PVC con rinforzo interno di nylon colore marrone. A richiesta è disponibile un cuscinetto di seduta imbottito in poliuretano/Dacron Du Pont.

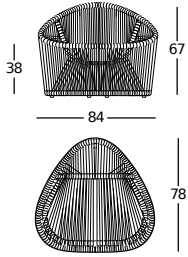
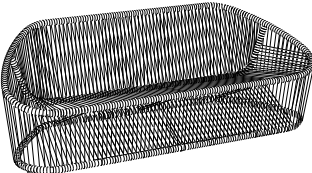
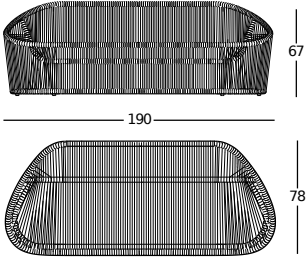
Prospettiva	Fronte/Pianta	Categorie Rivestimento	Prezzo		Prezzo cuscinetto		Fodere di ricambio	
 <p>1009/102</p>		Stoffa cliente	2.641	2.165	311	255	207	170
		20			311	255	207	170
		30			323	265	220	180
		40			342	280	268	220
		Pelle 90			592	485	549	450
		Pelle 95			592	485	549	450
		Pelle 98			628	515	616	505
		Pelle 99			695	570	677	555
 <p>1009/302</p>		Stoffa cliente	5.014	4.110	549	450	421	345
		20			549	450	421	345
		30			616	505	488	400
		40			665	545	561	460
		Pelle 90			1.495	1.225	1.391	1.140
		Pelle 95			1.495	1.225	1.391	1.140
		Pelle 98			1.696	1.390	1.610	1.320
		Pelle 99			1.879	1.540	1.781	1.460

1333 FLAMINGO

Disegno di Damian Williamson
Anno di progettazione 2017

Poltrona e divani monoblocco. Piedini in lega di alluminio lucidato, nichelsatinato colore naturale o nero, oppure verniciato colore nero. Struttura in acciaio. Molleggio su nastri elastici. Imbottitura in poliuretano/fibra poliestere termolegata. Cuscino seduta in poliuretano a quote differenziate/fibra poliestere termolegata. Rivestimento interno inamovibile in tessuto di cotone. Rivestimento esterno sfilabile in stoffa o in pelle.

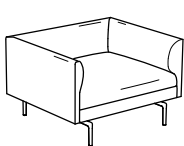
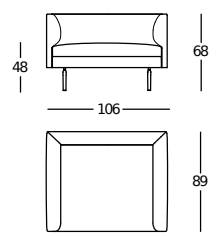
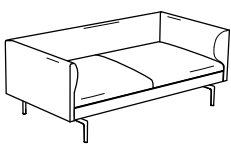
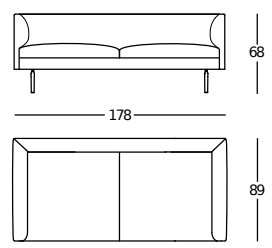
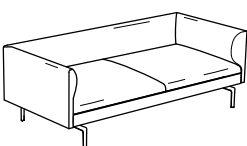
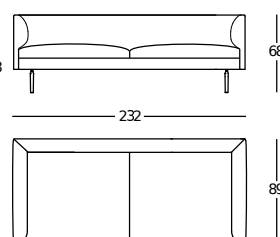
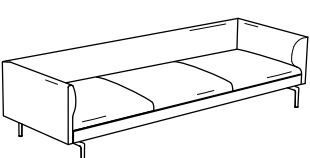
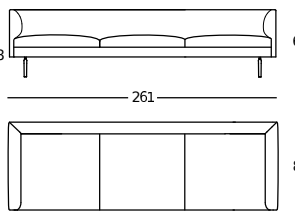
Prospettiva	Fronte/Pianta	Categorie Rivestimento	Piedini lucidati/ verniciati		Piedini nichelsatinati		Fodere di ricambio		
		Stoffa cliente	3.660	3.000	3.989	3.270	1.086	890	
		20	3.660	3.000	3.989	3.270	1.086	890	
		30	3.800	3.115	4.130	3.385	1.226	1.005	
		40	3.947	3.235	4.276	3.505	1.391	1.140	
		Pelle 90	6.192	5.075	6.509	5.335	3.752	3.075	
		Pelle 95	6.192	5.075	6.509	5.335	3.752	3.075	
		Pelle 98	6.789	5.565	7.125	5.840	4.398	3.605	
		Pelle 99	7.290	5.975	7.619	6.245	4.880	4.000	
		1333/102	Stoffa m 4,30	Poltrona 106					
				Stoffa cliente	5.155	4.225	5.478	4.490	1.458
20	5.155			4.225	5.478	4.490	1.458	1.195	
30	5.368			4.400	5.704	4.675	1.659	1.360	
40	5.600			4.590	5.929	4.860	1.891	1.550	
Pelle 90	8.955			7.340	9.272	7.600	5.246	4.300	
Pelle 95	8.955			7.340	9.272	7.600	5.246	4.300	
Pelle 98	9.913			8.125	10.230	8.385	6.204	5.085	
Pelle 99	10.620			8.705	10.943	8.970	6.899	5.655	
1333/202	Stoffa m 6,15			Divano 178					
				Stoffa cliente	5.777	4.735	6.100	5.000	1.568
		20	5.777	4.735	6.100	5.000	1.568	1.285	
		30	6.033	4.945	6.350	5.205	1.812	1.485	
		40	6.265	5.135	6.594	5.405	2.062	1.690	
		Pelle 90	9.925	8.135	10.242	8.395	5.704	4.675	
		Pelle 95	9.925	8.135	10.242	8.395	5.704	4.675	
		Pelle 98	10.956	8.980	11.291	9.255	6.753	5.535	
		Pelle 99	11.736	9.620	12.066	9.890	7.497	6.145	
		1333/212	Stoffa m 6,70	Divano 232					
				Stoffa cliente	6.436	5.275	6.753	5.535	1.793
20	6.436			5.275	6.753	5.535	1.793	1.470	
30	6.722			5.510	7.039	5.770	2.080	1.705	
40	6.991			5.730	7.320	6.000	2.361	1.935	
Pelle 90	11.303			9.265	11.627	9.530	6.673	5.470	
Pelle 95	11.303			9.265	11.627	9.530	6.673	5.470	
Pelle 98	12.529			10.270	12.859	10.540	7.887	6.465	
Pelle 99	13.451			11.025	13.780	11.295	8.778	7.195	
1333/302	Stoffa m 7,90			Divano 261					

1333 FLAMINGO

Disegno di Damian Williamson
Anno di progettazione 2017

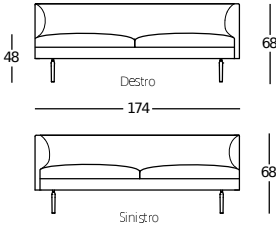
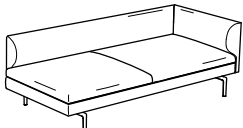
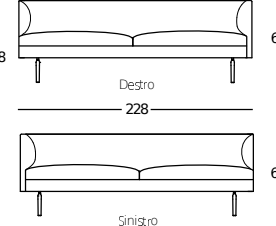
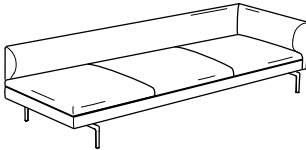
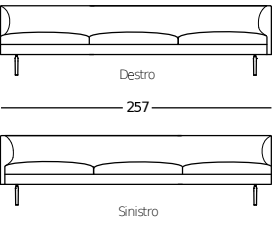
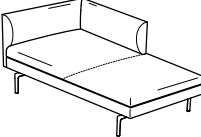
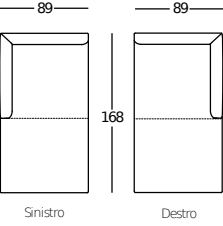

Divani componibili. Con la serie di divani componibili o monoblocco è possibile ottenere soluzioni di componibilità in linea o ad angolo.

Prospettiva	Fronte/Pianta	Categorie Rivestimento	Piedini lucidati/ verniciati		Piedini nichelsatinati		Fodere di ricambio	
 1333/201 Stoffa m 5,20	 Destro 174 Sinistro Terminale 174	Stoffa cliente	4.685	3.840	5.014	4.110	1.263	1.035
		20	4.685	3.840	5.014	4.110	1.263	1.035
		30	4.880	4.000	5.197	4.260	1.446	1.185
		40	5.063	4.150	5.392	4.420	1.635	1.340
		Pelle 90	7.900	6.475	8.229	6.745	4.471	3.665
		Pelle 95	7.900	6.475	8.229	6.745	4.471	3.665
		Pelle 98	8.686	7.120	9.016	7.390	5.277	4.325
		Pelle 99	9.309	7.630	9.638	7.900	5.862	4.805
 1333/211 Stoffa m 5,80	 Destro 228 Sinistro Terminale 228	Stoffa cliente	5.344	4.380	5.673	4.650	1.391	1.140
		20	5.344	4.380	5.673	4.650	1.391	1.140
		30	5.557	4.555	5.874	4.815	1.610	1.320
		40	5.758	4.720	6.082	4.985	1.812	1.485
		Pelle 90	8.918	7.310	9.242	7.575	4.990	4.090
		Pelle 95	8.918	7.310	9.242	7.575	4.990	4.090
		Pelle 98	9.827	8.055	10.157	8.325	5.874	4.815
		Pelle 99	10.498	8.605	10.828	8.875	6.521	5.345
 1333/301 Stoffa m 7,15	 Destro 257 Sinistro Terminale 257	Stoffa cliente	6.057	4.965	6.381	5.230	1.647	1.350
		20	6.057	4.965	6.381	5.230	1.647	1.350
		30	6.314	5.175	6.637	5.440	1.909	1.565
		40	6.582	5.395	6.899	5.655	2.172	1.780
		Pelle 90	10.462	8.575	10.791	8.845	6.057	4.965
		Pelle 95	10.462	8.575	10.791	8.845	6.057	4.965
		Pelle 98	11.584	9.495	11.901	9.755	7.174	5.880
		Pelle 99	12.420	10.180	12.749	10.450	7.967	6.530
 1333/AL1 Stoffa m 5,10	 Sinistro Destro 168 Poltrona allungata	Stoffa cliente	4.197	3.440	4.514	3.700	1.214	995
		20	4.197	3.440	4.514	3.700	1.214	995
		30	4.349	3.565	4.685	3.840	1.391	1.140
		40	4.538	3.720	4.850	3.975	1.586	1.300
		Pelle 90	7.174	5.880	7.497	6.145	4.349	3.565
		Pelle 95	7.174	5.880	7.497	6.145	4.349	3.565
		Pelle 98	7.918	6.490	8.241	6.755	5.155	4.225
		Pelle 99	8.485	6.955	8.802	7.215	5.722	4.690

1333 FLAMINGO

Disegno di Damian Williamson
Anno di progettazione 2017

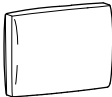
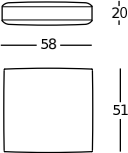
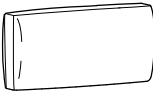
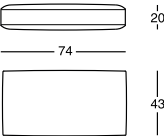
Cuscini schienale e poggiatesta. Imbottitura cuscini schienale e poggiatesta in piuma d'oca 100 % vergine. Rivestimento interno inamovibile in tessuto di cotone. Rivestimento esterno sfilabile in stoffa o in pelle. I cuscini, a seconda che vengano ordinati con il divano o separatamente, hanno due prezzi diversi.

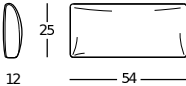
Prospettiva	Fronte/Pianta	Categorie Rivestimento	Cuscino ordinato con divano		Cuscino ordinato separatamente		Fodere di ricambio	
 1333/58C	 Cuscino	Stoffa cliente	384	315	403	330	207	170
		20	384	315	403	330	207	170
		30	421	345	433	355	238	195
		40	451	370	470	385	281	230
		Pelle 90	854	700	872	715	677	555
		Pelle 95	854	700	872	715	677	555
		Pelle 98	970	795	982	805	793	650
		Pelle 99	1.061	870	1.074	880	872	715
 1333/74C	 Cuscino	Stoffa cliente	451	370	470	385	238	195
		20	451	370	470	385	238	195
		30	488	400	506	415	281	230
		40	525	430	537	440	311	255
		Pelle 90	982	805	1.000	820	793	650
		Pelle 95	982	805	1.000	820	793	650
		Pelle 98	1.129	925	1.147	940	927	760
		Pelle 99	1.226	1.005	1.244	1.020	1.019	835
 1333/54C	 Cuscino	Stoffa cliente	281	230	293	240	183	150
		20	281	230	293	240	183	150
		30	293	240	311	255	195	160
		40	311	255	323	265	220	180
		Pied de poule	342	280	360	295	238	195
		Pelle 90	616	505	628	515	525	430
		Pelle 95	616	505	628	515	525	430
		Pelle 98	708	580	732	600	616	505
		Pelle 99	781	640	793	650	677	555

Esempi di composizioni

Pianta

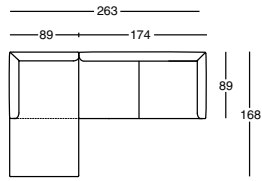

Nr. 1 = 1333/AL1S + 1333/201D

Pianta

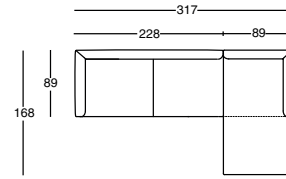

Nr. 2 = 1333/211S + 1333/AL1D

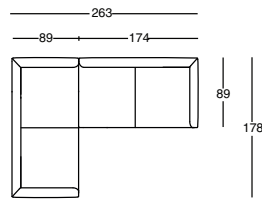

Nr. 3 = 1333/202 + 1333/201D

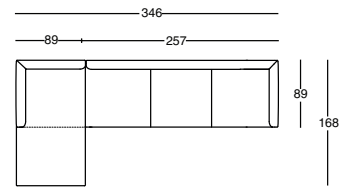

Nr. 4 = 1333/AL1S + 1333/301D

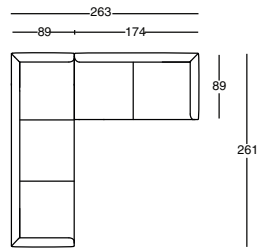

Nr. 5 = 1333/302 + 1333/201D

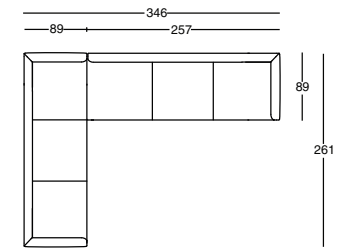

Nr. 6 = 1333/302 + 1333/301D

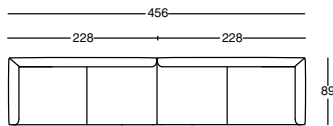

Nr. 7 = 1333/211S + 1333/211D

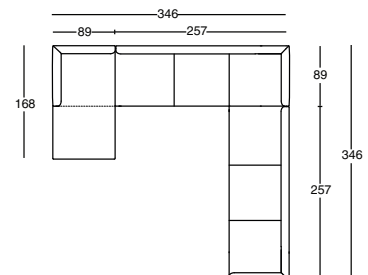

Nr. 8 = 1333/AL1S + 1333/301D + 1333/301D

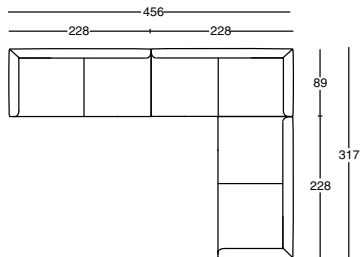

Nr. 9 = 1333/211S + 1333/211D + 1333/211D

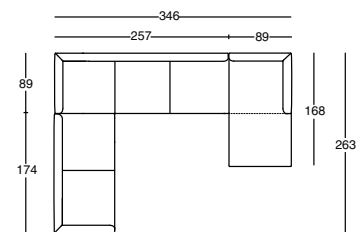

Nr. 10 = 1333/201S + 1333/301S + 1333/AL1D

1242 KILT

Disegno di Emaf Progetti
Anno di progettazione 2006

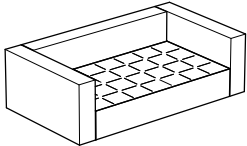
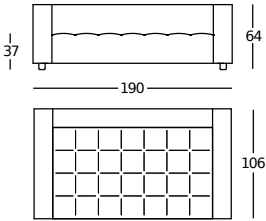
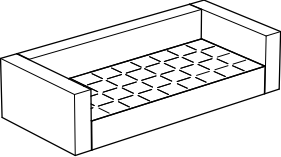
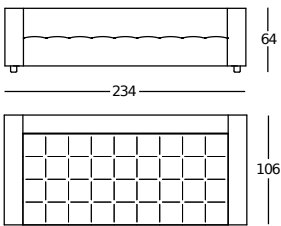
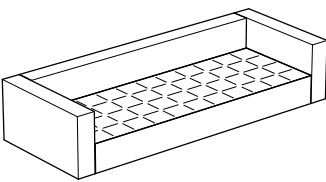
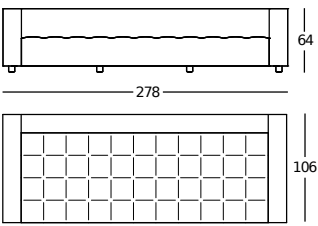
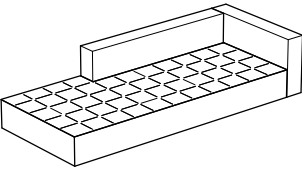
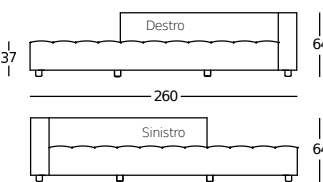
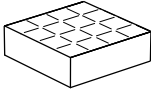
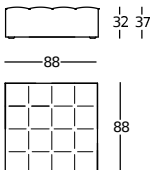

Divani monoblocco e pouf. Struttura in acciaio. Molleggio su nastri elastici. Imbottitura in poliuretano a quote differenziate /fibra poliestere termolegata. Rivestimento interno inamovibile in tessuto di nylon. Rivestimento esterno, con cuscino seduta trapuntato, sfilabile, in stoffa o in pelle. Il divano può essere completato con i cuscini 1244/C e 1245/C.

Prospettiva	Fronte/Pianta	Categorie Rivestimento	Prezzo		Fodere di ricambio	
 1242/202 Stoffa m 7,85	 Divano 190	Stoffa cliente	5.374	4.405		1.909 1.565
		20	5.374	4.405		1.909 1.565
		30	5.661	4.640		2.105 1.725
		40	5.941	4.870		2.373 1.945
		Pelle 90	8.070	6.615		4.837 3.965
 1242/212 Stoffa m 9,20	 Divano 234	Stoffa cliente	5.984	4.905		2.129 1.745
		20	5.984	4.905		2.129 1.745
		30	6.326	5.185		2.361 1.935
		40	6.649	5.450		2.678 2.195
		Pelle 90	9.126	7.480		5.478 4.490
 1242/302 Stoffa m 10,70	 Divano 278	Stoffa cliente	7.033	5.765		2.525 2.070
		20	7.033	5.765		2.525 2.070
		30	7.430	6.090		2.788 2.285
		40	7.802	6.395		3.154 2.585
		Pelle 90	10.840	8.885		6.490 5.320
 1242/301P Stoffa m 8,00	 Divano 260	Stoffa cliente	6.326	5.185		2.239 1.835
		20	6.326	5.185		2.239 1.835
		30	6.600	5.410		2.422 1.985
		40	6.893	5.650		2.593 2.125
		Pelle 90	9.223	7.560		5.155 4.225
 1242/PUF Stoffa m 2,05	 Pouf 88	Stoffa cliente	2.227	1.825		628 515
		20	2.227	1.825		628 515
		30	2.300	1.885		695 570
		40	2.361	1.935		744 610
		Pelle 90	2.959	2.425		1.421 1.165

1242 KILT

Disegno di Emaf Progetti
Anno di progettazione 2006

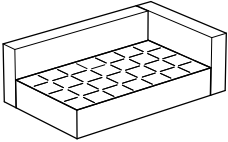
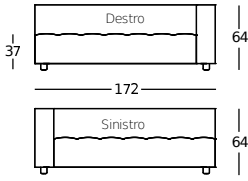
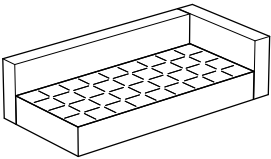
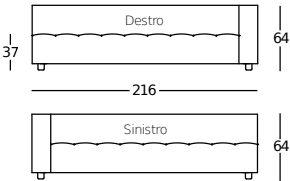
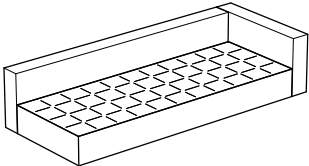
Divani componibili. Con la serie di divani componibili è possibile ottenere soluzioni di componibilità in linea o, affiancando i divani monoblocco, ad angolo.

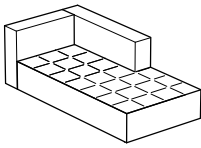
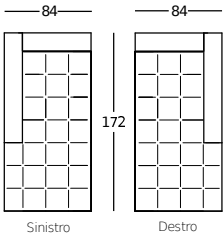
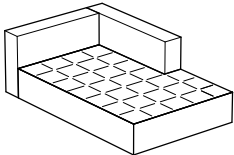
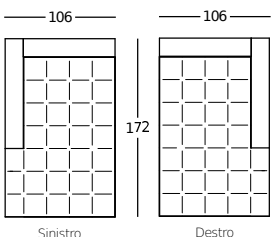
Prospettiva	Fronte/Pianta	Categorie Rivestimento	Prezzo		Fodere di ricambio	
 <p>1242/201 Stoffa m 6,60</p>	 <p>Terminale 172</p>	Stoffa cliente	4.935	4.045	1.757	1.440
		20	4.935	4.045	1.757	1.440
		30	5.167	4.235	1.909	1.565
		40	5.392	4.420	2.062	1.690
		Pelle 90	7.460	6.115	4.215	3.455
		Pelle 95	7.460	6.115	4.215	3.455
		Pelle 98	8.070	6.615	4.782	3.920
		Pelle 99	8.552	7.010	5.216	4.275
		Pelle 90	7.460	6.115	4.215	3.455
		Pelle 95	7.460	6.115	4.215	3.455
Pelle 98	8.070	6.615	4.782	3.920		
Pelle 99	8.552	7.010	5.216	4.275		
 <p>1242/211 Stoffa m 8,00</p>	 <p>Terminale 216</p>	Stoffa cliente	5.588	4.580	1.922	1.575
		20	5.588	4.580	1.922	1.575
		30	5.874	4.815	2.117	1.735
		40	6.167	5.055	2.397	1.965
		Pelle 90	8.290	6.795	4.850	3.975
		Pelle 95	8.290	6.795	4.850	3.975
		Pelle 98	9.016	7.390	5.557	4.555
		Pelle 99	9.553	7.830	6.057	4.965
		Pelle 90	8.290	6.795	4.850	3.975
		Pelle 95	8.290	6.795	4.850	3.975
Pelle 98	9.016	7.390	5.557	4.555		
Pelle 99	9.553	7.830	6.057	4.965		
 <p>1242/301 Stoffa m 9,60</p>	 <p>Terminale 260</p>	Stoffa cliente	6.375	5.225	2.117	1.735
		20	6.375	5.225	2.117	1.735
		30	6.704	5.495	2.446	2.005
		40	7.046	5.775	2.788	2.285
		Pelle 90	9.540	7.820	5.777	4.735
		Pelle 95	9.540	7.820	5.777	4.735
		Pelle 98	10.413	8.535	6.606	5.415
		Pelle 99	11.072	9.075	7.253	5.945
		Pelle 90	9.540	7.820	5.777	4.735
		Pelle 95	9.540	7.820	5.777	4.735
Pelle 98	10.413	8.535	6.606	5.415		
Pelle 99	11.072	9.075	7.253	5.945		
 <p>1242/ALP1S-ALP1D Stoffa m 5,50</p>	 <p>Poltrona allungata piccola</p>	Stoffa cliente	4.557	3.735	1.647	1.350
		20	4.557	3.735	1.647	1.350
		30	4.752	3.895	1.793	1.470
		40	4.947	4.055	1.830	1.500
		Pelle 90	6.637	5.440	3.642	2.985
		Pelle 95	6.637	5.440	3.642	2.985
		Pelle 98	7.125	5.840	4.111	3.370
		Pelle 99	7.540	6.180	4.459	3.655
		Pelle 90	6.637	5.440	3.642	2.985
		Pelle 95	6.637	5.440	3.642	2.985
Pelle 98	7.125	5.840	4.111	3.370		
Pelle 99	7.540	6.180	4.459	3.655		
 <p>1242/AL1S-AL1D Stoffa m 6,20</p>	 <p>Poltrona allungata grande</p>	Stoffa cliente	4.850	3.975	1.812	1.485
		20	4.850	3.975	1.812	1.485
		30	5.081	4.165	1.891	1.550
		40	5.301	4.345	2.025	1.660
		Pelle 90	7.174	5.880	4.032	3.305
		Pelle 95	7.174	5.880	4.032	3.305
		Pelle 98	7.729	6.335	4.563	3.740
		Pelle 99	8.174	6.700	4.953	4.060
		Pelle 90	7.174	5.880	4.032	3.305
		Pelle 95	7.174	5.880	4.032	3.305
Pelle 98	7.729	6.335	4.563	3.740		
Pelle 99	8.174	6.700	4.953	4.060		

1243 KILT 84

Disegno di Emaf Progetti
Anno di progettazione 2006

Poltrona e divani monoblocco. Struttura in acciaio. Molleggio su nastri elastici. Imbottitura in poliuretano a quote differenziate/fibra poliestere termolegata. Rivestimento interno inamovibile in tessuto di nylon. Rivestimento esterno, con cuscino seduta trapuntato, sfilabile, in stoffa o in pelle. Il divano può essere completato con i cuscini 1244/C e 1245/C.

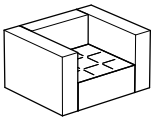
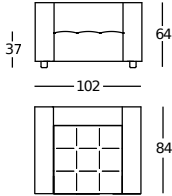
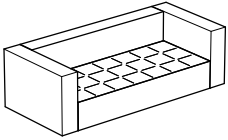
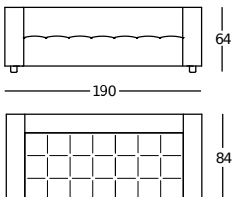
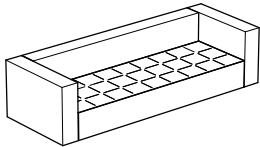
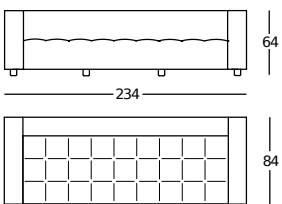
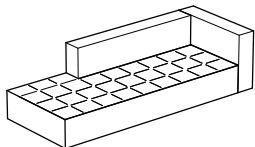
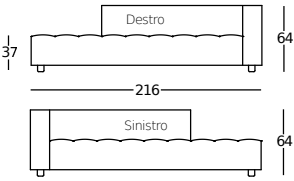
Prospettiva	Fronte/Pianta	Categorie Rivestimento	Prezzo		Fodere di ricambio		
 <p>1243/102 Stoffa m 4,90 Poltrona 102</p>		Stoffa cliente	3.471	2.845		1.446	1.185
		20	3.471	2.845		1.446	1.185
		30	3.636	2.980		1.568	1.285
		40	3.813	3.125		1.659	1.360
		Pelle 90	5.167	4.235		3.270	2.680
		Pelle 95	5.167	4.235		3.270	2.680
		Pelle 98	5.600	4.590		3.752	3.075
		Pelle 99	5.929	4.860		4.002	3.280
		Stoffa cliente	4.691	3.845		1.714	1.405
		20	4.691	3.845		1.714	1.405
30	4.917	4.030		1.879	1.540		
40	5.136	4.210		2.013	1.650		
Pelle 90	6.844	5.610		4.075	3.340		
Pelle 95	6.844	5.610		4.075	3.340		
Pelle 98	7.430	6.090		4.697	3.850		
Pelle 99	7.863	6.445		5.026	4.120		
 <p>1243/212 Stoffa m 6,90 Divano 190</p>		Stoffa cliente	4.947	4.055		1.848	1.515
		20	4.947	4.055		1.848	1.515
		30	5.197	4.260		2.025	1.660
		40	5.453	4.470		2.172	1.780
		Pelle 90	7.241	5.935		4.398	3.605
		Pelle 95	7.241	5.935		4.398	3.605
		Pelle 98	7.887	6.465		5.051	4.140
		Pelle 99	8.320	6.820		5.423	4.445
		Stoffa cliente	5.539	4.540		2.037	1.670
		20	5.539	4.540		2.037	1.670
30	5.826	4.775		2.129	1.745		
40	6.100	5.000		2.410	1.975		
Pelle 90	8.302	6.805		5.014	4.110		
Pelle 95	8.302	6.805		5.014	4.110		
Pelle 98	9.077	7.440		5.777	4.735		
Pelle 99	9.571	7.845		6.216	5.095		
 <p>1243/302 Stoffa m 7,70 Divano 234</p>		Stoffa cliente	5.216	4.275		1.891	1.550
		20	5.216	4.275		1.891	1.550
		30	5.453	4.470		2.062	1.690
		40	5.691	4.665		2.202	1.805
		Pelle 90	7.601	6.230		4.538	3.720
		Pelle 95	7.601	6.230		4.538	3.720
		Pelle 98	8.198	6.720		5.197	4.260
		Pelle 99	8.674	7.110		5.588	4.580
		Stoffa cliente	5.216	4.275		1.891	1.550
		20	5.216	4.275		1.891	1.550
30	5.453	4.470		2.062	1.690		
40	5.691	4.665		2.202	1.805		
Pelle 90	7.601	6.230		4.538	3.720		
Pelle 95	7.601	6.230		4.538	3.720		
Pelle 98	8.198	6.720		5.197	4.260		
Pelle 99	8.674	7.110		5.588	4.580		
 <p>1243/301P Stoffa m 6,75 Divano 216</p>		Stoffa cliente	5.216	4.275		1.891	1.550
		20	5.216	4.275		1.891	1.550
		30	5.453	4.470		2.062	1.690
		40	5.691	4.665		2.202	1.805
		Pelle 90	7.601	6.230		4.538	3.720
		Pelle 95	7.601	6.230		4.538	3.720
		Pelle 98	8.198	6.720		5.197	4.260
		Pelle 99	8.674	7.110		5.588	4.580
		Stoffa cliente	5.216	4.275		1.891	1.550
		20	5.216	4.275		1.891	1.550
30	5.453	4.470		2.062	1.690		
40	5.691	4.665		2.202	1.805		
Pelle 90	7.601	6.230		4.538	3.720		
Pelle 95	7.601	6.230		4.538	3.720		
Pelle 98	8.198	6.720		5.197	4.260		
Pelle 99	8.674	7.110		5.588	4.580		

1243 KILT 84

Disegno di Emaf Progetti
Anno di progettazione 2006

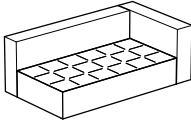
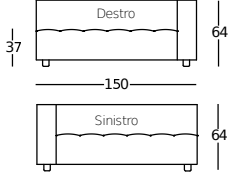
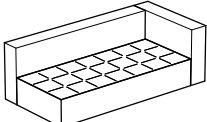
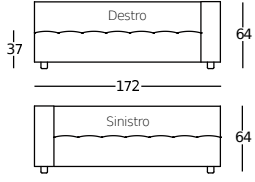
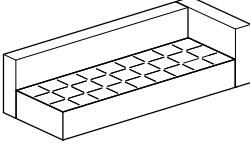
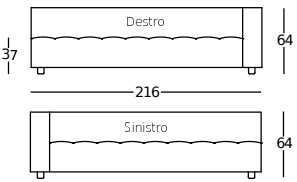
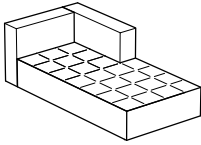
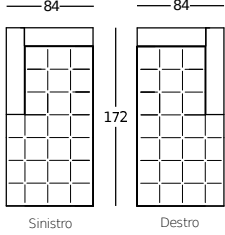
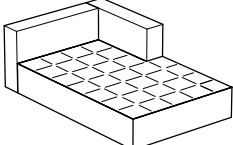
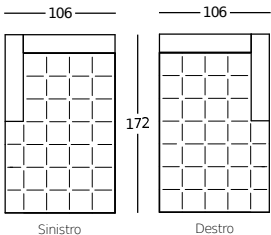

Divani componibili. Con la serie di divani componibili è possibile ottenere soluzioni di componibilità in linea o, affiancando i divani monoblocco, ad angolo.

Prospettiva	Fronte/Pianta	Categorie Rivestimento	Prezzo		Fodere di ricambio	
 <p>1243/201 Stoffa m 6,10</p>	 <p>Terminale 150</p>	Stoffa cliente	4.441	3.640	1.623	1.330
		20	4.441	3.640	1.623	1.330
		30	4.654	3.815	1.769	1.450
		40	4.892	4.010	1.891	1.550
		Pelle 90	6.515	5.340	3.874	3.175
		Pelle 95	6.515	5.340	3.874	3.175
		Pelle 98	7.070	5.795	4.459	3.655
		Pelle 99	7.491	6.140	4.795	3.930
		Pelle 90	6.515	5.340	3.874	3.175
		Pelle 95	6.515	5.340	3.874	3.175
Pelle 98	7.070	5.795	4.459	3.655		
Pelle 99	7.491	6.140	4.795	3.930		
 <p>1243/211 Stoffa m 6,40</p>	 <p>Terminale 172</p>	Stoffa cliente	4.654	3.815	1.684	1.380
		20	4.654	3.815	1.684	1.380
		30	4.892	4.010	1.848	1.515
		40	5.118	4.195	1.995	1.635
		Pelle 90	6.881	5.640	4.258	3.490
		Pelle 95	6.881	5.640	4.258	3.490
		Pelle 98	7.491	6.140	4.892	4.010
		Pelle 99	7.918	6.490	5.264	4.315
		Pelle 90	6.881	5.640	4.258	3.490
		Pelle 95	6.881	5.640	4.258	3.490
Pelle 98	7.491	6.140	4.892	4.010		
Pelle 99	7.918	6.490	5.264	4.315		
 <p>1243/301 Stoffa m 6,75</p>	 <p>Terminale 216</p>	Stoffa cliente	5.155	4.225	1.812	1.485
		20	5.155	4.225	1.812	1.485
		30	5.392	4.420	1.995	1.635
		40	5.624	4.610	2.117	1.735
		Pelle 90	7.527	6.170	4.471	3.665
		Pelle 95	7.527	6.170	4.471	3.665
		Pelle 98	8.174	6.700	5.112	4.190
		Pelle 99	8.619	7.065	5.502	4.510
		Pelle 90	7.527	6.170	4.471	3.665
		Pelle 95	7.527	6.170	4.471	3.665
Pelle 98	8.174	6.700	5.112	4.190		
Pelle 99	8.619	7.065	5.502	4.510		
 <p>1243/ALP1S-ALP1D Stoffa m 5,20</p>	 <p>Poltrona allungata piccola</p>	Stoffa cliente	4.325	3.545	1.507	1.235
		20	4.325	3.545	1.507	1.235
		30	4.484	3.675	1.623	1.330
		40	4.636	3.800	1.739	1.425
		Pelle 90	5.941	4.870	3.367	2.760
		Pelle 95	5.941	4.870	3.367	2.760
		Pelle 98	6.375	5.225	3.819	3.130
		Pelle 99	6.680	5.475	4.075	3.340
		Pelle 90	5.941	4.870	3.367	2.760
		Pelle 95	5.941	4.870	3.367	2.760
Pelle 98	6.375	5.225	3.819	3.130		
Pelle 99	6.680	5.475	4.075	3.340		
 <p>1243/AL1S-AL1D Stoffa m 5,90</p>	 <p>Poltrona allungata grande</p>	Stoffa cliente	4.636	3.800	1.659	1.360
		20	4.636	3.800	1.659	1.360
		30	4.819	3.950	1.714	1.405
		40	4.996	4.095	1.830	1.500
		Pelle 90	6.588	5.400	3.691	3.025
		Pelle 95	6.588	5.400	3.691	3.025
		Pelle 98	7.046	5.775	4.197	3.440
		Pelle 99	7.393	6.060	4.471	3.665
		Pelle 90	6.588	5.400	3.691	3.025
		Pelle 95	6.588	5.400	3.691	3.025
Pelle 98	7.046	5.775	4.197	3.440		
Pelle 99	7.393	6.060	4.471	3.665		

CUSCINI

Disegno di Emaf Progetti
Anno di progettazione 2006

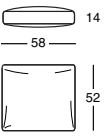
Cuscini schienale. Imbottitura in Dacron Du Pont o in piumino d'oca – materiale 100% vergine. Rivestimento interno inamovibile in tessuto di cotone. Rivestimento esterno sfilabile in stoffa o in pelle.

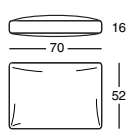
Prospettiva	Fronte/Pianta	Categorie Rivestimento	Imbottitura Dacron		Imbottitura piumino		Fodere di ricambio	
 1244/C Stoffa m 0,95 Cuscino		Stoffa cliente	464	380	464	380	323	265
		20	464	380	464	380	323	265
		30	500	410	500	410	342	280
		40	512	420	512	420	384	315
		Pelle 90	885	725	885	725	708	580
		Pelle 95	885	725	885	725	708	580
		Pelle 98	970	795	970	795	793	650
		Pelle 99	1.043	855	1.043	855	854	700
 1245/C Stoffa m 1,10 Cuscino		Stoffa cliente	555	455	555	455	372	305
		20	555	455	555	455	372	305
		30	598	490	598	490	384	315
		40	628	515	628	515	421	345
		Pelle 90	1.061	870	1.061	870	817	670
		Pelle 95	1.061	870	1.061	870	817	670
		Pelle 98	1.165	955	1.165	955	909	745
		Pelle 99	1.238	1.015	1.238	1.015	970	795

Esempi di composizioni

Pianta

Pianta

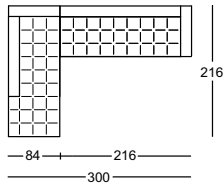

Nr. 1 = 1243/301PD + 1243/301D

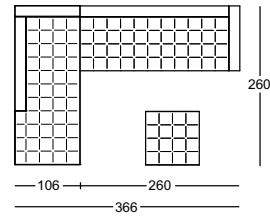

Nr. 2 = 1242/301PD + 1242/301D + 1242/PUF

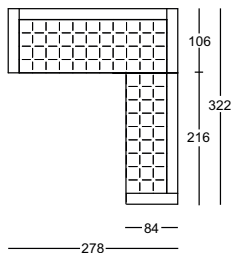

Nr. 3 = 1242/302 + 1243/301D

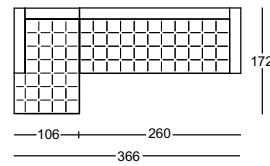

Nr. 4 = 1242/AL1S + 1242/301D

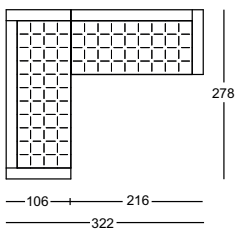

Nr. 5 = 1242/302 + 1242/211D

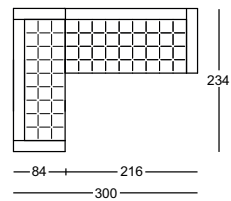

Nr. 6 = 1243/302 + 1242/211D

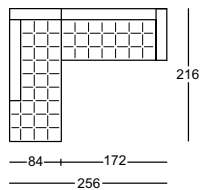

Nr. 7 = 1243/301PD + 1243/211D

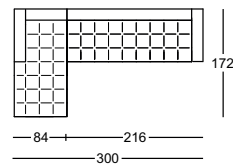

Nr. 8 = 1243/ALP1S + 1243/301D

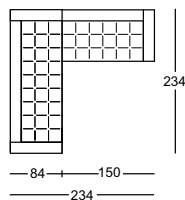

Nr. 9 = 1243/302 + 1243/201D

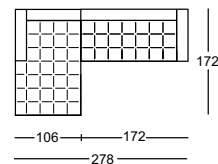

Nr. 10 = 1243/AL1S + 1243/211D

Esempi di composizioni

Pianta

Pianta

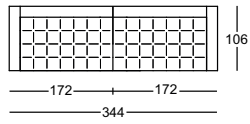

Nr. 11 = 1242/201S + 1242/201D

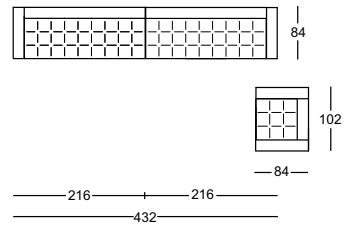

Nr. 12 = 1243/301S + 1243/301D + 1243/102

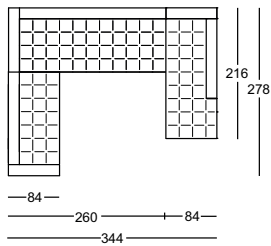

Nr. 13 = 1243/211S + 1242/301S + 1243/301PS

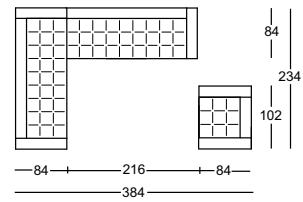

Nr. 14 = 1243/302 + 1243/301D + 1243/102

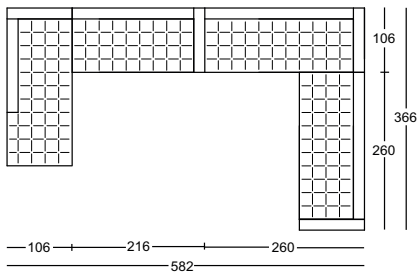

Nr. 15 = 1242/301PD + 1242/211D + 1242/301D + 1242/301D

1039 MILANO+

Disegno di De Pas, D' Urbino, Lomazzi
Anno di progettazione 1982-2019

Divani monoblocco e pouf. Piedini in lega di alluminio nichelsatinato colore naturale o nero. Struttura in acciaio. Molleggio su nastri elastici. Cuscino seduta unico in poliuretano a quote differenziate/ fibra poliestere termolegata; cuscini schienale e braccioli in fibra poliestere. Rivestimento interno inamovibile in tessuto di nylon. Rivestimento esterno sfilabile in stoffa o in pelle.

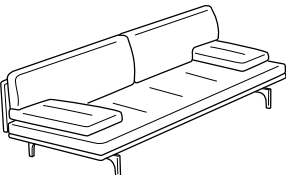
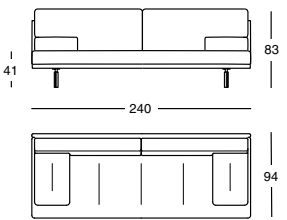
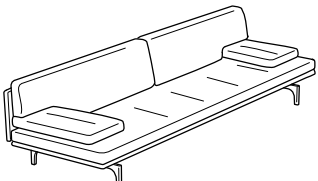
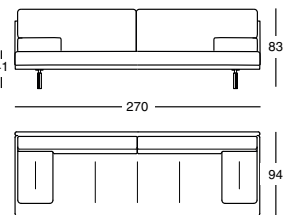
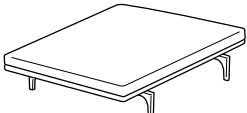
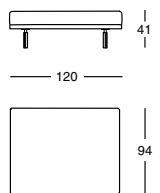
Prospettiva	Fronte/Pianta	Categorie Rivestimento	Prezzo		Fodere di ricambio		
 <p>1039/212 Stoffa m 11,00</p>	 <p>Divano 240</p>	Stoffa cliente	7.839	6.425		2.483	2.035
		20	7.839	6.425		2.483	2.035
		30	8.363	6.855		2.983	2.445
		40	8.650	7.090		3.215	2.635
		Pelle 90	13.103	10.740		7.485	6.135
		Pelle 95	13.103	10.740		7.485	6.135
		Pelle 98	13.884	11.380		8.211	6.730
		Pelle 99	15.647	12.825		9.876	8.095
 <p>1039/302 Stoffa m 12,10</p>	 <p>Divano 270</p>	Stoffa cliente	8.412	6.895		2.715	2.225
		20	8.412	6.895		2.715	2.225
		30	8.991	7.370		3.239	2.655
		40	9.272	7.600		3.501	2.870
		Pelle 90	14.164	11.610		8.186	6.710
		Pelle 95	14.164	11.610		8.186	6.710
		Pelle 98	15.037	12.325		8.979	7.360
		Pelle 99	16.897	13.850		10.828	8.875
 <p>1039/PUF Stoffa m 3,20</p>	 <p>Pouf 120</p>	Stoffa cliente	2.910	2.385		787	645
		20	2.910	2.385		787	645
		30	3.056	2.505		927	760
		40	3.135	2.570		1.000	820
		Pelle 90	3.508	2.875		2.251	1.845
		Pelle 95	3.508	2.875		2.251	1.845
		Pelle 98	3.617	2.965		2.471	2.025
		Pelle 99	3.880	3.180		2.971	2.435

1039 MILANO+

Disegno di De Pas, D' Urbino, Lomazzi
Anno di progettazione 1982-2019

Divani componibili. Con questa serie di divani è possibile ottenere soluzioni di componibilità in linea.

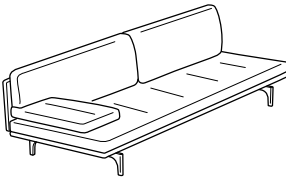
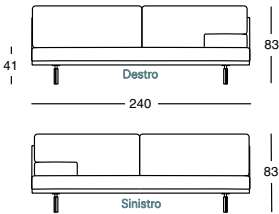
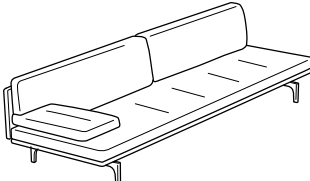
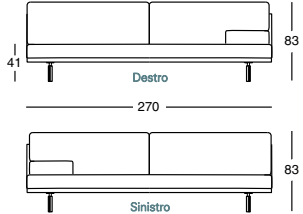
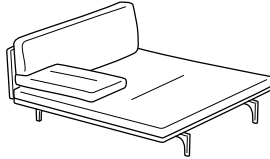
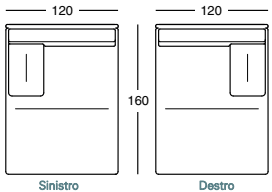
Prospettiva	Fronte/Pianta	Categorie Rivestimento	Prezzo		Fodere di ricambio		
 <p>1039/211 Stoffa m 10,55</p>	 <p>Terminale 240</p>	Stoffa cliente	7.753	6.355		2.403 1.970	
		20	7.753	6.355		2.403 1.970	
		30	8.272	6.780		2.885 2.365	
		40	8.528	6.990		3.117 2.555	
		Pelle 90	12.883	10.560		7.296 5.980	
		Pelle 95	12.883	10.560		7.296 5.980	
		Pelle 98	13.646	11.185		8.003 6.560	
		Pelle 99	15.348	12.580		9.656 7.915	
 <p>1039/301 Stoffa m 11,45</p>	 <p>Terminale 270</p>	Stoffa cliente	8.241	6.755		2.635 2.160	
		20	8.241	6.755		2.635 2.160	
		30	8.821	7.230		3.160 2.590	
		40	9.107	7.465		3.398 2.785	
		Pelle 90	13.902	11.395		8.003 6.560	
		Pelle 95	13.902	11.395		8.003 6.560	
		Pelle 98	14.774	12.110		8.784 7.200	
		Pelle 99	16.623	13.625		10.596 8.685	
 <p>1039/AL1 Stoffa m 7,50</p>	 <p>Poltrona allungata 120</p>	Stoffa cliente	5.697	4.670		1.678 1.375	
		20	5.697	4.670		1.678 1.375	
		30	6.033	4.945		1.989 1.630	
		40	6.192	5.075		2.135 1.750	
		Pelle 90	9.126	7.480		4.978 4.080	
		Pelle 95	9.126	7.480		4.978 4.080	
		Pelle 98	9.650	7.910		5.466 4.480	
		Pelle 99	10.791	8.845		6.564 5.380	

Esempi di composizioni

Pianta

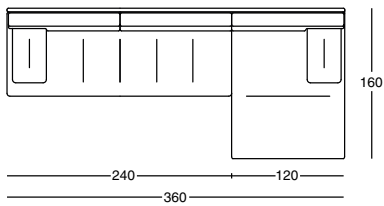

Nr. 1 = 1039/211SX + 1039/AL1DX

Pianta

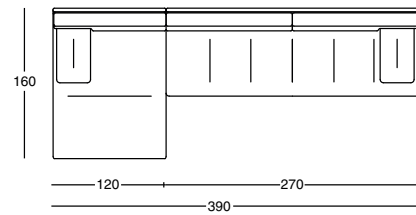

Nr. 2 = 1039/AL1SX + 1039/301DX

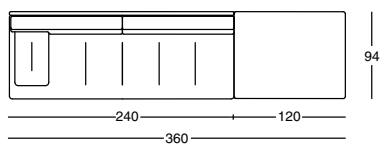

Nr. 3 = 1039/211SX + 1039/PUF

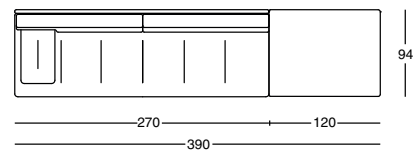



Nr. 4 = 1039/301SX + 1039/PUF

1345 NOAH

Disegno di Damian Williamson
Anno di progettazione 2022

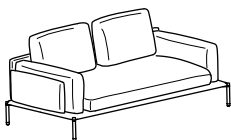
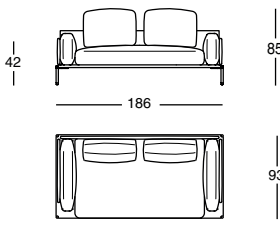
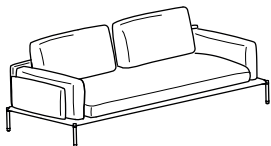
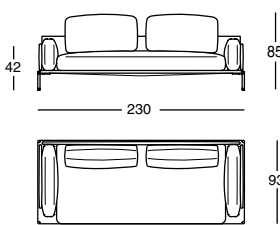
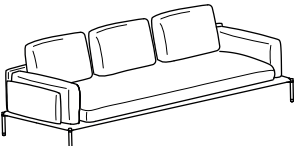
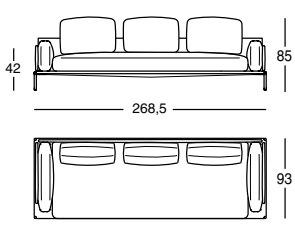
Divani monoblocco e pouf. Piedini in acciaio nichelsatinato lucido colore nero oppure verniciato colore grafite. Struttura in acciaio. Molleggio su nastri elastici. Cuscino seduta unico in poliuretano a quote differenziate /focchi di poliestere rigenerato e rigenerabile. Cuscino schienale in piuma d'oca - materiale 100% vergine. Cuscino bracciolo in focchi di poliestere rigenerato e rigenerabile. Rivestimento interno inamovibile in tessuto di nylon; di cotone/poliestere per i cuscini. Rivestimento esterno sfilabile in stoffa o in pelle. I pannelli perimetrali sono rivestiti nella stessa stoffa o pelle dei cuscini.

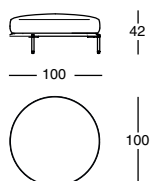
Prospettiva	Fronte/Pianta	Categorie Rivestimento	Piedino verniciato		Piedino nichelsatinato nero lucido		Fodere di ricambio	
 <p>1345/202 Stoffa m 9,30</p>	 <p>Divano 186</p>	Stoffa cliente	6.667	5.465	6.844	5.610	2.019	1.655
		20	6.667	5.465	6.844	5.610	2.019	1.655
		30	7.046	5.775	7.222	5.920	2.403	1.970
		40	7.235	5.930	7.412	6.075	2.605	2.135
		Pelle 90	10.486	8.595	10.669	8.745	5.850	4.795
		Pelle 95	10.486	8.595	10.669	8.745	5.850	4.795
		Pelle 98	11.029	9.040	11.206	9.185	6.399	5.245
		Pelle 99	12.273	10.060	12.456	10.210	7.686	6.300
 <p>1345/212 Stoffa m 11,30</p>	 <p>Divano 230</p>	Stoffa cliente	7.832	6.420	8.003	6.560	2.391	1.960
		20	7.832	6.420	8.003	6.560	2.391	1.960
		30	8.284	6.790	8.461	6.935	2.867	2.350
		40	8.516	6.980	8.693	7.125	3.099	2.540
		Pelle 90	12.450	10.205	12.633	10.355	7.039	5.770
		Pelle 95	12.450	10.205	12.633	10.355	7.039	5.770
		Pelle 98	13.097	10.735	13.280	10.885	7.710	6.320
		Pelle 99	14.616	11.980	14.799	12.130	9.260	7.590
 <p>1345/302 Stoffa m 12,70</p>	 <p>Divano 268,5</p>	Stoffa cliente	9.022	7.395	9.199	7.540	2.629	2.155
		20	9.022	7.395	9.199	7.540	2.629	2.155
		30	9.540	7.820	9.717	7.965	3.160	2.590
		40	9.803	8.035	9.980	8.180	3.422	2.805
		Pelle 90	14.207	11.645	14.390	11.795	7.832	6.420
		Pelle 95	14.207	11.645	14.390	11.795	7.832	6.420
		Pelle 98	14.945	12.250	15.128	12.400	8.589	7.040
		Pelle 99	16.653	13.650	16.836	13.800	10.340	8.475
 <p>1345/POUF Stoffa m 3,55</p>	 <p>Pouf</p>	Stoffa cliente	2.513	2.060	2.647	2.170	665	545
		20	2.513	2.060	2.647	2.170	665	545
		30	2.660	2.180	2.794	2.290	817	670
		40	2.727	2.235	2.867	2.350	897	735
		Pelle 90	3.953	3.240	4.087	3.350	2.092	1.715
		Pelle 95	3.953	3.240	4.087	3.350	2.092	1.715
		Pelle 98	4.154	3.405	4.288	3.515	2.306	1.890
		Pelle 99	4.630	3.795	4.770	3.910	2.788	2.285

1345 NOAH

Disegno di Damian Williamson
Anno di progettazione 2022

Divani componibili. Con la serie di divani componibili è possibile ottenere soluzioni di componibilità in linea o ad angolo.

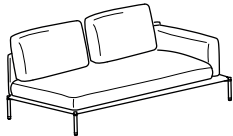
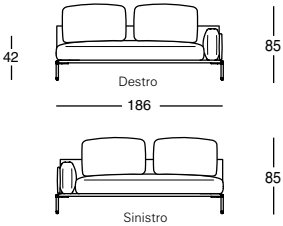
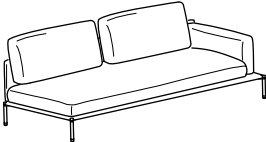
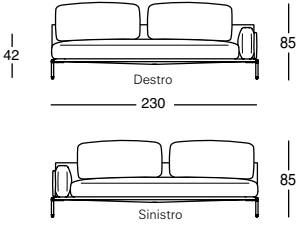
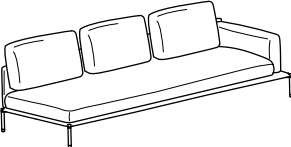
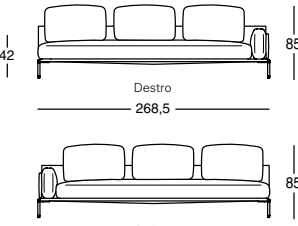
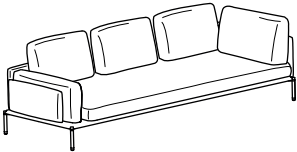
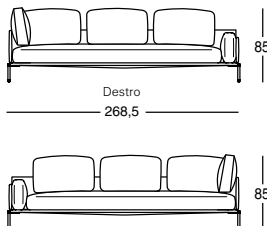
Prospettiva	Fronte/Pianta	Categorie Rivestimento	Piedino verniciato		Piedino nichelsatinato nero lucido		Fodere di ricambio	
 <p>1345/201 Stoffa m 8,95</p>	 <p>Destro 186 Sinistro Terminale 186</p>	Stoffa cliente	6.271	5.140	6.448	5.285	1.873	1.535
		20	6.271	5.140	6.448	5.285	1.873	1.535
		30	6.631	5.435	6.814	5.585	2.239	1.835
		40	6.820	5.590	6.997	5.735	2.428	1.990
		Pelle 90	9.913	8.125	10.096	8.275	5.521	4.525
		Pelle 95	9.913	8.125	10.096	8.275	5.521	4.525
		Pelle 98	10.431	8.550	10.614	8.700	6.051	4.960
		Pelle 99	11.627	9.530	11.810	9.680	7.290	5.975
 <p>1345/211 Stoffa m 10,40</p>	 <p>Destro 230 Sinistro Terminale 230</p>	Stoffa cliente	7.497	6.145	7.686	6.300	2.190	1.795
		20	7.497	6.145	7.686	6.300	2.190	1.795
		30	7.918	6.490	8.101	6.640	2.623	2.150
		40	8.131	6.665	8.308	6.810	2.843	2.330
		Pelle 90	11.767	9.645	11.944	9.790	6.460	5.295
		Pelle 95	11.767	9.645	11.944	9.790	6.460	5.295
		Pelle 98	12.359	10.130	12.542	10.280	7.076	5.800
		Pelle 99	13.762	11.280	13.945	11.430	8.522	6.985
 <p>1345/301 Stoffa m 12,55</p>	 <p>Destro 268,5 Sinistro Terminale 268,5</p>	Stoffa cliente	8.735	7.160	8.912	7.305	2.507	2.055
		20	8.735	7.160	8.912	7.305	2.507	2.055
		30	9.248	7.580	9.425	7.725	3.032	2.485
		40	9.504	7.790	9.681	7.935	3.294	2.700
		Pelle 90	13.871	11.370	14.054	11.520	7.674	6.290
		Pelle 95	13.871	11.370	14.054	11.520	7.674	6.290
		Pelle 98	14.603	11.970	14.786	12.120	8.418	6.900
		Pelle 99	16.293	13.355	16.470	13.500	10.150	8.320
 <p>1345/301T Stoffa m 13,35</p>	 <p>Destro 268,5 Sinistro Terminale angolare 268,5</p>	Stoffa cliente	9.388	7.695	9.565	7.840	2.751	2.255
		20	9.388	7.695	9.565	7.840	2.751	2.255
		30	9.931	8.140	10.108	8.285	3.312	2.715
		40	10.199	8.360	10.382	8.510	3.593	2.945
		Pelle 90	14.823	12.150	15.006	12.300	8.217	6.735
		Pelle 95	14.823	12.150	15.006	12.300	8.217	6.735
		Pelle 98	15.592	12.780	15.775	12.930	9.004	7.380
		Pelle 99	17.385	14.250	17.562	14.395	10.852	8.895

1345 NOAH

Disegno di Damian Williamson
Anno di progettazione 2022

Divani componibili rettilinei e curvi con bracciolo o con vassoio. Con la serie di divani componibili è possibile ottenere soluzioni di componibilità in linea, ad angolo o curve. Gli elementi terminali rettilinei e curvi possono essere dotati di cuscino bracciolo oppure essere attrezzati con un vassoio in legno massello di frassino verniciato nero poro aperto opaco sulla base portante del divano.

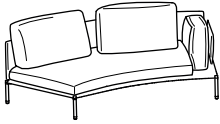
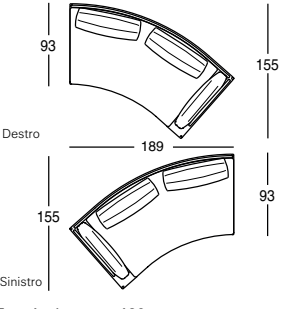
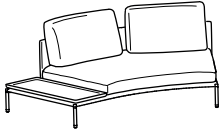
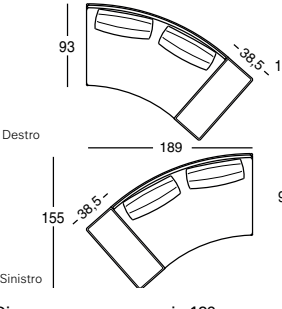
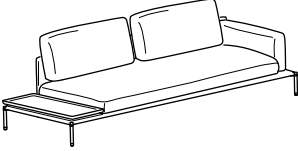
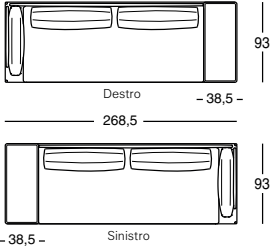
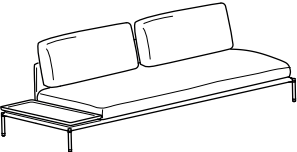
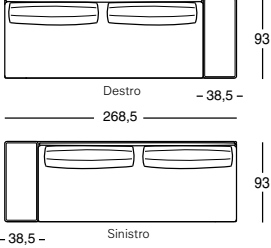
Prospettiva	Fronte/Pianta	Categorie Rivestimento	Piedino verniciato		Piedino nichelsatinato nero lucido		Fodere di ricambio	
 <p>1345/201C Stoffa m 9,70</p>	 <p>Destro</p> <p>Sinistro</p> <p>Terminale curvo 189</p>	Stoffa cliente	7.771	6.370	7.954	6.520	2.135	1.750
		20	7.771	6.370	7.954	6.520	2.135	1.750
		30	8.174	6.700	8.351	6.845	2.532	2.075
		40	8.369	6.860	8.546	7.005	2.733	2.240
		Pelle 90	11.767	9.645	11.944	9.790	6.118	5.015
		Pelle 95	11.767	9.645	11.944	9.790	6.118	5.015
		Pelle 98	12.328	10.105	12.511	10.255	6.698	5.490
		Pelle 99	13.627	11.170	13.810	11.320	8.028	6.580
 <p>1345/200CV Stoffa m 7,95</p>	 <p>Destro</p> <p>Sinistro</p> <p>Divano curvo con vassoio 189</p>	Stoffa cliente	8.131	6.665	8.308	6.810	1.696	1.390
		20	8.131	6.665	8.308	6.810	1.696	1.390
		30	8.449	6.925	8.625	7.070	2.031	1.665
		40	8.613	7.060	8.796	7.210	2.190	1.795
		Pelle 90	11.499	9.425	11.682	9.575	5.039	4.130
		Pelle 95	11.499	9.425	11.682	9.575	5.039	4.130
		Pelle 98	11.974	9.815	12.151	9.960	5.521	4.525
		Pelle 99	13.060	10.705	13.237	10.850	6.637	5.440
 <p>1345/211V Stoffa m 10,50</p>	 <p>Destro</p> <p>Sinistro</p> <p>Terminale con vassoio 268,5</p>	Stoffa cliente	9.303	7.625	9.479	7.770	2.208	1.810
		20	9.303	7.625	9.479	7.770	2.208	1.810
		30	9.723	7.970	9.900	8.115	2.641	2.165
		40	9.937	8.145	10.114	8.290	2.861	2.345
		Pelle 90	13.627	11.170	13.810	11.320	6.521	5.345
		Pelle 95	13.627	11.170	13.810	11.320	6.521	5.345
		Pelle 98	14.237	11.670	14.414	11.815	7.143	5.855
		Pelle 99	15.653	12.830	15.830	12.975	8.595	7.045
 <p>1345/210V Stoffa m 10,00</p>	 <p>Destro</p> <p>Sinistro</p> <p>Divano con vassoio 268,5</p>	Stoffa cliente	9.016	7.390	9.193	7.535	2.050	1.680
		20	9.016	7.390	9.193	7.535	2.050	1.680
		30	9.425	7.725	9.601	7.870	2.471	2.025
		40	9.620	7.885	9.803	8.035	2.678	2.195
		Pelle 90	13.133	10.765	13.316	10.915	6.161	5.050
		Pelle 95	13.133	10.765	13.316	10.915	6.161	5.050
		Pelle 98	13.725	11.250	13.902	11.395	6.759	5.540
		Pelle 99	15.073	12.355	15.256	12.505	8.150	6.680

1345 NOAH

Disegno di Damian Williamson
Anno di progettazione 2022

Poltrona allungata e vassoio circolare. Con la poltrona allungata è possibile ottenere soluzioni di componibilità in linea. É disponibile un vassoio circolare Ø 45 cm in legno massello di frassino verniciato nero poro aperto opaco che può essere appoggiato liberamente sui cuscini di seduta.

Prospettiva	Fronte/Pianta	Categorie Rivestimento	Piedino verniciato		Piedino nichelsatinato nero lucido		Fodere di ricambio	
<p>1345/AL1 Stoffa m 8,25</p>	<p>Poltrona allungata 115</p>	Stoffa cliente	6.033	4.945	6.210	5.090	1.696	1.390
		20	6.033	4.945	6.210	5.090	1.696	1.390
		30	6.368	5.220	6.551	5.370	2.044	1.675
		40	6.539	5.360	6.716	5.505	2.214	1.815
		Pelle 90	9.406	7.710	9.583	7.855	5.081	4.165
		Pelle 95	9.406	7.710	9.583	7.855	5.081	4.165
		Pelle 98	9.888	8.105	10.071	8.255	5.569	4.565
		Pelle 99	10.992	9.010	11.175	9.160	6.716	5.505
<p>1345/300PANG Stoffa m 10,50</p>	<p>Divano 268,5</p>	Stoffa cliente	8.369	6.860	8.546	7.005	2.306	1.890
		20	8.369	6.860	8.546	7.005	2.306	1.890
		30	8.796	7.210	8.973	7.355	2.739	2.245
		40	9.010	7.385	9.187	7.530	2.959	2.425
		Pelle 90	12.725	10.430	12.902	10.575	6.661	5.460
		Pelle 95	12.725	10.430	12.902	10.575	6.661	5.460
		Pelle 98	13.329	10.925	13.512	11.075	7.290	5.975
		Pelle 99	14.744	12.085	14.927	12.235	8.741	7.165
<p>1345/VD45</p>	<p>Vassoio tondo</p>	Frassino	988	810				

Esempi di composizioni

Pianta

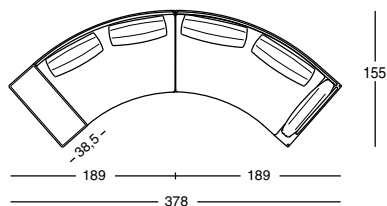

Nr. 1 = 1345/200CVS + 1345/201CD

Pianta

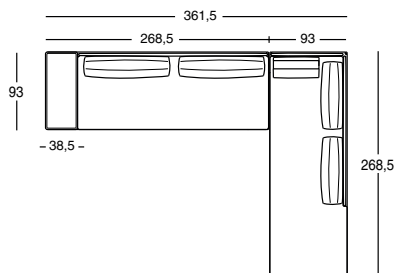

Nr. 2 = 1345/210VS + 1345/300PANGD

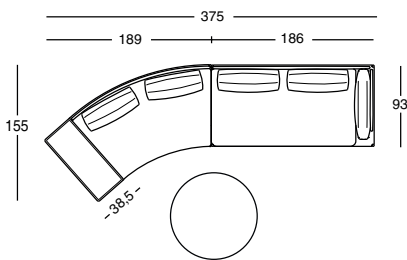

Nr. 3 = 1345/200CVS + 1345/201D + 1345/PUF

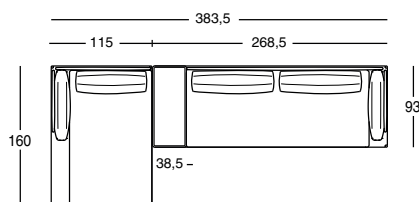

Nr. 4 = 1345/AL1S + 1345/211VS

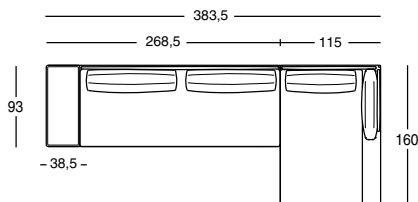

Nr. 5 = 1345/210VS + 1345/AL1D

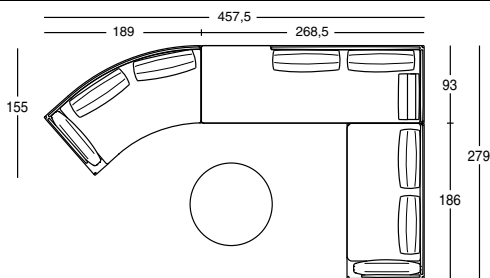

Nr. 6 = 1345/201CS + 1345/300PANGS + 1345/201D + 1345/PUF

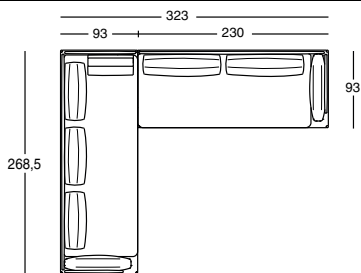

Nr. 7 = 1345/301TS + 1345/211D

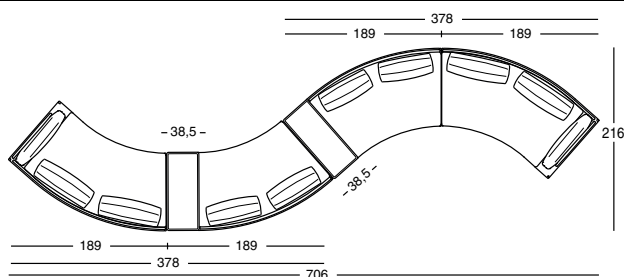

Nr. 8 = 1345/201CD + 1345/200CVD + 1345/200CVS + 1345/201CD

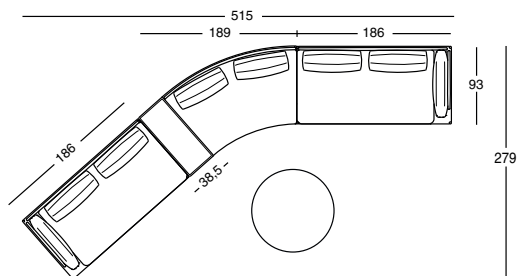

Nr. 9 = 1345/201S + 1345/200CVS + 1345/201D + 1345/PUF

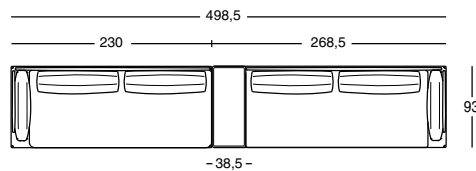

Nr. 10 = 1345/211S + 1345/211VS

1030 ONDA

Disegno di De Pas, D'Urbino, Lomazzi
Anno di progettazione 1985

Poltrona e divani monoblocco. Struttura portante in tubo di acciaio inox 18/8. Imbottitura in poliuretano espanso a quote differenziate/fibra poliestere termolegata. Rivestimento interno inamovibile in tessuto di cotone. Rivestimento sfilabile in stoffa o in pelle. La sfoderabilità è resa possibile solamente da personale specializzato.

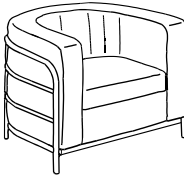
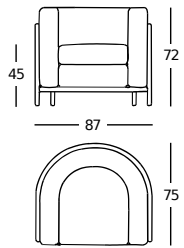
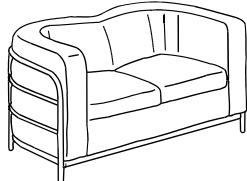
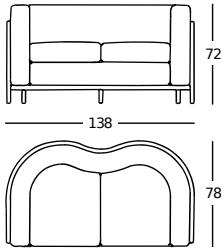
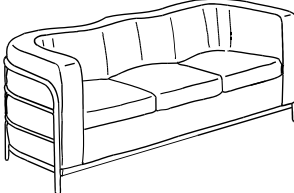
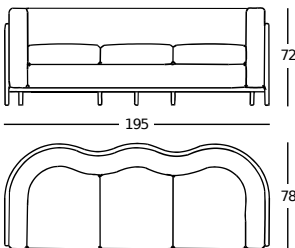
Prospettiva	Fronte/Pianta	Categorie Rivestimento	Prezzo		Fodere di ricambio		
 1030/102 Stoffa m 4,00	 Poltrona	Stoffa cliente	4.349	3.565			
		20	4.349	3.565	1.470	1.205	
		30	4.502	3.690	1.610	1.320	
		40	4.642	3.805	1.684	1.380	
		Pelle 90	5.948	4.875	3.215	2.635	
		Pelle 95	5.948	4.875	3.215	2.635	
		Pelle 98	6.234	5.110	3.520	2.885	
		Pelle 99	6.741	5.525	3.788	3.105	
 1030/202 Stoffa m 5,70	 Divano due posti	Stoffa cliente	6.082	4.985			
		20	6.082	4.985	1.909	1.565	
		30	6.301	5.165	2.105	1.725	
		40	6.490	5.320	2.214	1.815	
		Pelle 90	7.967	6.530	3.733	3.060	
		Pelle 95	7.967	6.530	3.733	3.060	
		Pelle 98	8.735	7.160	4.599	3.770	
		Pelle 99	9.534	7.815	5.155	4.225	
 1030/302 Stoffa m 7,40	 Divano tre posti	Stoffa cliente	7.753	6.355			
		20	7.753	6.355	2.373	1.945	
		30	8.015	6.570	2.629	2.155	
		40	8.290	6.795	2.769	2.270	
		Pelle 90	9.937	8.145	4.612	3.780	
		Pelle 95	9.937	8.145	4.612	3.780	
		Pelle 98	10.773	8.830	5.521	4.525	
		Pelle 99	11.810	9.680	6.277	5.145	

1034 PARCO

Disegno di Emaf Progetti
Anno di progettazione 2011

Divani monoblocco e pouf per esterni. Struttura portante in acciaio verniciato per esterni, colore bianco o nero. Molleggio su nastri elastici. Cuscini seduta, schienale e bracciolo in polietere reticolato a cellula aperta/paineira, fibra vegetale idrorepellente. Rivestimento interno inamovibile in tessuto di poliestere. Rivestimento esterno sfilabile in tessuto Talasso.

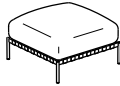
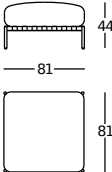
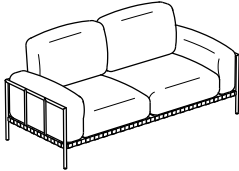
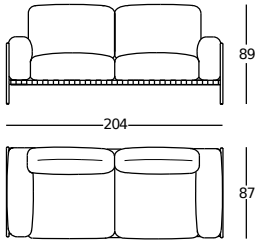
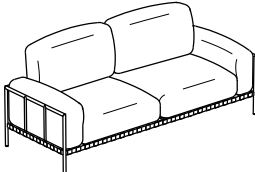
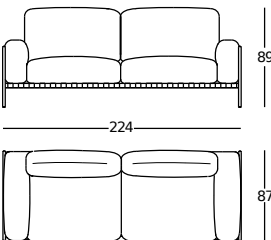
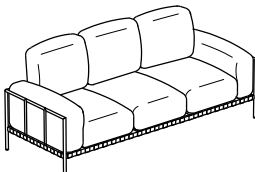
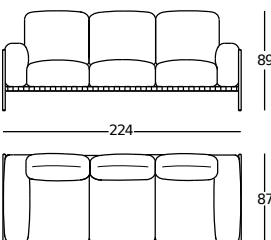
Prospettiva	Fronte/Pianta	Categorie Rivestimento	Prezzo		Fodere di ricambio	
 1034/PUF Stoffa m 1,95	 Pouf	Stoffa cliente	1.824	1.495		
		Talasso	1.885	1.545	506	415
 1034/202 Stoffa m 8,30	 Divano 204	Stoffa cliente	7.887	6.465		
		Talasso	8.638	7.080	2.159	1.770
 1034/212 Stoffa m 8,80	 Divano 224	Stoffa cliente	8.406	6.890		
		Talasso	8.991	7.370	2.336	1.915
 1034/302 Stoffa m 8,80	 Divano 224	Stoffa cliente	8.741	7.165		
		Talasso	9.315	7.635	2.446	2.005

1034 PARCO

Disegno di Emaf Progetti
Anno di progettazione 2011

Divani monoblocco per esterni. Struttura portante in acciaio verniciato per esterni, colore bianco o nero. Molleggio su nastri elastici. Cuscini seduta, schienale e bracciolo in poliuretano reticolato a cellula aperta/paineira, fibra vegetale idrorepellente. Rivestimento interno inamovibile in tessuto di poliestere. Rivestimento esterno sfilabile in tessuto Talasso.

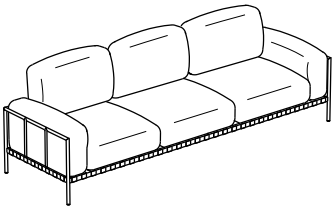
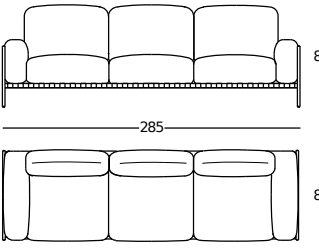
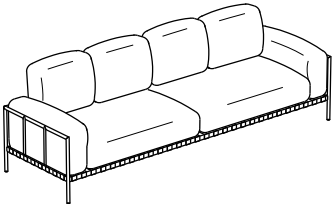
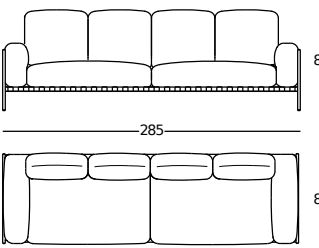
Prospettiva	Fronte/Pianta	Categorie Rivestimento	Prezzo		Fodere di ricambio	
 1034/312 Stoffa m 11,00	 Divano 285	Stoffa cliente	10.779	8.835		
		Talasso	11.804	9.675	2.885	2.365
 1034/402 Stoffa m 11,00	 Divano 285	Stoffa cliente	10.779	8.835		
		Talasso	11.804	9.675	2.885	2.365

1272 PIANOALTO

Disegno di Ludovica+Roberto Palomba
Anno di progettazione 2012

Divano monoblocco e pouf. Piedini in acciaio verniciati colore grafite. Struttura in legno. Molleggio su nastri elastici. Imbottitura sedile in poliuretano a quote differenziate/Dacron Du Pont con inserto trapuntato in piuma d'oca - materiale 100% vergine. Imbottitura schienale e braccioli in poliuretano a quote differenziate/Dacron Du Pont con inserto trapuntato in piuma d'oca - materiale 100% vergine e fiocchi di fibra poliestere. Rivestimento interno inamovibile in tessuto di nylon. Rivestimento esterno sfilabile in stoffa o in pelle.

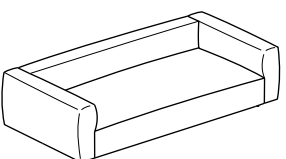
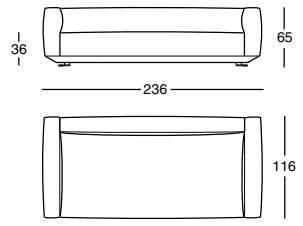
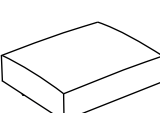
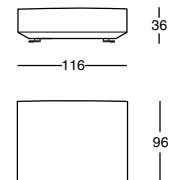
Prospettiva	Fronte/Pianta	Categorie Rivestimento	Prezzo		Fodere di ricambio	
 1272/302 Stoffa m 9,80	 Divano 236	Stoffa cliente	7.796	6.390	1.909	1.565
		20	7.796	6.390	1.909	1.565
		30	8.137	6.670	2.275	1.865
		40	8.497	6.965	2.617	2.145
		Pelle 90	11.187	9.170	5.533	4.535
		Pelle 95	11.187	9.170	5.533	4.535
 1272/PUF Stoffa m 3,50	 Pouf 116	Stoffa cliente	3.068	2.515	671	550
		20	3.068	2.515	671	550
		30	3.196	2.620	787	645
		40	3.306	2.710	903	740
		Pelle 90	4.166	3.415	1.995	1.635
		Pelle 95	4.166	3.415	1.995	1.635
Pelle 98	4.502	3.690	2.288	1.875		
Pelle 99	4.758	3.900	2.525	2.070		

1272 PIANOALTO

Disegno di Ludovica+Roberto Palomba
Anno di progettazione 2012

Divani componibili. Con la serie di divani componibili o monoblocco è possibile ottenere soluzioni di componibilità in linea o ad angolo.

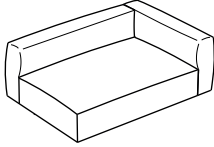
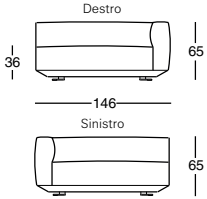
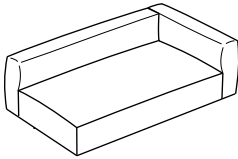
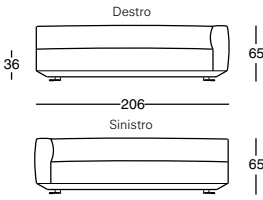
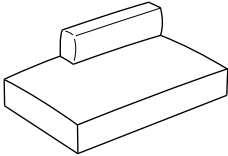
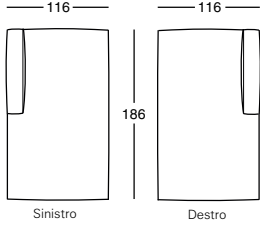
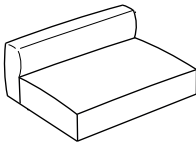
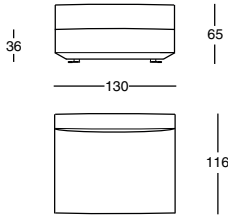
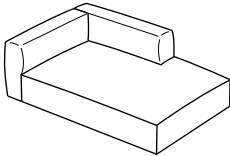
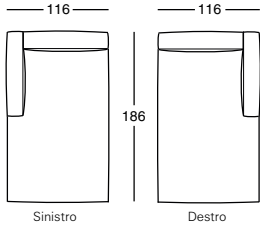
Prospettiva	Fronte/Pianta	Categorie Rivestimento	Prezzo		Fodere di ricambio			
 1272/201 Stoffa m 6,90	 Terminale 146	Stoffa cliente	5.252	4.305		1.354	1.110	
		20	5.252	4.305		1.354	1.110	
		30	5.508	4.515		1.598	1.310	
		40	5.746	4.710		1.824	1.495	
		Pelle 90	7.686	6.300		3.880	3.180	
		Pelle 95	7.686	6.300		3.880	3.180	
		Pelle 98	8.357	6.850		4.502	3.690	
		Pelle 99	8.888	7.285		4.935	4.045	
 1272/301 Stoffa m 8,25	 Terminale 206	Stoffa cliente	6.320	5.180		1.580	1.295	
		20	6.320	5.180		1.580	1.295	
		30	6.612	5.420		1.879	1.540	
		40	6.936	5.685		2.184	1.790	
		Pelle 90	9.217	7.555		4.581	3.755	
		Pelle 95	9.217	7.555		4.581	3.755	
		Pelle 98	10.004	8.200		5.313	4.355	
		Pelle 99	10.584	8.675		5.856	4.800	
 1272/300P Stoffa m 6,20	 Divano 186	Stoffa cliente	5.222	4.280		1.196	980	
		20	5.222	4.280		1.196	980	
		30	5.429	4.450		1.409	1.155	
		40	5.661	4.640		1.629	1.335	
		Pelle 90	7.351	6.025		3.410	2.795	
		Pelle 95	7.351	6.025		3.410	2.795	
		Pelle 98	7.961	6.525		3.971	3.255	
		Pelle 99	8.418	6.900		4.380	3.590	
 1272/200 Stoffa m 4,95	 Divano 130	Stoffa cliente	4.410	3.615		1.013	830	
		20	4.410	3.615		1.013	830	
		30	4.612	3.780		1.196	980	
		40	4.789	3.925		1.373	1.125	
		Pelle 90	6.082	4.985		2.818	2.310	
		Pelle 95	6.082	4.985		2.818	2.310	
		Pelle 98	6.545	5.365		3.257	2.670	
		Pelle 99	6.936	5.685		3.593	2.945	
 1272/AL1S-AL1D Stoffa m 7,30	 Poltrona allungata	Stoffa cliente	5.734	4.700		1.434	1.175	
		20	5.734	4.700		1.434	1.175	
		30	5.990	4.910		1.696	1.390	
		40	6.246	5.120		1.964	1.610	
		Pelle 90	8.418	6.900		4.179	3.425	
		Pelle 95	8.418	6.900		4.179	3.425	
		Pelle 98	9.107	7.465		4.850	3.975	
		Pelle 99	9.669	7.925		5.344	4.380	

1272 PIANOALTO

Disegno di Ludovica+Roberto Palomba
Anno di progettazione 2012

Divani componibili. Con la serie di divani componibili o monoblocco è possibile ottenere soluzioni di componibilità in linea o ad angolo.

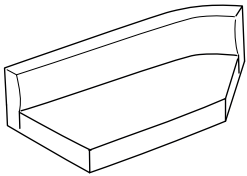
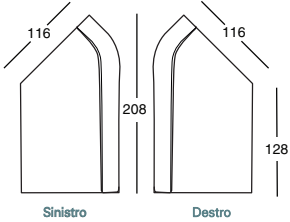
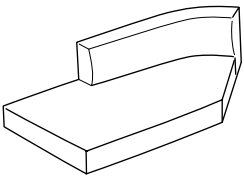
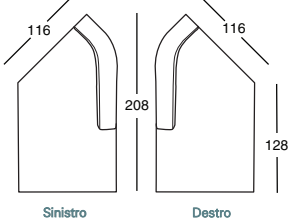
Prospettiva	Fronte/Pianta	Categorie Rivestimento	Prezzo		Fodere di ricambio		
 <p>1272/245 Stoffa m 8,00</p>	 <p>Terminale curvo 208</p>	Stoffa cliente	7.241	5.935		1.391	1.140
		20	7.241	5.935		1.391	1.140
		30	7.527	6.170		1.696	1.390
		40	7.692	6.305		1.854	1.520
		Pelle 90	10.248	8.400		4.343	3.560
		Pelle 95	10.248	8.400		4.343	3.560
		Pelle 98	10.699	8.770		4.789	3.925
		Pelle 99	11.724	9.610		5.807	4.760
 <p>1272/245P Stoffa m 6,50</p>	 <p>Terminale curvo acc. 208</p>	Stoffa cliente	7.241	5.935		1.391	1.140
		20	7.241	5.935		1.391	1.140
		30	7.527	6.170		1.696	1.390
		40	7.692	6.305		1.854	1.520
		Pelle 90	10.248	8.400		4.343	3.560
		Pelle 95	10.248	8.400		4.343	3.560
		Pelle 98	10.699	8.770		4.789	3.925
		Pelle 99	11.724	9.610		5.807	4.760

1272 PIANOALTO

Disegno di Ludovica+Roberto Palomba
Anno di progettazione 2012

Cuscini schienale. Imbottitura cuscini schienale in poliuretano/Dacron Du Pont o in piuma d'oca – materiale 100% vergine. Rivestimento interno inamovibile in tessuto di cotone. Rivestimento esterno sfilabile in stoffa o in pelle.

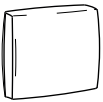
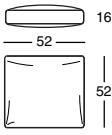
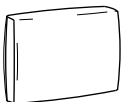
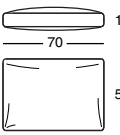
Prospettiva	Fronte/Pianta	Categorie Rivestimento	Imbottitura Dacron		Imbottitura piuma		Fodere di ricambio	
 <p>1272/52C Stoffa m 0,95</p>	 <p>Cuscino</p>	Stoffa cliente	525	430	525	430	323	265
		20	525	430	525	430	323	265
		30	549	450	549	450	342	280
		40	567	465	567	465	384	315
		Pelle 90	982	805	982	805	744	610
		Pelle 95	982	805	982	805	744	610
		Pelle 98	1.086	890	1.086	890	830	680
		Pelle 99	1.165	955	1.165	955	872	715
 <p>1272/70C Stoffa m 1,10</p>	 <p>Cuscino</p>	Stoffa cliente	604	495	604	495	372	305
		20	604	495	604	495	372	305
		30	622	510	622	510	384	315
		40	659	540	659	540	421	345
		Pelle 90	1.122	920	1.122	920	842	690
		Pelle 95	1.122	920	1.122	920	842	690
		Pelle 98	1.214	995	1.214	995	939	770
		Pelle 99	1.318	1.080	1.318	1.080	1.000	820

1272 PIANOALTO

Disegno di Ludovica+Roberto Palomba
Anno di progettazione 2012

Cuscino schienale alto con rullo. Imbottitura cuscini schienale in poliuretano/Dacron Du Pont o in piuma d'oca-materiale 100% vergine. Imbottitura rullo in poliuretano/fibra poliestere termolegata. Rivestimento interno inamovibile in tessuto di cotone. Rivestimento esterno sfilabile in stoffa o in pelle.

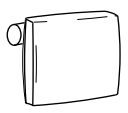
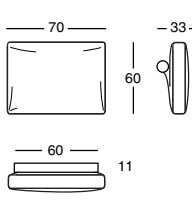
Prospettiva	Fronte/Pianta	Categorie Rivestimento	Imbottitura Dacron		Imbottitura piuma		Fodere di ricambio	
 <p>1272/70CR</p> <p>Stoffa m 0,95</p> <p>Cuscino</p>		Stoffa cliente	702	575	702	575	378	310
		20	702	575	702	575	378	310
		30	781	640	781	640	470	385
		40	830	680	830	680	494	405
		Pelle 90	1.488	1.220	1.488	1.220	1.141	935
		Pelle 95	1.488	1.220	1.488	1.220	1.141	935
		Pelle 98	1.604	1.315	1.604	1.315	1.263	1.035
		Pelle 99	1.861	1.525	1.861	1.525	1.568	1.285

1273 PIANOALTO 96

Disegno di Ludovica+Roberto Palomba
Anno di progettazione 2012

Divani monoblocco e pouf. Piedini in acciaio verniciato colore grafite. Struttura in legno. Molleggio su nastri elastici. Imbottitura sedile in poliuretano a quote differenziate/Dacron Du Pont con inserto trapuntato in piuma d'oca - materiale 100% vergine. Imbottitura schienale e braccioli in poliuretano a quote differenziate/Dacron Du Pont con inserto trapuntato in piuma d'oca - materiale 100% vergine e fiocchi di fibra poliestere. Rivestimento interno inamovibile in tessuto di nylon. Rivestimento esterno sfilabile in stoffa o in pelle.

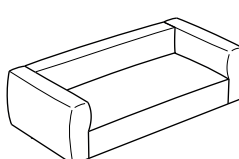
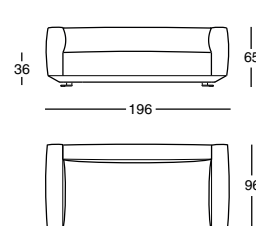
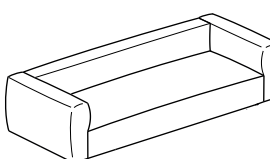
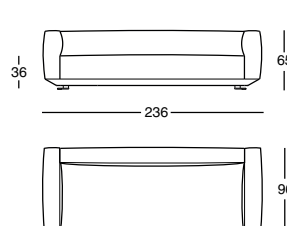
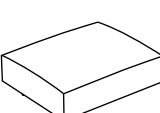
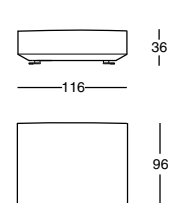
Prospettiva	Fronte/Pianta	Categorie Rivestimento	Prezzo		Fodere di ricambio	
 <p>1273/212</p> <p>Stoffa m 9,15</p> <p>Divano 196</p>		Stoffa cliente	6.240	5.115	1.623	1.330
		20	6.240	5.115	1.623	1.330
		30	6.533	5.355	1.891	1.550
		40	6.814	5.585	2.190	1.795
		Pelle 90	9.650	7.910	5.081	4.165
		Pelle 95	9.650	7.910	5.081	4.165
		Pelle 98	10.571	8.665	5.917	4.850
		Pelle 99	11.255	9.225	6.509	5.335
 <p>1273/302</p> <p>Stoffa m 9,60</p> <p>Divano 236</p>		Stoffa cliente	7.296	5.980	1.861	1.525
		20	7.296	5.980	1.861	1.525
		30	7.643	6.265	2.202	1.805
		40	7.973	6.535	2.538	2.080
		Pelle 90	10.669	8.745	5.368	4.400
		Pelle 95	10.669	8.745	5.368	4.400
		Pelle 98	11.590	9.500	6.234	5.110
		Pelle 99	12.292	10.075	6.863	5.625
 <p>1272/PUF</p> <p>Stoffa m 3,50</p> <p>Pouf 116</p>		Stoffa cliente	3.068	2.515	671	550
		20	3.068	2.515	671	550
		30	3.196	2.620	787	645
		40	3.306	2.710	903	740
		Pelle 90	4.166	3.415	1.995	1.635
		Pelle 95	4.166	3.415	1.995	1.635
		Pelle 98	4.502	3.690	2.288	1.875
		Pelle 99	4.758	3.900	2.525	2.070

1273 PIANOALTO 96

Disegno di Ludovica+Roberto Palomba
Anno di progettazione 2012

Divani componibili. Con la serie di divani componibili o monoblocco è possibile ottenere soluzioni di componibilità in linea o ad angolo.

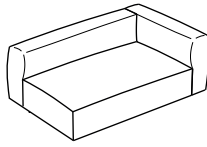
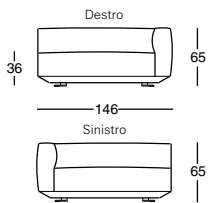
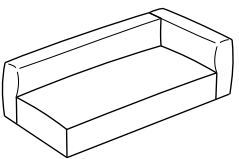
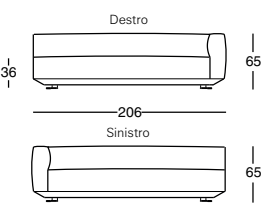
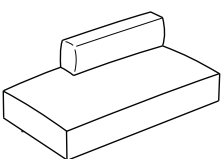
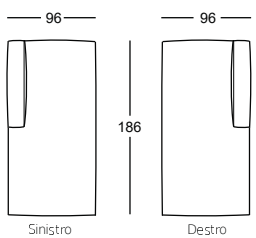
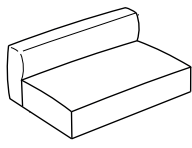
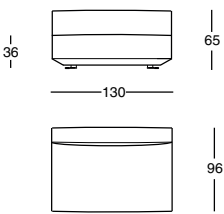
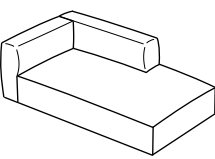
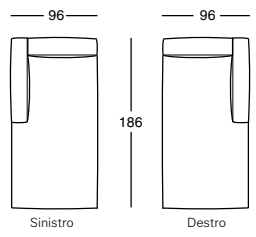
Prospettiva	Fronte/Pianta	Categorie Rivestimento	Prezzo		Fodere di ricambio			
 1273/201 Stoffa m 7,00	 Terminale 146	Stoffa cliente	4.789	3.925		1.263	1.035	
		20	4.789	3.925		1.263	1.035	
		30	4.996	4.095		1.403	1.150	
		40	5.222	4.280		1.623	1.330	
		Pelle 90	7.241	5.935		3.764	3.085	
		Pelle 95	7.241	5.935		3.764	3.085	
		Pelle 98	7.887	6.465		4.349	3.565	
		Pelle 99	8.369	6.860		4.782	3.920	
 1273/301 Stoffa m 8,25	 Terminale 206	Stoffa cliente	5.795	4.750		1.446	1.185	
		20	5.795	4.750		1.446	1.185	
		30	6.051	4.960		1.714	1.405	
		40	6.326	5.185		1.976	1.620	
		Pelle 90	8.815	7.225		4.514	3.700	
		Pelle 95	8.815	7.225		4.514	3.700	
		Pelle 98	9.632	7.895		5.264	4.315	
		Pelle 99	10.248	8.400		5.826	4.775	
 1273/300P Stoffa m 5,50	 Divano 186	Stoffa cliente	4.789	3.925		1.098	900	
		20	4.789	3.925		1.098	900	
		30	4.972	4.075		1.305	1.070	
		40	5.185	4.250		1.495	1.225	
		Pelle 90	6.728	5.515		3.093	2.535	
		Pelle 95	6.728	5.515		3.093	2.535	
		Pelle 98	7.241	5.935		3.599	2.950	
		Pelle 99	7.656	6.275		3.947	3.235	
 1273/200 Stoffa m 4,75	 Divano 130	Stoffa cliente	4.075	3.340		939	770	
		20	4.075	3.340		939	770	
		30	4.258	3.490		1.098	900	
		40	4.429	3.630		1.263	1.035	
		Pelle 90	5.679	4.655		2.745	2.250	
		Pelle 95	5.679	4.655		2.745	2.250	
		Pelle 98	6.161	5.050		3.111	2.550	
		Pelle 99	6.515	5.340		3.416	2.800	
 1273/AL1S-AL1D Stoffa m 6,20	 Poltrona allungata	Stoffa cliente	5.277	4.325		1.330	1.090	
		20	5.277	4.325		1.330	1.090	
		30	5.521	4.525		1.556	1.275	
		40	5.758	4.720		1.793	1.470	
		Pelle 90	7.534	6.175		3.642	2.985	
		Pelle 95	7.534	6.175		3.642	2.985	
		Pelle 98	8.162	6.690		4.197	3.440	
		Pelle 99	8.613	7.060		4.581	3.755	

1273 PIANOALTO 96

Disegno di Ludovica+Roberto Palomba
Anno di progettazione 2012

Cuscini schienale. Imbottitura cuscini schienale in poliuretano/Dacron Du Pont o in piuma d'oca - materiale 100% vergine. Rivestimento interno inamovibile in tessuto di cotone. Rivestimento esterno sfilabile in stoffa o in pelle.

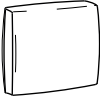
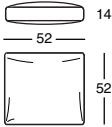
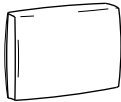
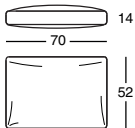
Prospettiva	Fronte/Pianta	Categorie Rivestimento	Imbottitura Dacron		Imbottitura piuma		Fodere di ricambio	
 <p>1273/52C Stoffa m 0,95 Cuscino</p>		Stoffa cliente	525	430	525	430	323	265
		20	525	430	525	430	323	265
		30	549	450	549	450	342	280
		40	567	465	567	465	384	315
		Pelle 90	982	805	982	805	744	610
		Pelle 95	982	805	982	805	744	610
		Pelle 98	1.086	890	1.086	890	830	680
		Pelle 99	1.165	955	1.165	955	872	715
 <p>1273/70C Stoffa m 1,10 Cuscino</p>		Stoffa cliente	604	495	604	495	372	305
		20	604	495	604	495	372	305
		30	622	510	622	510	384	315
		40	659	540	659	540	421	345
		Pelle 90	1.122	920	1.122	920	842	690
		Pelle 95	1.122	920	1.122	920	842	690
		Pelle 98	1.214	995	1.214	995	939	770
		Pelle 99	1.318	1.080	1.318	1.080	1.000	820

1272 PIANOALTO

Disegno di Ludovica+Roberto Palomba
Anno di progettazione 2012

Cuscino schienale alto con rullo. Imbottitura cuscini schienale in poliuretano/Dacron Du Pont o in piuma d'oca-materiale 100% vergine. Imbottitura rullo in poliuretano/fibra poliestere termolegata. Rivestimento interno inamovibile in tessuto di cotone. Rivestimento esterno sfilabile in stoffa o in pelle.

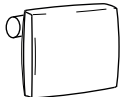
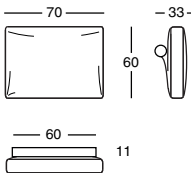
Prospettiva	Fronte/Pianta	Categorie Rivestimento	Imbottitura Dacron		Imbottitura piuma		Fodere di ricambio	
 <p>1272/70CR Stoffa m 0,95 Cuscino</p>		Stoffa cliente	702	575	702	575	378	310
		20	702	575	702	575	378	310
		30	781	640	781	640	470	385
		40	830	680	830	680	494	405
		Pelle 90	1.488	1.220	1.488	1.220	1.141	935
		Pelle 95	1.488	1.220	1.488	1.220	1.141	935
		Pelle 98	1.604	1.315	1.604	1.315	1.263	1.035
		Pelle 99	1.861	1.525	1.861	1.525	1.568	1.285

Esempi di composizioni

Pianta

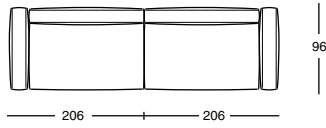

Nr. 1 = 1273/301S + 1273/301D

Pianta

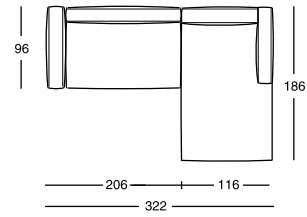

Nr. 2 = 1273/301S + 1272/AL1D

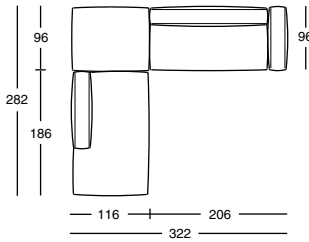

Nr. 3 = 1273/301D + 1272/300PS + 1272/PUF

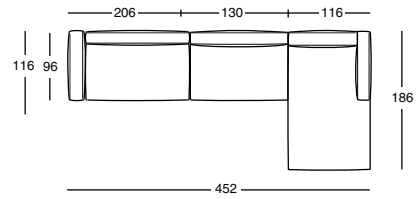

Nr. 4 = 1273/301S + 1273/200 + 1272/AL1D

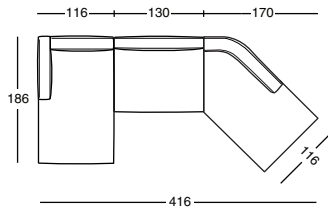

Nr. 5 = 1272/AL1S + 1272/200 + 1272/245PS

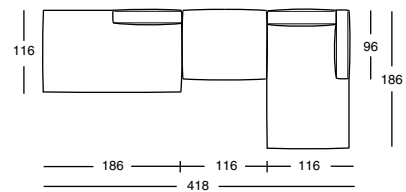

Nr. 6 = 1272/300PS + 1272/PUF + 1272/AL1D

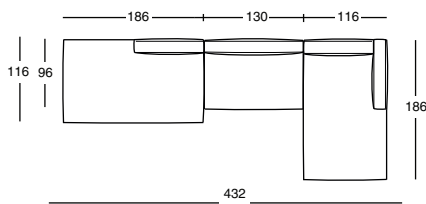

Nr. 7 = 1272/300PS + 1273/200 + 1272/AL1D

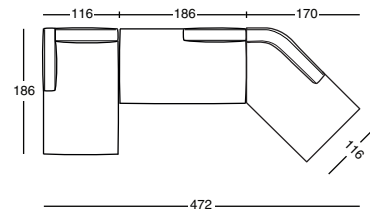

Nr. 8 = 1272/AL1S + 1272/300PS + 1272/245PS

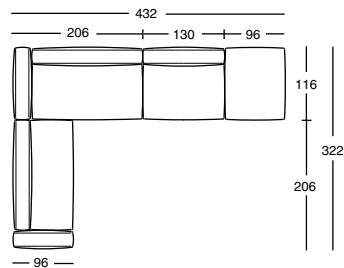

Nr. 9 = 1273/301S + 1272/301S + 1272/200 + 1272/PUF

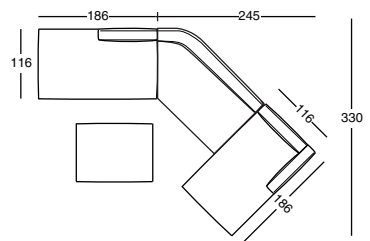

Nr. 10 = 1272/300PS + 1272/245S + 1272/AL1D + 1272/PUF

1247 SHIKI

Disegno di Damian Williamson
Anno di progettazione 2019

Divani monoblocco. Base in legno rivestita nello stesso tessuto o pelle del divano. Struttura in legno. Molleggio su nastri elastici. Imbottitura schienale e sedile in poliuretano a quote differenziate /fibra poliestere termolegata. Cuscino schienale in piuma d'oca - materiale 100% vergine. Cuscino a rullo in poliuretano/ fibra poliestere termolegata. Rivestimento interno inamovibile in tessuto di nylon. Rivestimento esterno con cuscino seduta trapuntato, sfilabile in stoffa o in pelle. A richiesta, per i modelli 212 e 302, è disponibile la versione con tutti gli schienali alti con un sovrapprezzo del 3%.

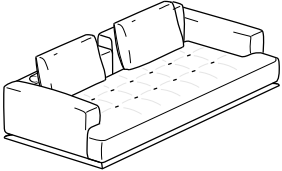
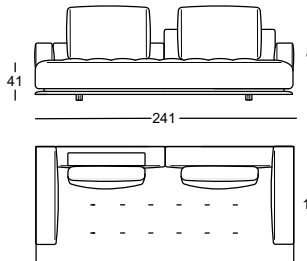
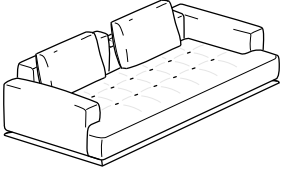
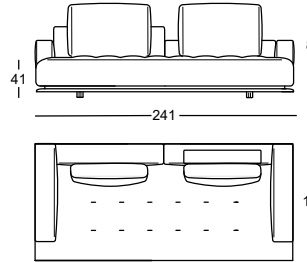
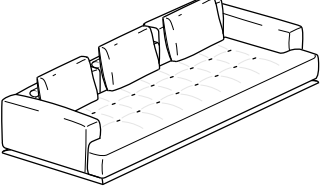
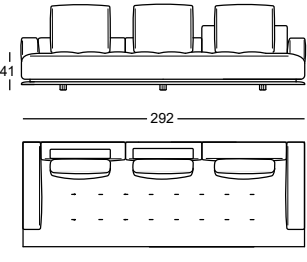
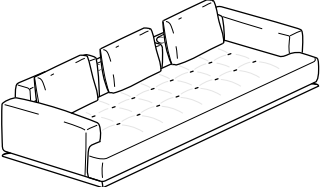
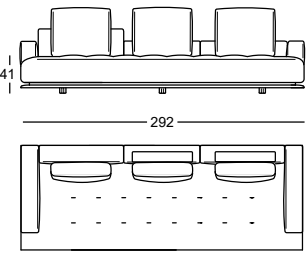
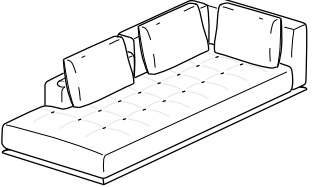
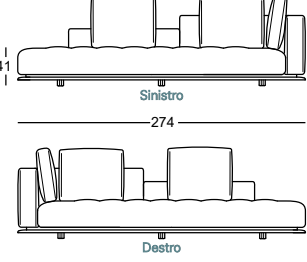
Prospettiva	Fronte/Pianta	Categorie Rivestimento	Prezzo		Fodere di ricambio				
 <p>1247/212DX Stoffa m 12,80</p>	 <p>Divano 241</p>	Stoffa cliente	8.186	6.710		2.751	2.255		
		20	8.186	6.710		2.751	2.255		
		30	8.808	7.220		3.270	2.680		
		40	9.071	7.435		3.520	2.885		
		Pelle 90	13.426	11.005		8.125	6.660		
		Pelle 95	13.426	11.005		8.125	6.660		
		Pelle 98	14.207	11.645		8.900	7.295		
		Pelle 99	16.049	13.155		10.699	8.770		
		 <p>1247/212SX Stoffa m 12,80</p>	 <p>Divano 241</p>	Stoffa cliente	8.186	6.710		2.751	2.255
				20	8.186	6.710		2.751	2.255
30	8.808			7.220		3.270	2.680		
40	9.071			7.435		3.520	2.885		
Pelle 90	13.426			11.005		8.125	6.660		
Pelle 95	13.426			11.005		8.125	6.660		
Pelle 98	14.207			11.645		8.900	7.295		
Pelle 99	16.049			13.155		10.699	8.770		
 <p>1247/302DX Stoffa m 15,60</p>	 <p>Divano 292</p>			Stoffa cliente	9.443	7.740		3.215	2.635
				20	9.443	7.740		3.215	2.635
		30	10.205	8.365		3.819	3.130		
		40	10.516	8.620		4.130	3.385		
		Pelle 90	15.628	12.810		9.540	7.820		
		Pelle 95	15.628	12.810		9.540	7.820		
		Pelle 98	16.574	13.585		10.455	8.570		
		Pelle 99	18.087	14.825		12.590	10.320		
		 <p>1247/302SX Stoffa m 15,60</p>	 <p>Divano 292</p>	Stoffa cliente	9.443	7.740		3.215	2.635
				20	9.443	7.740		3.215	2.635
30	10.205			8.365		3.819	3.130		
40	10.516			8.620		4.130	3.385		
Pelle 90	15.628			12.810		9.540	7.820		
Pelle 95	15.628			12.810		9.540	7.820		
Pelle 98	16.574			13.585		10.455	8.570		
Pelle 99	18.087			14.825		12.590	10.320		
 <p>1247/301DANG Stoffa m 14,20</p>	 <p>Divano angolare 274</p>			Stoffa cliente	8.796	7.210		3.013	2.470
				20	8.796	7.210		3.013	2.470
		30	9.394	7.700		3.581	2.935		
		40	9.693	7.945		3.843	3.150		
		Pelle 90	14.500	11.885		8.924	7.315		
		Pelle 95	14.500	11.885		8.924	7.315		
		Pelle 98	15.366	12.595		9.791	8.025		
		Pelle 99	17.056	13.980		11.785	9.660		

1247 SHIKI

Disegno di Damian Williamson
Anno di progettazione 2019

Divani componibili. Con la serie di divani componibili è possibile ottenere soluzioni di componibilità in linea o ad angolo.

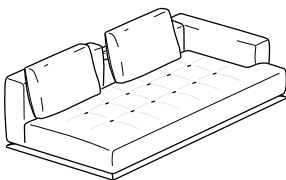
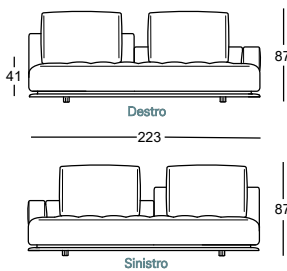
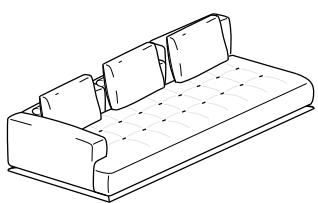
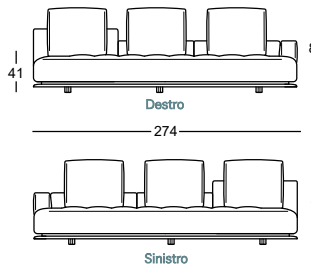
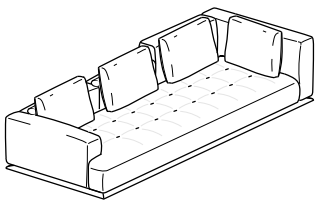
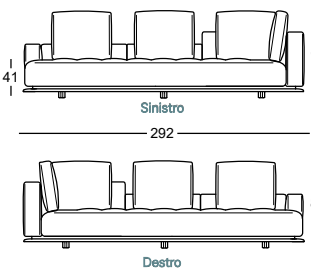
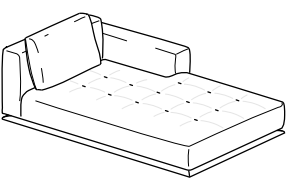
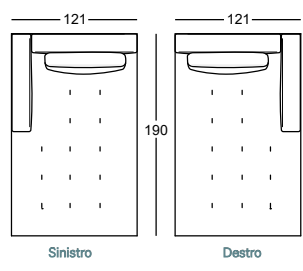
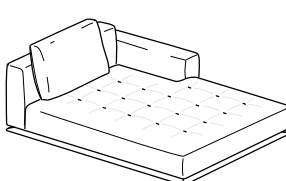
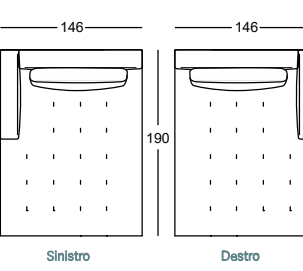
Prospettiva	Fronte/Pianta	Categorie Rivestimento	Prezzo		Fodere di ricambio		
 1247/211 Stoffa m 12,00	 Destro 223 Sinistro	Stoffa cliente	7.875	6.455		2.666	2.185
		20	7.875	6.455		2.666	2.185
		30	8.302	6.805		3.142	2.575
		40	8.571	7.025		3.373	2.765
		Pelle 90	12.548	10.285		7.649	6.270
		Pelle 95	12.548	10.285		7.649	6.270
		Pelle 98	13.286	10.890		8.363	6.855
		Pelle 99	14.963	12.265		10.022	8.215
 1247/301 Stoffa m 14,75	 Destro 274 Sinistro	Stoffa cliente	9.126	7.480		3.215	2.635
		20	9.126	7.480		3.215	2.635
		30	9.821	8.050		3.794	3.110
		40	10.157	8.325		4.099	3.360
		Pelle 90	15.098	12.375		9.388	7.695
		Pelle 95	15.098	12.375		9.388	7.695
		Pelle 98	16.000	13.115		10.266	8.415
		Pelle 99	17.538	14.375		12.334	10.110
 1247/301T Stoffa m 17,30	 Sinistro 292 Destro	Stoffa cliente	9.919	8.130		3.489	2.860
		20	9.919	8.130		3.489	2.860
		30	10.516	8.620		4.203	3.445
		40	10.956	8.980		4.538	3.720
		Pelle 90	16.818	13.785		10.657	8.735
		Pelle 95	16.818	13.785		10.657	8.735
		Pelle 98	17.891	14.665		11.700	9.590
		Pelle 99	19.618	16.080		14.122	11.575
 1247/ALP1 Stoffa m 8,80	 Sinistro Destro	Stoffa cliente	6.869	5.630		2.111	1.730
		20	6.869	5.630		2.111	1.730
		30	7.229	5.925		2.483	2.035
		40	7.338	6.015		2.666	2.185
		Pelle 90	9.858	8.080		5.978	4.900
		Pelle 95	9.858	8.080		5.978	4.900
		Pelle 98	10.315	8.455		6.533	5.355
		Pelle 99	11.364	9.315		7.808	6.400
 1247/AL1 Stoffa m 9,60	 Sinistro Destro	Stoffa cliente	7.338	6.015		2.330	1.910
		20	7.338	6.015		2.330	1.910
		30	7.808	6.400		2.739	2.245
		40	8.125	6.660		2.934	2.405
		Pelle 90	11.267	9.235		6.551	5.370
		Pelle 95	11.267	9.235		6.551	5.370
		Pelle 98	11.901	9.755		7.161	5.870
		Pelle 99	13.957	11.440		8.552	7.010

Esempi di composizioni

Pianta

Pianta

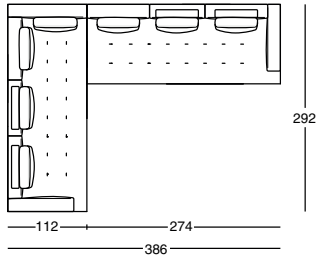

Nr. 1 = 1247/301TSX + 1247/301DX

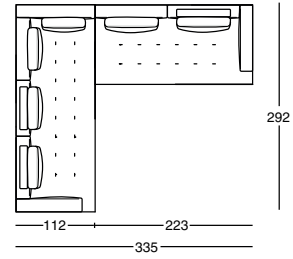

Nr. 2 = 1247/301TSX + 1247/211DX

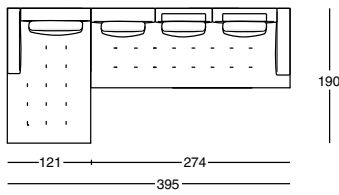

Nr. 3 = 1247/ALP1SX + 1247/301DX

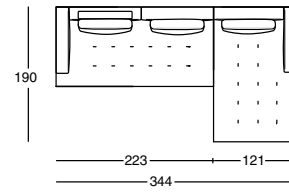

Nr. 4 = 1247/211SX + 1247/ALP1DX

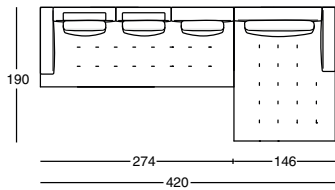

Nr. 5 = 1247/301SX + 1247/AL1DX

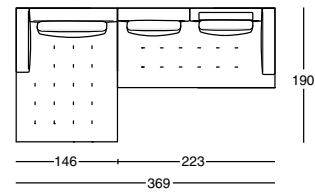

Nr. 6 = 1247/AL1SX + 1247/211DX

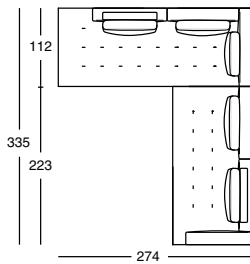

Nr. 7 = 1247/301DANGSX + 1247/211DX

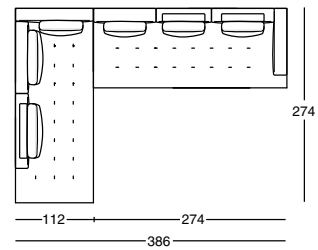

Nr. 8 = 1247/301DANGSX + 1247/301DX

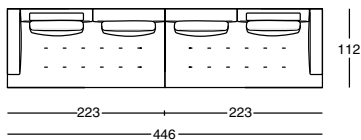

Nr. 9 = 1247/211SX + 1247/211DX

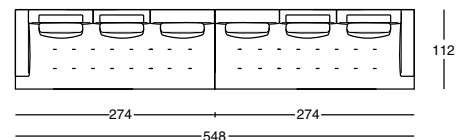

Nr. 10 = 1247/301SX + 1247/301DX

1150 THROW-AWAY

Disegno di Willie Landels

Anno di progettazione 1965

Medaglia d'Oro Mostra Internazionale M.I.A. 1970 - Interior Innovation Award Köln 2003 - Collezione: Museum für Angewandte Kunst, Köln - Thessaloniki Design Museum, Saloniki - Die Neue Sammlung, München.

Poltrona e divani. Struttura disossata in poliuretano espanso. La versione sfoderabile prevede il rivestimento doppio: interno, inamovibile, in tessuto di nylon; esterno, in stoffa o in pelle.

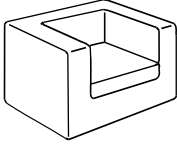
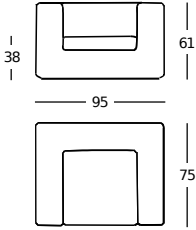
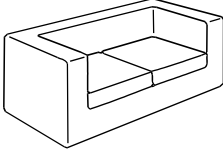
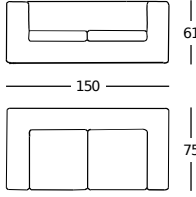
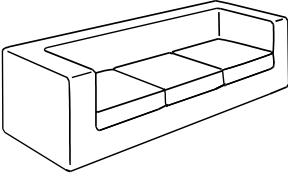
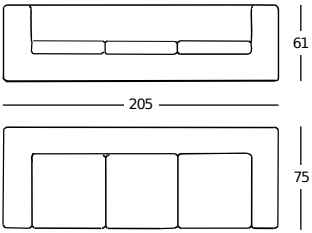
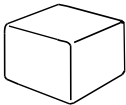
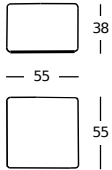
Prospettiva	Fronte/Pianta	Categorie Rivestimento	Non sfoderabile		Sfoderabile		Fodere di ricambio			
 <p>1150/102 Stoffa m 4,40</p>	 <p>Poltrona</p>	Stoffa cliente	2.788	2.285	3.227	2.645				
		20	2.788	2.285	3.227	2.645	1.769	1.450		
		30	3.093	2.535	3.379	2.770	1.891	1.550		
		40	3.215	2.635	3.544	2.905	1.995	1.635		
		Pelle 90	4.807	3.940	5.155	4.225	3.556	2.915		
		Pelle 95	4.807	3.940	5.155	4.225	3.556	2.915		
		Pelle 98	5.344	4.380	5.704	4.675	4.111	3.370		
		Pelle 99	5.874	4.815	6.253	5.125	4.581	3.755		
		 <p>1150/202 Stoffa m 5,80</p>	 <p>Divano due posti</p>	Stoffa cliente	3.874	3.175	4.410	3.615		
				20	3.874	3.175	4.410	3.615	2.361	1.935
30	4.111			3.370	4.642	3.805	2.525	2.070		
40	4.337			3.555	4.880	4.000	2.666	2.185		
Pelle 90	6.978			5.720	7.387	6.055	5.155	4.225		
Pelle 95	6.978			5.720	7.387	6.055	5.155	4.225		
Pelle 98	7.936			6.505	8.320	6.820	6.234	5.110		
Pelle 99	8.674			7.110	9.120	7.475	6.844	5.610		
 <p>1150/302 Stoffa m 7,80</p>	 <p>Divano tre posti</p>			Stoffa cliente	4.904	4.020	5.447	4.465		
				20	4.904	4.020	5.447	4.465	2.910	2.385
		30	5.216	4.275	5.722	4.690	3.123	2.560		
		40	5.521	4.525	5.984	4.905	3.306	2.710		
		Pelle 90	9.004	7.380	9.534	7.815	6.673	5.470		
		Pelle 95	9.004	7.380	9.534	7.815	6.673	5.470		
		Pelle 98	10.309	8.450	10.803	8.855	7.967	6.530		
		Pelle 99	11.218	9.195	11.822	9.690	8.802	7.215		
		 <p>1150/PUF Stoffa m 1,30</p>	 <p>Pouf</p>	Stoffa cliente	952	780	1.098	900		
				20	952	780	1.098	900	537	440
30	1.000			820	1.147	940	549	450		
40	1.061			870	1.202	985	604	495		
Pelle 90	1.507			1.235	1.635	1.340	1.061	870		
Pelle 95	1.507			1.235	1.635	1.340	1.061	870		
Pelle 98	1.623			1.330	1.757	1.440	1.171	960		
Pelle 99	1.757			1.440	1.848	1.515	1.275	1.045		

1330 WILLIAM

Disegno di Damian Williamson
Anno di progettazione 2010

Poltrona e divani monoblocco. Piedini in lega di alluminio lucidato, nichelsatinato colore naturale o nero, oppure verniciato nero. Struttura in acciaio. Molleggio su nastri elastici. Imbottitura seduta in poliuretano/fibra poliestere termolegata. Imbottitura schienale e braccioli in poliuretano schiumato autoestinguente/fibra poliestere termolegata. Cuscino seduta in piuma d'oca – materiale 100% vergine con inserto in poliuretano. Cuscino schienale in piuma d'oca – materiale 100% vergine. Rivestimento interno inamovibile in tessuto di nylon e di cotone per i cuscini. Rivestimento esterno sfilabile in stoffa o in pelle.

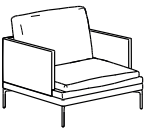
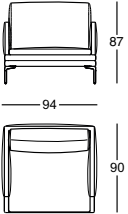
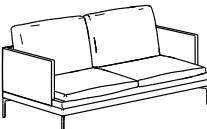
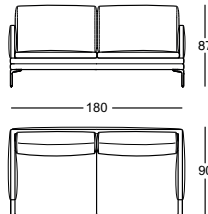
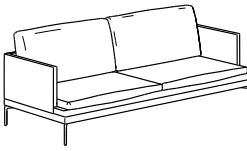
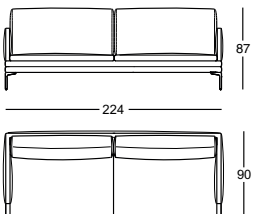
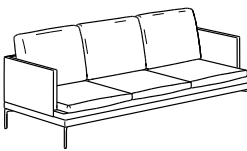
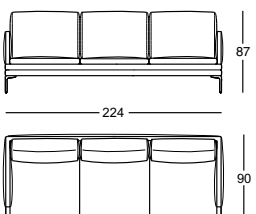
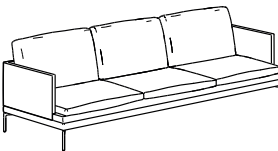
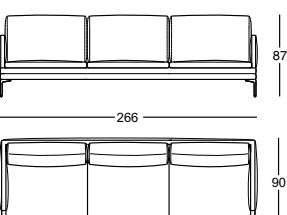
Prospettiva	Fronte/Pianta	Categorie Rivestimento	Prezzo		Fodere di ricambio		
 <p>1330/102 Stoffa m 7,00</p>	 <p>Poltrona 94</p>	Stoffa cliente	4.337	3.555			
		20	4.337	3.555	1.623	1.330	
		30	4.563	3.740	1.781	1.460	
		40	4.795	3.930	1.928	1.580	
		Pelle 90	6.637	5.440	3.739	3.065	
		Pelle 95	6.637	5.440	3.739	3.065	
		Pelle 98	7.082	5.805	4.404	3.610	
		Pelle 99	7.631	6.255	4.880	4.000	
 <p>1330/202 Stoffa m 11,30</p>	 <p>Divano 180</p>	Stoffa cliente	6.643	5.445			
		20	6.643	5.445	2.727	2.235	
		30	7.009	5.745	2.989	2.450	
		40	7.381	6.050	3.209	2.630	
		Pelle 90	10.474	8.585	6.131	5.025	
		Pelle 95	10.474	8.585	6.131	5.025	
		Pelle 98	11.187	9.170	7.192	5.895	
		Pelle 99	12.035	9.865	7.967	6.530	
 <p>1330/212 Stoffa m 12,70</p>	 <p>Divano 224</p>	Stoffa cliente	7.601	6.230			
		20	7.601	6.230	3.166	2.595	
		30	8.022	6.575	3.447	2.825	
		40	8.442	6.920	3.703	3.035	
		Pelle 90	12.096	9.915	6.917	5.670	
		Pelle 95	12.096	9.915	6.917	5.670	
		Pelle 98	12.908	10.580	8.095	6.635	
		Pelle 99	13.914	11.405	8.930	7.320	
 <p>1330/302 Stoffa m 13,20</p>	 <p>Divano 224</p>	Stoffa cliente	7.778	6.375			
		20	7.778	6.375	3.239	2.655	
		30	8.223	6.740	3.538	2.900	
		40	8.662	7.100	3.806	3.120	
		Pelle 90	12.566	10.300	7.485	6.135	
		Pelle 95	12.566	10.300	7.485	6.135	
		Pelle 98	13.451	11.025	8.778	7.195	
		Pelle 99	14.488	11.875	9.693	7.945	
 <p>1330/312 Stoffa m 14,50</p>	 <p>Divano 266</p>	Stoffa cliente	8.693	7.125			
		20	8.693	7.125	3.642	2.985	
		30	9.193	7.535	3.983	3.265	
		40	9.705	7.955	4.282	3.510	
		Pelle 90	14.000	11.475	8.638	7.080	
		Pelle 95	14.000	11.475	8.638	7.080	
		Pelle 98	15.018	12.310	10.138	8.310	
		Pelle 99	16.135	13.225	11.230	9.205	

1330 WILLIAM

Disegno di Damian Williamson
Anno di progettazione 2010



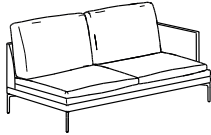
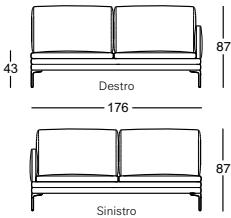
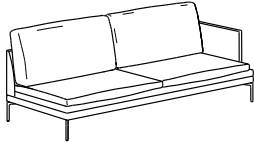
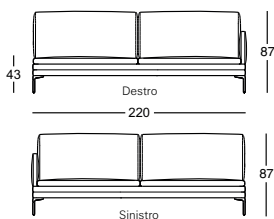
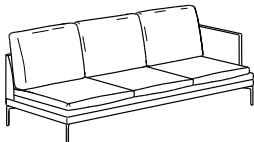
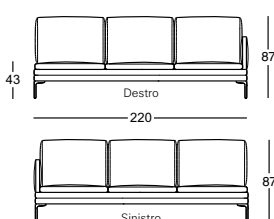
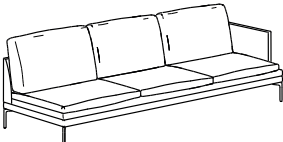
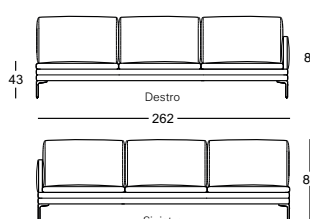
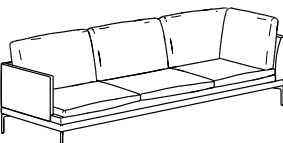
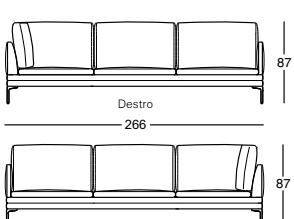

Divani componibili. Con la serie di divani componibili è possibile ottenere soluzioni di componibilità in linea o ad angolo.

Prospettiva	Fronte	Categorie Rivestimento	Prezzo		Fodere di ricambio			
 1330/201 Stoffa m 10,70	 Terminale 176	Stoffa cliente	6.240	5.115				
		20	6.240	5.115		2.513 2.060		
		30	6.606	5.415		2.763 2.265		
		40	6.960	5.705		2.989 2.450		
		Pelle 90	9.870	8.090		5.722 4.690		
		Pelle 95	9.870	8.090		5.722 4.690		
		Pelle 98	10.577	8.670		6.728 5.515		
		Pelle 99	11.389	9.335		7.460 6.115		
		 1330/211 Stoffa m 11,90	 Terminale 220	Stoffa cliente	7.338	6.015		
				20	7.338	6.015		3.081 2.525
30	7.747			6.350		3.373 2.765		
40	8.156			6.685		3.605 2.955		
Pelle 90	11.480			9.410		6.612 5.420		
Pelle 95	11.480			9.410		6.612 5.420		
Pelle 98	12.267			10.055		7.723 6.330		
Pelle 99	13.225			10.840		8.552 7.010		
 1330/301 Stoffa m 12,50	 Terminale 220			Stoffa cliente	7.430	6.090		
				20	7.430	6.090		3.099 2.540
		30	7.851	6.435		3.386 2.775		
		40	8.266	6.775		3.617 2.965		
		Pelle 90	11.865	9.725		6.930 5.680		
		Pelle 95	11.865	9.725		6.930 5.680		
		Pelle 98	12.670	10.385		8.107 6.645		
		Pelle 99	13.670	11.205		8.955 7.340		
		 1330/311 Stoffa m 14,30	 Terminale 262	Stoffa cliente	8.351	6.845		
				20	8.351	6.845		3.501 2.870
30	8.821			7.230		3.825 3.135		
40	9.303			7.625		4.093 3.355		
Pelle 90	13.274			10.880		8.162 6.690		
Pelle 95	13.274			10.880		8.162 6.690		
Pelle 98	14.189			11.630		9.559 7.835		
Pelle 99	15.281			12.525		10.559 8.655		
 1330/301T Stoffa m 15,00	 Terminale angolare 266			Stoffa cliente	9.120	7.475		
				20	9.120	7.475		3.825 3.135
		30	9.644	7.905		4.197 3.440		
		40	10.169	8.335		4.496 3.685		
		Pelle 90	14.488	11.875		8.467 6.940		
		Pelle 95	14.488	11.875		8.467 6.940		
		Pelle 98	15.482	12.690		9.906 8.120		
		Pelle 99	16.671	13.665		10.974 8.995		

1330 WILLIAM

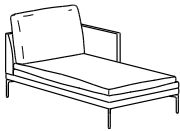
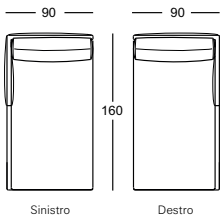
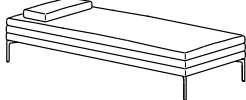
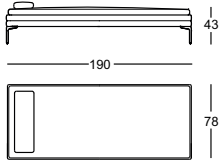
Disegno di Damian Williamson
Anno di progettazione 2010

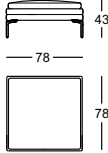
Poltrona allungata, dormeuse, pouf e cuscino bracciolo. Piedini in lega di alluminio lucidato, nichelsatinato colore naturale o nero, oppure verniciato nero. Struttura in acciaio. Molleggio su nastri elastici. Imbottitura seduta in poliuretano/fibra poliestere termolegata. Cuscino seduta in piuma d'oca – materiale 100% vergine con inserto in poliuretano. Cuscino schienale e cuscino bracciolo in piuma d'oca – materiale 100% vergine. Rivestimento interno inamovibile in tessuto di nylon. Rivestimento esterno sfilabile in stoffa o in pelle.

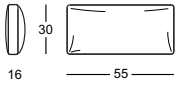
Prospettiva	Fronte/Pianta	Categorie Rivestimento	Prezzo		Fodere di ricambio		
 <p>1330/AL1 Stoffa m 8,80</p>	 <p>Poltrona allungata</p>	Stoffa cliente	5.252	4.305			
		20	5.252	4.305		2.281	1.870
		30	5.557	4.555		2.501	2.050
		40	5.887	4.825		2.678	2.195
		Pelle 90	8.357	6.850		4.990	4.090
		Pelle 95	8.357	6.850		4.990	4.090
		Pelle 98	8.967	7.350		5.819	4.770
		Pelle 99	9.644	7.905		6.429	5.270
 <p>1330/DOR Stoffa m 7,90</p>	 <p>Dormeuse</p>	Stoffa cliente	3.843	3.150			
		20	3.843	3.150		1.531	1.255
		30	4.063	3.330		1.696	1.390
		40	4.301	3.525		1.909	1.565
		Pelle 90	6.375	5.225		3.831	3.140
		Pelle 95	6.375	5.225		3.831	3.140
		Pelle 98	6.820	5.590		4.502	3.690
		Pelle 99	7.363	6.035		4.990	4.090
 <p>1330/PUF Stoffa m 3,50</p>	 <p>Pouf</p>	Stoffa cliente	2.306	1.890			
		20	2.306	1.890		1.104	905
		30	2.422	1.985		1.202	985
		40	2.550	2.090		1.269	1.040
		Pelle 90	3.654	2.995		2.220	1.820
		Pelle 95	3.654	2.995		2.220	1.820
		Pelle 98	3.928	3.220		2.458	2.015
		Pelle 99	4.221	3.460		2.641	2.165
 <p>1330/BRA Stoffa m 1,00</p>	 <p>Bracciolo</p>	Stoffa cliente	397	325			
		20	397	325		317	260
		30	415	340		336	275
		40	470	385		378	310
		Pelle 90	738	605		610	500
		Pelle 95	738	605		610	500
		Pelle 98	830	680		659	540
		Pelle 99	903	740		702	575

1330 WILLIAM

Disegno di Damian Williamson
Anno di progettazione 2015

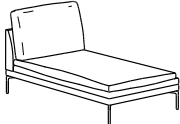
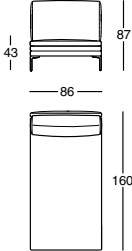
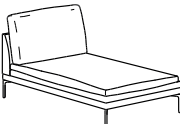
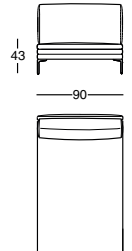
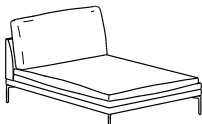
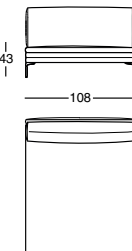
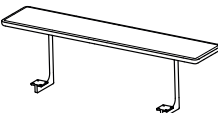
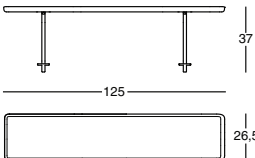

Poltrone allungate e mensola. Piedini in lega di alluminio lucidato, nichelsatinato colore naturale o nero, oppure verniciato nero. Struttura in acciaio. Molleggio su nastri elastici. Imbottitura seduta in poliuretano / fibra poliestere termolegata. Imbottitura schienale in poliuretano schiumato autoestinguente/fibra poliestere termolegata. Cuscino seduta in piuma d'oca - materiale 100% vergine. Cuscino schienale in piuma d'oca - materiale 100% vergine. Rivestimento interno inamovibile in tessuto di nylon e di cotone per i cuscini. Rivestimento esterno sfilabile in stoffa o in pelle. Le poltrone allungate senza bracciolo sono predisposte su entrambi i lati lunghi per l' attacco di una mensola in legno massello di rovere verniciato colore naturale o tinto grigio oppure in noce canaletto verniciato colore naturale. Reggi-mensole in alluminio lucidato, nichelsatinato colore naturale o nero, o verniciato nero. La poltrona allungata 1330/AL3 è prevista posizionata in linea con i terminali come da composizione nr. 1.

Prospettiva	Fronte/Pianta	Categorie Rivestimento	Prezzo		Fodere di ricambio		
 <p>1330/AL2 Stoffa m 7,50</p>	 <p>Poltrona allungata 86</p>	Stoffa cliente	4.795	3.930			
		20	4.795	3.930		2.227	1.825
		30	5.063	4.150		2.306	1.890
		40	5.307	4.350		2.580	2.115
		Pelle 90	6.930	5.680		4.124	3.380
		Pelle 95	6.930	5.680		4.124	3.380
		Pelle 98	7.729	6.335		4.807	3.940
		Pelle 99	8.327	6.825		5.307	4.350
		 <p>1330/AL3 Stoffa m 7,60</p>	 <p>Poltrona allungata 90</p>	Stoffa cliente	5.002	4.100	
20	5.002			4.100		2.281	1.870
30	5.264			4.315		2.464	2.020
40	5.533			4.535		2.617	2.145
Pelle 90	7.131			5.845		4.355	3.570
Pelle 95	7.131			5.845		4.355	3.570
Pelle 98	7.973			6.535		5.081	4.165
Pelle 99	8.607			7.055		5.618	4.605
 <p>1330/AL4 Stoffa m 9,00</p>	 <p>Poltrona allungata 108</p>			Stoffa cliente	5.594	4.585	
		20	5.594	4.585		2.708	2.220
		30	5.887	4.825		2.776	2.275
		40	6.192	5.075		3.111	2.550
		Pelle 90	8.113	6.650		5.106	4.185
		Pelle 95	8.113	6.650		5.106	4.185
		Pelle 98	9.004	7.380		5.972	4.895
		Pelle 99	9.742	7.985		6.600	5.410
		 <p>1330/M125</p>	 <p>Mensola per AL2-AL3-AL4</p>	Rovere	970	795	
Noce	1.147			940			

1330 WILLIAM

Disegno di Damian Williamson
Anno di progettazione 2015

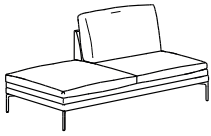
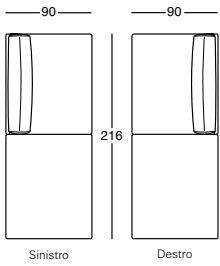
Divani componibili. Con la serie di divani componibili è possibile ottenere soluzioni di componibilità in linea o ad angolo. Gli elementi terminali accorciati sono predisposti per l' inserimento di mensole in massello di rovere verniciato colore naturale o tinto grigio oppure in noce canaletto verniciato colore naturale. Reggimensole in alluminio lucidato, nichel satinato colore naturale o nero, o verniciato nero.

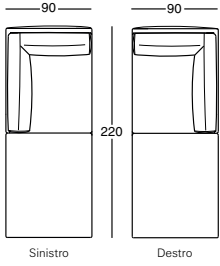
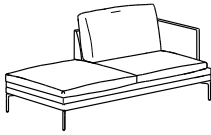
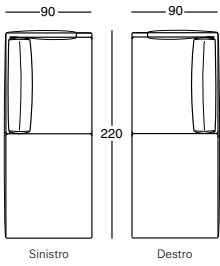
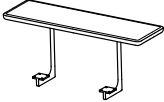
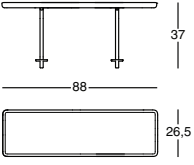
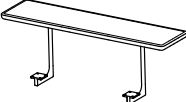
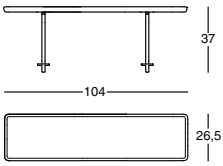
Prospettiva	Fronte/Pianta	Categorie Rivestimento	Prezzo		Fodere di ricambio		
 <p>1330/210P Stoffa m 12,90</p>	 <p>Divano 216</p>	Stoffa cliente	6.057	4.965			
		20	6.057	4.965		2.708 2.220	
		30	6.387	5.235		2.959 2.425	
		40	6.722	5.510		3.166 2.595	
		Pelle 90	8.424	6.905		5.081 4.165	
		Pelle 95	8.424	6.905		5.081 4.165	
		Pelle 98	9.278	7.605		5.917 4.850	
		Pelle 99	9.974	8.175		6.527 5.350	
 <p>1330/210PANG Stoffa m 13,90</p>	 <p>Divano 220</p>	Stoffa cliente	7.009	5.745			
		20	7.009	5.745		3.196 2.620	
		30	7.381	6.050		3.459 2.835	
		40	7.765	6.365		3.703 3.035	
		Pelle 90	9.858	8.080		6.143 5.035	
		Pelle 95	9.858	8.080		6.143 5.035	
		Pelle 98	10.968	8.990		6.838 5.605	
		Pelle 99	11.804	9.675		7.540 6.180	
 <p>1330/211PT Stoffa m 12,90</p>	 <p>Divano 220</p>	Stoffa cliente	6.710	5.500			
		20	6.710	5.500		3.007 2.465	
		30	7.070	5.795		3.257 2.670	
		40	7.430	6.090		3.471 2.845	
		Pelle 90	9.412	7.715		6.057 4.965	
		Pelle 95	9.412	7.715		6.057 4.965	
		Pelle 98	10.230	8.385		6.753 5.535	
		Pelle 99	11.004	9.020		7.381 6.050	
 <p>1330/M88</p>	 <p>Mensola per 210P-210PANG-211PT</p>	Rovere	781	640			
		Noce	891	730			
 <p>1330/M104</p>	 <p>Mensola per 210P-210PANG-211PT</p>	Rovere	915	750			
		Noce	1.086	890			

Esempi di composizioni

Pianta



Nr. 1 = 1330/211S + 1330/AL3 + 1330/M125

Pianta

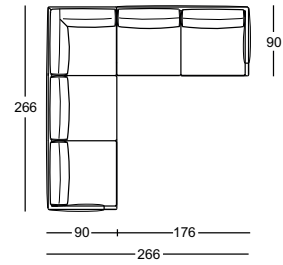

Nr. 2 = 1330/301TS + 1330/201D

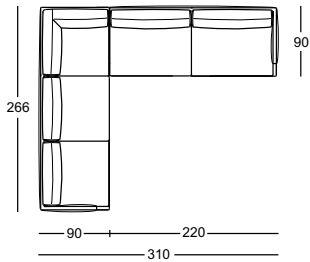

Nr. 3 = 1330/301TS + 1330/211D

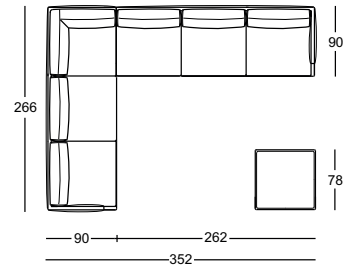

Nr. 4 = 1330/301TS + 1330/311D + 1330/PUF

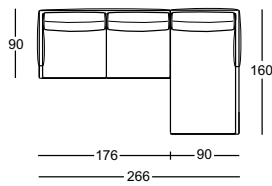

Nr. 5 = 1330/201S + 1330/AL1D

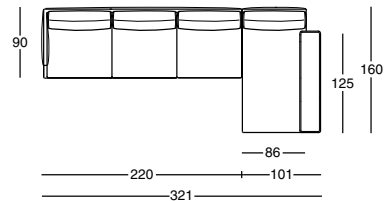

Nr. 6 = 1330/301S + 1330/AL2 + 1330/M125

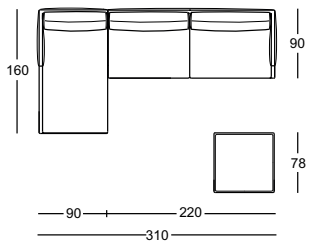

Nr. 7 = 1330/AL1S + 1330/211D + 1330/PUF

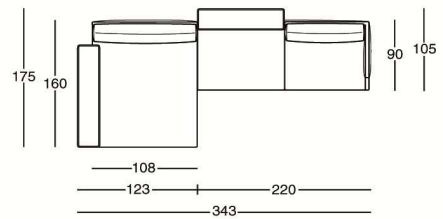

Nr. 8 = 1330/M125 + 1330/AL4 + 1330/M104 + 1330/211PTS

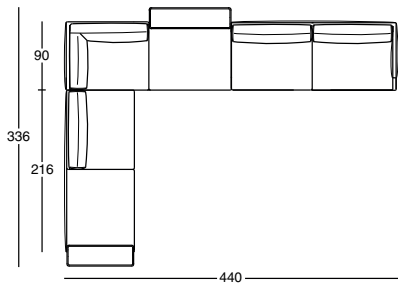

Nr. 9 = 1330/M88 + 1330/210PS + 1330/201PANGD + 1330/M104 + 1330/211D

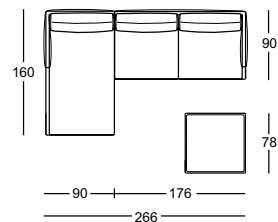

Nr. 10 = 1330/AL1S + 1330/201D + 1330/PUF

1045 ZA:ZA

Disegno di Zaven

Anno di progettazione 2022





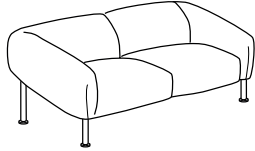
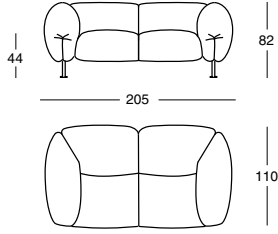
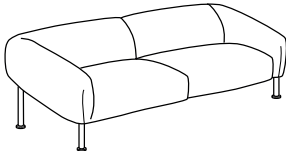
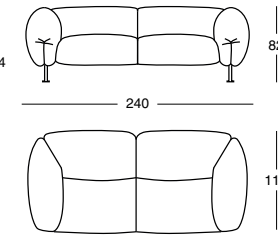
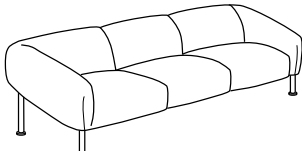
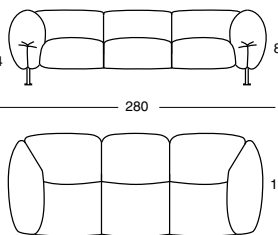

Archiproducts Design Awards 2022. Best of Year Awards 2022. ADI Design Index 2023.

Divani monoblocco. Struttura portante in acciaio verniciato colore nero o rosso opaco RAL 3004 dotata di nastri rigidi in poliestere colore antracite per il supporto dei cuscini. Cuscini seduta, schienale e bracciolo in poliuretano/sfere di poliestere rigenerato e rigenerabile. Rivestimento interno inamovibile in tessuto di poliestere rigenerato e rigenerabile. Assemblaggio imbottiture privo di collanti. Rivestimento esterno sfilabile in stoffa.

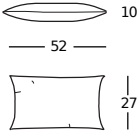
Prospettiva	Fronte/Pianta	Categorie Rivestimento	Prezzo		Fodere di ricambio		
 <p>1045/202 Stoffa m 8,25</p>	 <p>Divano 205</p>	Stoffa cliente	5.911	4.845		2.007	1.645
		20	5.911	4.845		2.007	1.645
		30	6.246	5.120		2.349	1.925
		40	6.411	5.255		2.513	2.060
 <p>1045/212 Stoffa m 9,00</p>	 <p>Divano 240</p>	Stoffa cliente	6.741	5.525		2.159	1.770
		20	6.741	5.525		2.159	1.770
		30	7.100	5.820		2.525	2.070
		40	7.283	5.970		2.708	2.220
 <p>1045/302 Stoffa m 10,75</p>	 <p>Divano 280</p>	Stoffa cliente	7.369	6.040		2.562	2.100
		20	7.369	6.040		2.562	2.100
		30	7.802	6.395		3.001	2.460
		40	8.022	6.575		3.227	2.645

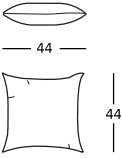
CUSCINETTI

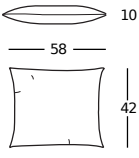
Cuscinetti. Imbottitura cuscinetti 1323/C in piuma d'oca – materiale 100% vergine e 1580 in poliuretano/Dacron Du Pont o in piuma d'oca – materiale 100% vergine. Imbottitura cuscinetti 1586 e 1587 in piumino d'oca – materiale 100% vergine. Rivestimento interno inamovibile in tessuto di cotone. Rivestimento esterno sfilabile in stoffa o in pelle. E' possibile rivestire i cuscinetti anche con i seguenti tessuti decorativi: Tulip (cat. 30), Quadretto (cat. 40), Pied de poule (cat. 50), Bright Cube, Bright Angle, Ellington e Django (cat. Deco). I cuscinetti ordinati, anche di uguale misura potrebbero essere diversi uno dall'altro, per ciò che concerne la posizione dei decori e la costanza della coloritura.

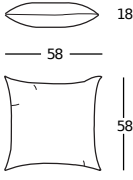
Prospettiva	Fronte/Pianta	Categorie Rivestimento	Imbottitura Dacron		Imbottitura piuma/piumino		Fodere	
 1323/C	 Cuscino	Stoffa cliente			195	160	146	120
		20			195	160	146	120
		30			207	170	165	135
		Tulip			207	170	165	135
		40			220	180	183	150
		Pied de poule			238	195	195	160
		Deco			323	265	281	230
		Pelle 90			360	295	311	255
		Pelle 95			360	295	311	255
		Pelle 98			384	315	342	280
		Pelle 99			421	345	372	305
		 1580	 Cuscino	Stoffa cliente	268	220	268	220
20	268			220	268	220	195	160
30	281			230	281	230	207	170
Tulip	281			230	281	230	207	170
40	293			240	293	240	220	180
Pied de poule	311			255	311	255	268	220
Deco	372			305	372	305	311	255
Pelle 90	384			315	384	315	323	265
Pelle 95	384			315	384	315	323	265
Pelle 98	421			345	421	345	360	295
Pelle 99	433			355	433	355	372	305
 1586	 Cuscino			Stoffa cliente			268	220
		20			268	220	195	160
		30			281	230	207	170
		Tulip			281	230	207	170
		40			293	240	238	195
		Pied de poule			311	255	268	220
		Deco			488	400	403	330
		Pelle 90			525	430	433	355
		Pelle 95			525	430	433	355
		Pelle 98			592	485	506	415
		Pelle 99			653	535	549	450
		 1587	 Cuscino	Stoffa cliente			281	230
20					281	230	195	160
30					293	240	207	170
Tulip					293	240	207	170
40					311	255	238	195
Pied de poule					323	265	268	220
Deco					525	430	421	345
Pelle 90					549	450	451	370
Pelle 95					549	450	451	370
Pelle 98					616	505	525	430
Pelle 99					665	545	561	460

POLTRONE

				
ARDEA CM	AROM	CALLA	CAMPIELLO+	DERBY
				
GALEOTTA	GENNI	GILDA CM	KARELIA	KENT A
				
KENT B	LAMA	MAGGIOLINA	MORETTA	NENA LOUNGE
				
OLIVA	RIDER	SACCO SMALL	SACCO MEDIUM	SACCO
				
SANT'ELIA	SUSANNA			

882 ARDEA CM

Omaggio a Carlo Mollino
Anno di progettazione 1946

Poltrona/Bergère. Base in legno massello di rovere naturale o tinto nero oppure in legno massello di noce canaletto colore naturale; verniciatura con finitura a cera. Struttura in acciaio con molleggio su nastri elastici. Imbottitura in poliuretano schiumato autoestinguente/fibra poliester termolegata. Rivestimento interno inamovibile in tessuto di nylon. Rivestimento esterno sfilabile in stoffa o pelle.

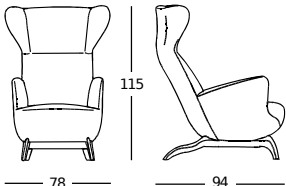
Prospettiva	Fronte/Fianco	Rivestimento	Struttura rovere		Struttura noce		Fodere di ricambio	
 <p>882</p> <p>Stoffa m 3,60</p>		20	4.880	4.000	5.252	4.305	1.269	1.040
		30	5.033	4.125	5.411	4.435	1.397	1.145
		40	5.185	4.250	5.563	4.560	1.537	1.260
		Pelle 90	6.417	5.260	6.789	5.565	2.715	2.225
		Pelle 95	6.417	5.260	6.789	5.565	2.715	2.225
		Pelle 98	6.954	5.700	7.338	6.015	3.251	2.665
		Pelle 99	7.338	6.015	7.729	6.335	3.642	2.985

872 AROM

Disegno di Noé Duchaufour Lawrance
Anno di progettazione 2014

Poltrona. Struttura in acciaio. Imbottitura in poliuretano schiumato autoestinguente/fibra poliester termolegata con molleggio su nastri elastici. Rivestimento interno inamovibile in tessuto di nylon. Rivestimento esterno sfilabile in stoffa, in Pied de poule o in pelle. La scocca esterna può essere rivestita anche in cuoio 95 in abbinamento a tessuto o pelle. Non realizzabile in cuoio 95 colore bianco 0704.

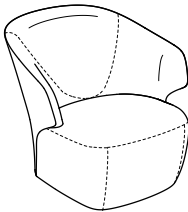
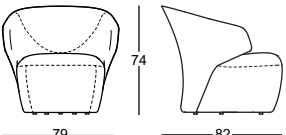
Prospettiva	Fronte/Fianco	Categorie Rivestimento	Poltroncina		Fodere di ricambio		Poltroncina con esterno in cuoio	
 <p>872</p> <p>Stoffa m 3,30</p>		Stoffa cliente	2.373	1.945	982	805	4.093	3.355
		20	2.373	1.945	982	805	4.093	3.355
		30	2.501	2.050	1.086	890	4.197	3.440
		40	2.605	2.135	1.147	940	4.294	3.520
		Pied de poule	2.733	2.240	1.214	995	4.386	3.595
		Pelle 90	3.831	3.140	2.373	1.945	5.411	4.435
		Pelle 95	3.831	3.140	2.373	1.945	5.411	4.435
		Pelle 98	4.160	3.410	2.678	2.195	5.734	4.700
		Pelle 99	4.551	3.730	3.032	2.485	6.070	4.975

873 CALLA

Disegno di Noé Duchaufour Lawrance
Anno di progettazione 2010

Poltroncina. Base su ruote o fissa con piedini. Struttura in acciaio. Imbottitura in poliuretano schiumato autoestinguente/fibra poliester termolegata con molleggio su nastri elastici. Rivestimento interno inamovibile in tessuto di nylon. Rivestimento esterno sfilabile in stoffa o in pelle. La scocca esterna può essere rivestita anche in cuoio 95 in abbinamento a tessuto o pelle. Non realizzabile in cuoio 95 colore bianco 0704. La poltroncina è disponibile in due differenti altezze da terra: alta 873/A con rotelle, bassa 873/B con piedini.

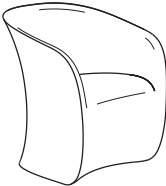
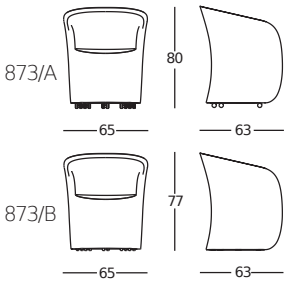
Prospettiva	Fronte/Fianco	Categorie Rivestimento	Poltroncina		Fodere di ricambio		Poltroncina con esterno in cuoio	
 <p>873</p> <p>Stoffa m 2,75</p>		Stoffa cliente	2.391	1.960	885	725	3.996	3.275
		20	2.391	1.960	885	725	3.996	3.275
		30	2.489	2.040	939	770	4.057	3.325
		40	2.580	2.115	1.013	830	4.118	3.375
		Pelle 90	3.880	3.180	2.233	1.830	4.917	4.030
		Pelle 95	3.880	3.180	2.233	1.830	4.917	4.030
		Pelle 98	4.160	3.410	2.489	2.040	5.063	4.150
		Pelle 99	4.368	3.580	2.763	2.265	5.185	4.250

880 CAMPIELLO+

Disegno di De Pas, D'Urbino, Lomazzi
Anno di progettazione 1984-2022

Poltrona girevole. Schienale in multistrato di legno ricoperto in cuoio pigmentato 90 nei colori nero 0801, antracite 0807 e fango 0841 o cuoio 95 nel colore gold 0714. Sedile in poliuretano a quote differenziate/fiocchi di poliestere rigenerato e rigenerabile; poggiatesta e cuscino schienale in fiocchi di poliestere rigenerato e rigenerabile. Rivestimento interno inamovibile in tessuto di nylon; di cotone/poliestere per i cuscini poggiatesta e schienale. Rivestimento esterno sfilabile in stoffa. Solo il cuscino poggiatesta può essere richiesto in un colore diverso all'interno della stessa tipologia di tessuto.

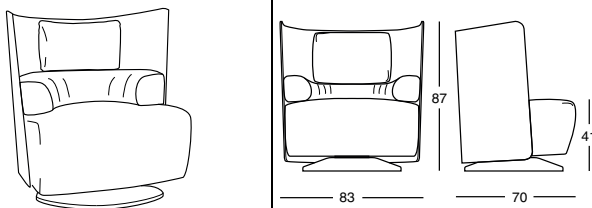
Prospettiva	Fronte/Fianco	Categorie Rivestimento	Esterno in cuoio pigmentato		Esterno in cuoio 95		Fodere di ricambio	
		Stoffa cliente	5.594	4.585	6.472	5.305	689	565
		20	5.594	4.585	6.472	5.305	689	565
		30	5.734	4.700	6.606	5.415	824	675
		40	5.801	4.755	6.673	5.470	891	730

880

Stoffa m 1,65 -
Poggiatesta m 1,55

875 DERBY

Disegno di Noé Duchaufour Lawrance
Anno di progettazione 2009

Poltrona/ Bergère. Base girevole in acciaio o fissa con piedini. Scocca esterna in poliuretano rigido rivestita in cuoio 95. Non realizzabile in cuoio 95 colore bianco 0704. Imbottitura scocca interna in poliuretano schiumato autoestinguente/fibra poliestere termolegata con molleggio su nastri elastici. Rivestimento interno inamovibile in tessuto di nylon. Rivestimento esterno sfilabile in stoffa o in pelle.

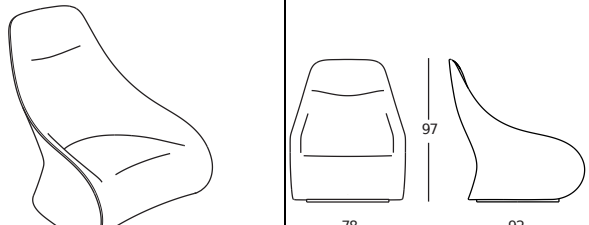
Prospettiva	Fronte/Fianco	Categorie Rivestimento	Base con piedini		Base girevole		Fodere di ricambio	
		Stoffa cliente	6.204	5.085	7.064	5.790	1.214	995
		20	6.204	5.085	7.064	5.790	1.214	995
		30	6.350	5.205	7.222	5.920	1.330	1.090
		40	6.509	5.335	7.375	6.045	1.421	1.165
		Pelle 90	7.076	5.800	7.784	6.380	1.976	1.620
		Pelle 95	7.076	5.800	7.784	6.380	1.976	1.620
		Pelle 98	7.253	5.945	8.015	6.570	2.214	1.815
		Pelle 99	7.412	6.075	8.192	6.715	2.373	1.945

875

Stoffa m 4,00

875/P DERBY

Disegno di Noé Duchaufour Lawrance
Anno di progettazione 2010

Pouf. Struttura in acciaio. Molleggio su nastri elastici. Imbottitura in poliuretano schiumato autoestinguente/fibra poliestere termolegata. Rivestimento interno inamovibile in tessuto di nylon. Rivestimento esterno sfilabile in stoffa o in pelle.

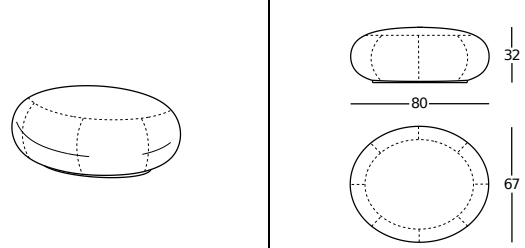
Prospettiva	Fronte/Pianta	Categorie Rivestimento	Prezzo				Fodere di ricambio	
		Stoffa cliente	1.391	1.140			665	545
		20	1.391	1.140			665	545
		30	1.446	1.185			695	570
		40	1.470	1.205			732	600
		Pelle 90	1.976	1.620			1.183	970
		Pelle 95	1.976	1.620			1.183	970
		Pelle 98	2.092	1.715			1.305	1.070
		Pelle 99	2.190	1.795			1.379	1.130

875/P

Stoffa m 1,20

877 GALEOTTA

Disegno di De Pas, D'Urbino, Lomazzi
Anno di progettazione 1968-2023

Poltrona trasformabile. Struttura in poliuretano espanso a quote differenziate. Rivestimento interno inamovibile in tessuto di nylon, rivestimento esterno sfilabile in stoffa.

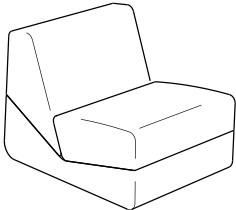
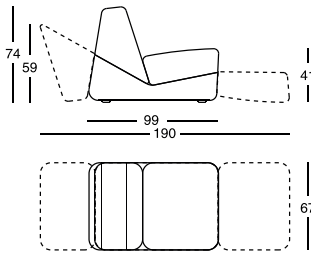
Prospettiva	Fianco/Pianta	Categorie Rivestimento	Prezzo		Fodere di ricambio	
 <p>877</p> <p>Stoffa m 4,20</p>		Stoffa cliente	2.696	2.210	1.000	820
		20	2.696	2.210	1.000	820
		30	2.873	2.355	1.190	975
		40	2.952	2.420	1.275	1.045

920 GENNI

Disegno di Gabriele Mucchi
Anno di progettazione 1935
Collezione: Museo del Design 1880-1980; Milano.

Chaise longue. Struttura in acciaio cromato, o nichelsatinato colore naturale o nero, oppure verniciato nero. Molleggio su spirali di acciaio. Seduta regolabile su due posizioni. Imbottitura cuscino seduta e poggiatesta in poliuretano. Rivestimento cuscini e braccioli in pelle.

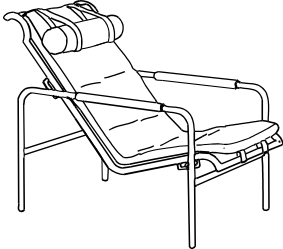
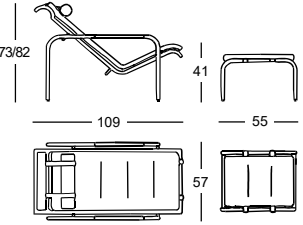
Prospettiva	Fianco/Pianta	Struttura cromata/nichelsatinata	Chaise longue		Pouf	
 <p>920</p>		Pelle 90	4.740	3.885	1.421	1.165
		Pelle 95	4.740	3.885	1.421	1.165
		Pelle 98	5.051	4.140	1.525	1.250
		Pelle 99	5.423	4.445	1.610	1.320

920 GENNI

Disegno di Gabriele Mucchi
Anno di progettazione 1935
Collezione: Museo del Design 1880-1980; Milano.

Chaise longue. Struttura in acciaio cromato, o nichelsatinato colore naturale o nero, oppure verniciato nero. Molleggio su spirali di acciaio. Seduta regolabile su due posizioni. Imbottitura cuscino seduta e poggiatesta in poliuretano. Rivestimento cuscini e braccioli in pelle.

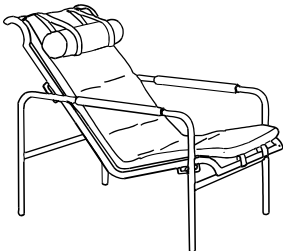
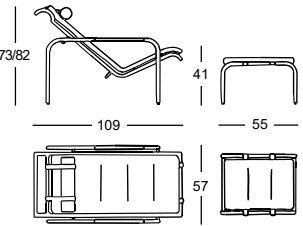
Prospettiva	Fianco/Pianta	Struttura verniciata	Chaise longue		Pouf	
 <p>920</p>		Pelle 90	4.160	3.410	1.318	1.080
		Pelle 95	4.160	3.410	1.318	1.080
		Pelle 98	4.386	3.595	1.379	1.130
		Pelle 99	4.538	3.720	1.458	1.195

888 GILDA CM

Omaggio a Carlo Mollino
Anno di progettazione 1953
Best of Show Design Shanghai 2019.

Poltrona. Struttura in rovere naturale o tinto nero oppure in noce canaletto colore naturale; verniciatura con finitura a cera. Parti metalliche in ottone nichelsatinato colore nero. Schienale regolabile su quattro posizioni. Imbottitura in poliuretano autoestinguente/fibra poliestere termolegata con molleggio su spirali d' acciaio. Rivestimento esterno sfilabile in stoffa o in pelle.

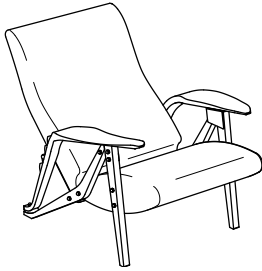
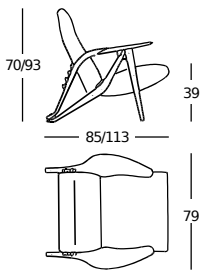
Prospettiva	Fianco/Pianta	Categorie Rivestimento	Struttura rovere		Struttura noce		Fodere di ricambio	
 <p>888</p> <p>Stoffa m 2,00</p>		Stoffa cliente	4.636	3.800	4.947	4.055	787	645
		20	4.636	3.800	4.947	4.055	787	645
		30	4.795	3.930	5.094	4.175	836	685
		40	4.947	4.055	5.252	4.305	878	720
		Pelle 90	5.990	4.910	6.307	5.170	1.909	1.565
		Pelle 95	5.990	4.910	6.307	5.170	1.909	1.565
		Pelle 98	6.259	5.130	6.564	5.380	2.111	1.730
		Pelle 99	6.789	5.565	7.100	5.820	2.403	1.970

870 KARELIA

Disegno di Liisi Beckmann
Anno di progettazione 1966
Collezione: Vitra Design Museum, Weil am Rhein - Design Museo, Helsinki - Fondazione Triennale Design Museum, Milano.

Poltrona. Struttura in poliuretano espanso a quote differenziate. Rivestimento esterno sfilabile realizzabile solo nel tessuto bielastico Samba.

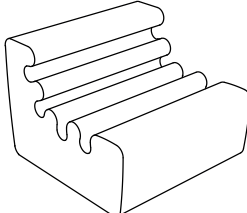
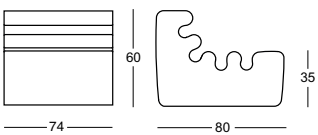
Prospettiva	Fronte/Fianco	Versione	Prezzo		Fodere di ricambio		
 <p>870</p> <p>Stoffa m 2,30</p>		Unica	2.355	1.930	793	650	

895 KENT

Disegno di Ludovica+Roberto Palomba
Anno di progettazione 2013

Poltrona. Base girevole in acciaio verniciato, colore nero o grafite. Struttura in acciaio. Imbottitura in poliuretano schiumato autoestinguente a quote differenziate/fibra poliestere termolegata. Rivestimento interno inamovibile in tessuto di nylon. Rivestimento esterno sfilabile in stoffa o in pelle.

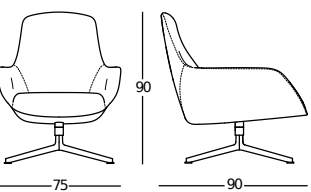
Prospettiva	Fronte/Fianco	Categorie Rivestimento	Prezzo		Fodere di ricambio	
 <p>895</p> <p>Stoffa m 2,60</p>		Stoffa cliente	2.471	2.025	927	760
		20	2.471	2.025	927	760
		30	2.538	2.080	952	780
		40	2.641	2.165	1.000	820
		Pelle 90	3.532	2.895	1.946	1.595
		Pelle 95	3.532	2.895	1.946	1.595
		Pelle 98	3.819	3.130	2.239	1.835
		Pelle 99	4.050	3.320	2.422	1.985

896 KENT

Disegno di Ludovica+Roberto Palomba
Anno di progettazione 2013

Poltrona/Bergère. Base girevole in acciaio verniciato, colore nero o grafite. Struttura in acciaio. Imbottitura in poliuretano schiumato autoestinguente a quote differenziate/fibra poliestere termolegata. Rivestimento interno inamovibile in tessuto di nylon. Rivestimento esterno sfilabile in stoffa o in pelle.

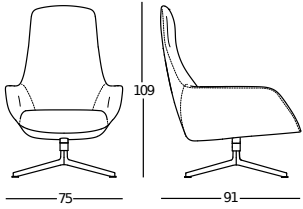
Prospettiva	Fronte/Fianco	Categorie Rivestimento	Prezzo		Fodere di ricambio		
 <p>896</p> <p>Stoffa m 2,70</p>		Stoffa cliente	2.593	2.125		952	780
		20	2.593	2.125		952	780
		30	2.666	2.185		982	805
		40	2.769	2.270		1.061	870
		Pelle 90	3.776	3.095		2.129	1.745
		Pelle 95	3.776	3.095		2.129	1.745
		Pelle 98	4.093	3.355		2.483	2.035
		Pelle 99	4.337	3.555		2.708	2.220

896/P KENT

Disegno di Ludovica+Roberto Palomba
Anno di progettazione 2013

Pouf. Base girevole in acciaio verniciato, colore nero o grafite. Struttura in acciaio. Imbottitura in poliuretano schiumato autoestinguente/fibra poliestere termolegata. Rivestimento interno inamovibile in tessuto di nylon. Rivestimento esterno sfilabile in stoffa o in pelle.

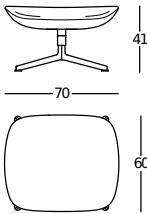
Prospettiva	Fronte/Pianta	Categorie Rivestimento	Prezzo		Fodere di ricambio		
 <p>896/P</p> <p>Stoffa m 1,00</p>		Stoffa cliente	1.495	1.225		403	330
		20	1.495	1.225		403	330
		30	1.537	1.260		433	355
		40	1.568	1.285		488	400
		Pelle 90	1.995	1.635		939	770
		Pelle 95	1.995	1.635		939	770
		Pelle 98	2.129	1.745		1.074	880
		Pelle 99	2.239	1.835		1.171	960

921 LAMA

Disegno di Ludovica+Roberto Palomba
Anno di progettazione 2006

Chaise longue. Struttura in acciaio verniciato, colore grafite. Imbottitura in poliuretano schiumato autoestinguente con molleggio su nastri elastici. Rivestimento interno inamovibile in tessuto di nylon. Rivestimento esterno sfilabile in stoffa o pelle, o non sfilabile in cuoio. Non realizzabile in cuoio 95 colore bianco 0704.

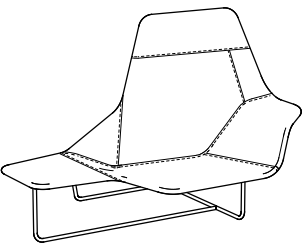
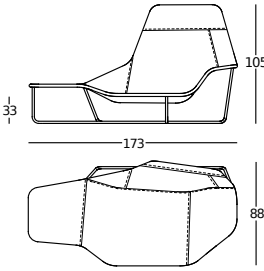
Prospettiva	Fronte/Pianta	Categorie Rivestimento	Prezzo		Fodere di ricambio		
 <p>921</p> <p>Stoffa m 3,30</p>		Stoffa cliente	4.514	3.700		1.379	1.130
		20	4.514	3.700		1.379	1.130
		30	4.551	3.730		1.482	1.215
		40	4.593	3.765		1.556	1.275
		Pelle 90	5.954	4.880		3.093	2.535
		Pelle 95	5.954	4.880		3.093	2.535
		Pelle 98	6.314	5.175		3.465	2.840
		Pelle 99	6.533	5.355		3.660	3.000
Cuoio 95	8.211	6.730					

900 MAGGIOLINA

Disegno di Marco Zanuso

Anno di progettazione 1947

Medaglia d'Oro VIII Triennale, Milano 1948. Collezione: Die Neue Sammlung, München.

Chaise longue. Struttura in acciaio inox 18/8 lucidato, o nichelsatinato colore naturale o nero, oppure verniciato nero. Scocca in cuoio pigmentato 90. Imbottitura cuscino schienale a settori in piuma d'oca – materiale 100% vergine. Imbottitura cuscino seduta a settori, in poliuretano/Dacron Du Pont. Rivestimento interno inamovibile in tessuto di cotone. Rivestimento esterno sfilabile in stoffa, Ecofire o pelle. Nella versione con cuscini rivestiti in tessuto i braccioli sono in pelle in abbinamento di colore alla scocca in cuoio pigmentato. Nella versione con cuscini rivestiti in pelle o Ecofire i braccioli sono nel medesimo rivestimento dei cuscini.

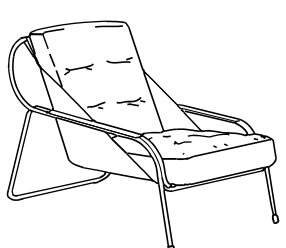
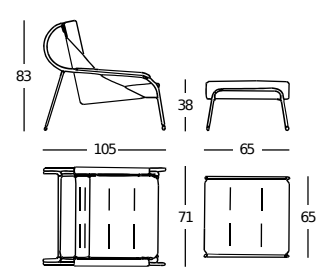
Prospettiva	Fianco/Pianta	Categorie Rivestimento	Chaise longue lucidata		Pouf lucidato	
 <p>900 Stoffa m - Poltrona 2,20 - Pouf 0,90</p>		20	5.319	4.360	1.934	1.585
		30	5.411	4.435	1.983	1.625
		Ecofire	5.234	4.290	1.983	1.625
		40	5.435	4.455	2.013	1.650
		Pelle 90	6.515	5.340	2.336	1.915
		Pelle 95	6.515	5.340	2.336	1.915
		Pelle 98	6.747	5.530	2.361	1.935
		Pelle 99	7.009	5.745	2.489	2.040

900 MAGGIOLINA

Disegno di Marco Zanuso

Anno di progettazione 1947

Medaglia d'Oro VIII Triennale, Milano 1948. Collezione: Die Neue Sammlung, München.

Chaise longue. Struttura in acciaio inox 18/8 lucidato, o nichelsatinato colore naturale o nero, oppure verniciato nero. Scocca in cuoio pigmentato 90. Imbottitura cuscino schienale a settori in piuma d'oca – materiale 100% vergine. Imbottitura cuscino seduta a settori, in poliuretano/Dacron Du Pont. Rivestimento interno inamovibile in tessuto di cotone. Rivestimento esterno sfilabile in stoffa, Ecofire o pelle. Nella versione con cuscini rivestiti in tessuto i braccioli sono in pelle in abbinamento di colore alla scocca in cuoio pigmentato. Nella versione con cuscini rivestiti in pelle o Ecofire i braccioli sono nel medesimo rivestimento dei cuscini.

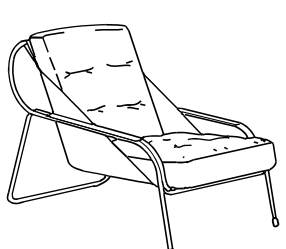
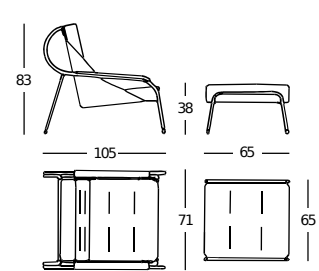
Prospettiva	Fianco/Pianta	Categorie Rivestimento	Chaise longue verniciata		Pouf verniciato	
 <p>900 Stoffa m - Poltrona 2,20 - Pouf 0,90</p>		20	5.319	4.360	1.934	1.585
		30	5.411	4.435	1.983	1.625
		Ecofire	5.234	4.290	1.983	1.625
		40	5.435	4.455	2.013	1.650
		Pelle 90	6.515	5.340	2.336	1.915
		Pelle 95	6.515	5.340	2.336	1.915
		Pelle 98	6.747	5.530	2.361	1.935
		Pelle 99	7.009	5.745	2.489	2.040

900 MAGGIOLINA

Disegno di Marco Zanuso

Anno di progettazione 1947

Medaglia d'Oro VIII Triennale, Milano 1948. Collezione: Die Neue Sammlung, München.

Chaise longue. Struttura in acciaio inox 18/8 lucidato, o nichelsatinato colore naturale o nero, oppure verniciato nero. Scocca in cuoio pigmentato 90. Imbottitura cuscino schienale a settori in piuma d'oca – materiale 100% vergine. Imbottitura cuscino seduta a settori, in poliuretano/Dacron Du Pont. Rivestimento interno inamovibile in tessuto di cotone. Rivestimento esterno sfilabile in stoffa, Ecofire o pelle. Nella versione con cuscini rivestiti in tessuto i braccioli sono in pelle in abbinamento di colore alla scocca in cuoio pigmentato. Nella versione con cuscini rivestiti in pelle o Ecofire i braccioli sono nel medesimo rivestimento dei cuscini.

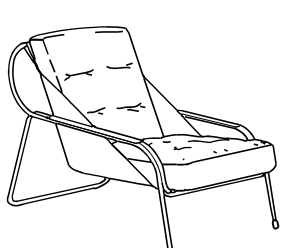
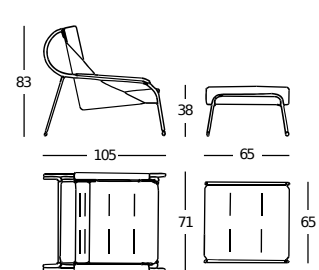
Prospettiva	Fianco/Pianta	Categorie Rivestimento	Chaise longue nichelsatinata		Pouf nichelsatinato	
 <p>900 Stoffa m - Poltrona 2,20 - Pouf 0,90</p>		20	6.259	5.130	2.397	1.965
		30	6.314	5.175	2.446	2.005
		Ecofire	6.161	5.050	2.446	2.005
		40	6.356	5.210	2.464	2.020
		Pelle 90	7.479	6.130	2.788	2.285
		Pelle 95	7.479	6.130	2.788	2.285
		Pelle 98	7.704	6.315	2.824	2.315
		Pelle 99	7.973	6.535	2.940	2.410

851 MORETTA

Disegno di Bernard Marstaller
Anno di progettazione 1917

Poltroncina con schienale basculante. Struttura in faggio, colore naturale. Schienale inclinabile. Rivestimento sfilabile in Telastrong o in cuoio. Non realizzabile in cuoio 95 colore bianco 0704.

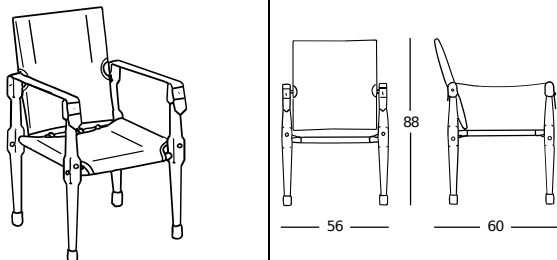
Prospettiva	Fronte/Fianco	Rivestimento	Prezzo		Fodere di ricambio		
		Telastrong	2.879	2.360	1.183	970	
		Cuoio 95	3.599	2.950	1.446	1.185	

928 NENA LOUNGE

Disegno di Lanzavecchia+Wai
Anno di progettazione 2023

Poltrona. Struttura in acciaio verniciato colore grafite o nero opaco. Imbottitura sedile in poliuretano a quote differenziate/Dacron Du Pont, imbottitura schienale in poliuretano schiumato autoestinguente. Rivestimento interno inamovibile in tessuto di nylon. Rivestimento esterno sfilabile in stoffa o in pelle. Per rivestimento fornito dal cliente, vedere nota alla pagina Stoffe & Pelli.

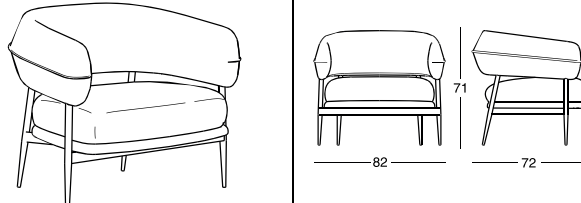
Prospettiva	Fronte/Fianco	Categorie Rivestimento	Prezzo		Fodere di ricambio		
		20	2.434	1.995	811	665	
		30	2.574	2.110	958	785	
		40	2.635	2.160	1.025	840	
		Pelle 90	3.495	2.865	1.946	1.595	
		Pelle 95	3.495	2.865	1.946	1.595	
		Pelle 98	3.648	2.990	2.111	1.730	
		Pelle 99	4.002	3.280	2.489	2.040	

883 OLIVA

Disegno di Constance Guisset
Anno di progettazione 2019
Archiproducts Design Awards 2019.

Poltrona. Gambe in legno massello di acero laccato nero. Struttura in acciaio. Imbottitura in poliuretano schiumato autoestinguente/fibra poliestere termolegata. Rivestimento interno inamovibile in tessuto di nylon. Rivestimento esterno sfilabile in stoffa o pelle.

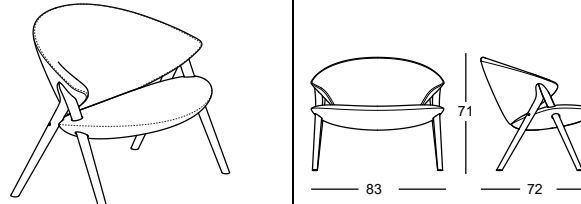
Prospettiva	Fronte/Fianco	Categorie Rivestimento	Prezzo		Fodere di ricambio		
		Stoffa cliente	2.403	1.970	592	485	
		20	2.403	1.970	592	485	
		30	2.501	2.050	677	555	
		Tulip	2.501	2.050	677	555	
		40	2.562	2.100	720	590	
		Pelle 90	3.392	2.780	1.623	1.330	
		Pelle 95	3.392	2.780	1.623	1.330	
		Pelle 98	3.538	2.900	1.763	1.445	
		Pelle 99	3.874	3.175	2.098	1.720	

926 RIDER

Disegno di Ludovica+Roberto Palomba
Anno di progettazione 2020

Chaise longue basculante. Struttura in poliuretano rigido con imbottitura in poliuretano a quote differenziate. Rivestimento struttura in cuoio 95. Trapuntino amovibile in poliuretano/fibra termolegata rivestito in tessuto. A richiesta è disponibile un poggiatesta con imbottitura in poliuretano/fibra termolegata rivestito in tessuto sfoderabile. Non realizzabile in cuoio 95 colore bianco 0704.

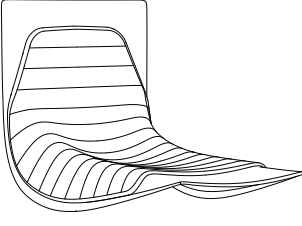
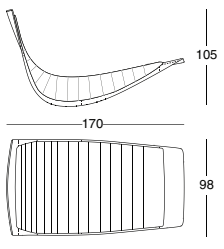
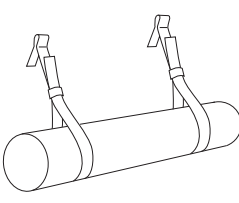
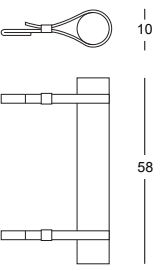
Prospettiva	Fianco/Pianta	Categorie Rivestimento	Prezzo		Fodere di ricambio	
 <p>926</p> <p>Stoffa m 3,50</p>		Stoffa cliente	8.186	6.710	1.281	1.050
		20	8.186	6.710	1.281	1.050
		30	8.394	6.880	1.464	1.200
		40	8.485	6.955	1.537	1.260
 <p>926/58R</p> <p>Stoffa m 0,50</p> <p>Rullo poggiatesta 58</p>		Stoffa cliente	488	400	293	240
		20	488	400	293	240
		30	525	430	323	265
		40	537	440	342	280

278 SACCO SMALL

Disegno di Gatti, Paolini, Teodoro
Anno di progettazione 1968

Poltrona anatomica. Involucro contenente palline di polistirolo espanso ad alta resistenza. Rivestimento in Vip (anche per esterni, antibatterico con trattamento Silverguard® e antimacchia con trattamento Permablock 3®), Tulip, Pied de poule e pelle. Le versioni in Tulip e Pied de poule sono sfoderabili.

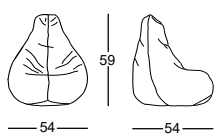
Prospettiva	Fronte/Fianco	Rivestimento	Prezzo		Fodere di ricambio	
 <p>278</p> <p>Stoffa m 2,20</p>		Vip	323	265	238	195
		Tulip	732	600	470	385
		Pied de poule	763	625	488	400
		Pelle 90	1.586	1.300	1.470	1.205
		Pelle 95	1.586	1.300	1.470	1.205
		Pelle 98	1.909	1.565	1.793	1.470
Pelle 99	2.092	1.715	1.976	1.620		

279 SACCO MEDIUM

Disegno di Gatti, Paolini, Teodoro
Anno di progettazione 1968

Poltrona anatomica. Involucro contenente palline di polistirolo espanso ad alta resistenza. Rivestimento in Vip (anche per esterni, antibatterico con trattamento Silverguard® e antimacchia con trattamento Permablock 3®), Tulip, Pied de poule e pelle. Le versioni in Tulip e Pied de poule sono sfoderabili.

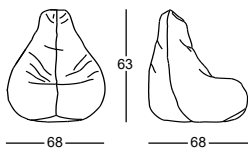
Prospettiva	Fronte/Fianco	Rivestimento	Prezzo		Fodere di ricambio		
 <p>279</p> <p>Stoffa m 2,60</p>		Vip	372	305	281	230	
		Tulip	854	700	549	450	
		Pied de poule	891	730	561	460	
		Pelle 90	1.812	1.485	1.696	1.390	
		Pelle 95	1.812	1.485	1.696	1.390	
Pelle 98	2.159	1.770	2.037	1.670			
Pelle 99	2.397	1.965	2.281	1.870			

280 SACCO

Disegno di Gatti, Paolini, Teodoro
Anno di progettazione 1968

Selezione Compasso d' Oro 1970 - Premio BIO 5 Ljubljana 1973 - Compasso d'oro alla carriera 2020. Collezione: The Museum of Modern Art, New York - Israel Museum, Jerusalem - Uměleckoprůmyslové Muzeum, Praha - Kunstgewerbemuseum, Berlin - Kunstmuseum, Düsseldorf - Museum für Angewandte Kunst, Köln - Musée des Arts Décoratifs, Paris - The Saint Louis Art Museum - Museo del Design 1880-1980, Milano - Museum für Kunst und Gewerbe, Hamburg - Denver Art Museum - Dallas Museum of Art - Fondazione Triennale Design Museum, Milano - Tel Aviv Museum of Art - Vitra Design Museum, Weil am Rhein - Musée National d' Art Moderne, Paris - Thessaloniki Design Museum, Saloniki - Gustav Lübcke Museum, Hamm - Fonds Régional d'Art Contemporain, Dunkerque - LAB Museo del Design, fondazione Anna Querici, Calenzano - Powerhouse Museum, Sydney - Museum für Angewandte Kunst, Wien - Design Museum, Gent - Philadelphia Museum of Art - Musée des Arts Décoratifs, Bordeaux - Cité de l'Architecture & du Patrimoine, Paris - National Gallery of Victoria, Melbourne - Musée de la ville de Saint-Quentin-en-Yvelines, Montigny-le-Bretonneux - Cooper Hewitt Smithsonian Design Museum, New York - Museo tattile statale Omero, Ancona - ADI Design Museo, Milano.

Poltrona anatomica. Involucro contenente palline di polistirolo espanso ad alta resistenza. Rivestimento in Vip (anche per esterni, antibatterico con trattamento Silverguard® e antimacchia con trattamento Permablock 3®), Tulip, Pied de poule e pelle. Le versioni in Tulip e Pied de poule sono sfoderabili.

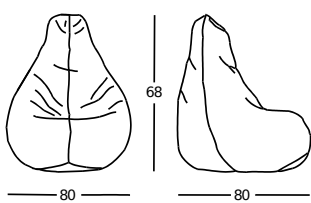
Prospettiva	Fronte/Fianco	Rivestimento	Prezzo		Fodere di ricambio		
 <p>280</p> <p>Stoffa m 3,55</p>		Vip	470	385	323	265	
		Tulip	1.129	925	732	600	
		Pied de poule	1.171	960	744	610	
		Pelle 90	2.202	1.805	2.080	1.705	
		Pelle 95	2.202	1.805	2.080	1.705	
Pelle 98	2.538	2.080	2.410	1.975			
Pelle 99	2.983	2.445	2.849	2.335			

850 SANT'ELIA

Disegno di Giuseppe Terragni
Anno di progettazione 1936

Poltroncina. Struttura in acciaio inox 18/8, D. 25 mm. Schienale e sedile imbottiti. Rivestimento in pelle 95.

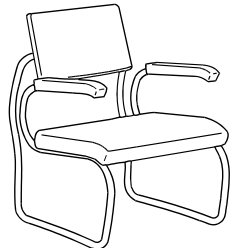
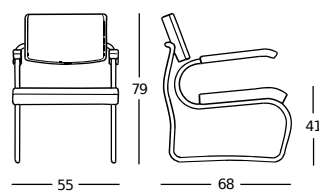
Prospettiva	Fronte/Fianco	Rivestimento	Prezzo		Fodere di ricambio		
 <p>850</p>		Pelle 95	3.215	2.635			







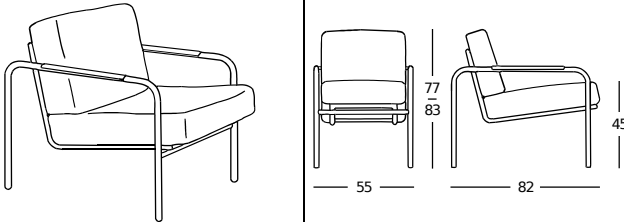



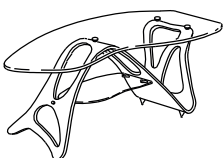
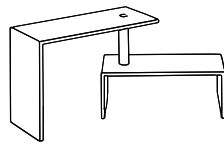
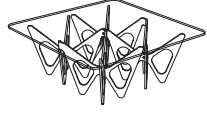
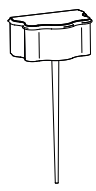
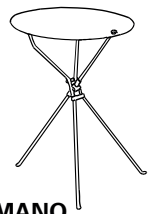
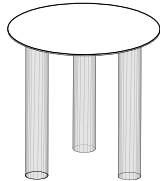

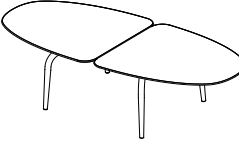
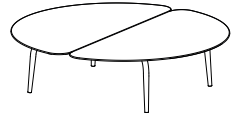
852 SUSANNA

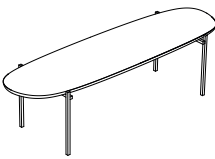
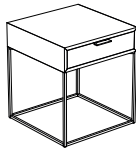
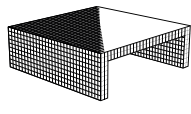
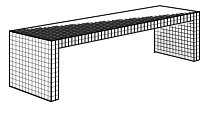
Disegno di Gabriele Mucchi
Anno di progettazione 1983

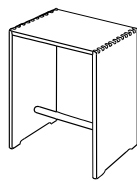
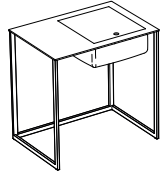
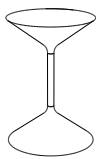
Poltrona. Struttura portante in tubo di acciaio cromato, o nichelsatinato colore naturale o nero, oppure verniciato nero. Telaio portacuscini in acciaio verniciato nero, regolabile su due posizioni. Imbottitura cuscini in poliuretano/fibra poliestere termolegata. Rivestimento interno inamovibile in tessuto di cotone. Rivestimento esterno cuscini sfilabile in stoffa o pelle. Nella versione con cuscini rivestiti in tessuto, i braccioli sono in pelle 95. Nella versione con cuscini rivestiti in pelle (tutte le categorie) i braccioli sono rivestiti nella stessa categoria e colore dei cuscini.

Prospettiva	Fronte/Fianco	Categorie Rivestimento	Struttura cromata/nichelsatinata		Struttura verniciata		Fodere di ricambio		
 <p>852 Stoffa m 2,00</p>		Stoffa cliente	2.678	2.195	2.367	1.940			
		20	2.678	2.195	2.367	1.940	1.190	975	
		30	2.763	2.265	2.452	2.010	1.202	985	
		Tulip	2.763	2.265	2.452	2.010	1.202	985	
		40	2.855	2.340	2.544	2.085	1.305	1.070	
		Pied de poule	2.940	2.410	2.715	2.225	1.391	1.140	
		Pelle 90	3.477	2.850	3.300	2.705	2.062	1.690	
		Pelle 95	3.477	2.850	3.300	2.705	2.062	1.690	
		Pelle 98	3.758	3.080	3.477	2.850	2.220	1.820	
		Pelle 99	4.032	3.305	3.636	2.980	2.288	1.875	

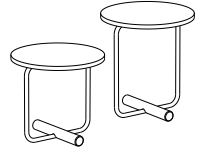
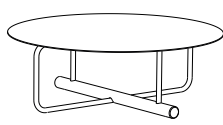
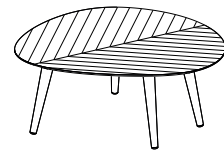
TAVOLINI, COMODINI

				
ARABESCO CM	BASELLO	BUTTERFLY	CARLINO CM	CUMANO
				
ECHINO	GIRO'	GRAPHIUM	GRAPHIUM	NIOBE
				
NIOBE	OSCAR	QUADERNA 656	QUADERNA	SERVOMUTO
				
SGABILLO	TASHINO	TEMPO	TETI	TOD
				
TOI	TOTO	TOTO	TWEED MINI	ZEUS

335 CARLINO CM

Omaggio a Carlo Mollino
Anno di progettazione 1938

Contenitore di servizio. Struttura e cassetto in legno verniciato nei colori bianco e nero. Pianetto d' appoggio in cristallo nei medesimi colori. Prevede il fissaggio a parete.

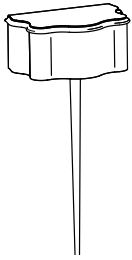
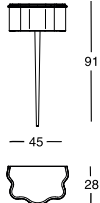
Prospettiva	Fronte/Pianta	Versione	Prezzo					
 <p>335</p>		Unica	2.654	2.175				

630 CUMANO

Disegno di Achille Castiglioni
Anno di progettazione 1978

Selezione Compasso d'Oro 1981 - Collezione: Die Neue Sammlung, München - Israel Museum, Jerusalem - Kunstgewerbemuseum, Berlin - Museum für Kunst und Gewerbe, Hamburg - Fondazione Triennale Design Museum, Milano - Thessaloniki Design Museum, Saloniki - Fond National d'Art Contemporain, Paris - The Saint Louis Art Museum - Indianapolis Museum of Art.

Tavolino pieghevole. Struttura in tondino di acciaio, D. 14 mm, con piano in lamiera verniciata colore nero, bianco, amaranto, antracite, azzurro acqua. Giunto scorrevole in ABS. E' dotato di un gancio per appenderlo a parete.

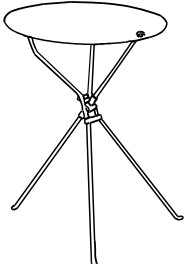
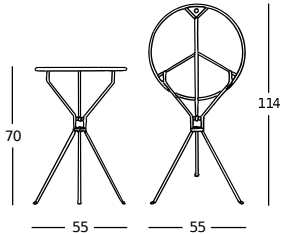
Prospettiva	Aperto/Chiuso	Versione	Prezzo					
 <p>630</p>		Unica	549	450				

667 ECHINO

Disegno di Sebastian Herkner
Anno di progettazione 2019
Best of Year Award 2019.

Tavolino. Gambe in vetro soffiato a tre strati nei colori fumè o ambrà. Piano in lamiera di acciaio spessore 4 mm nichelsatinato colore naturale o nero.

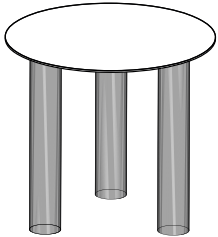
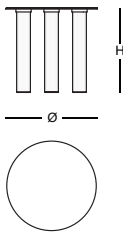
Prospettiva	Fronte/Pianta	Misure cm.	Piano nichelato					
 <p>667</p>		Ø 48 h 44	1.531	1.255				
		Ø 68 h 34	1.806	1.480				

635 GIRO'

Disegno di Anna Deplano
Anno di progettazione 1997-1999

Tavolino con ruote. Struttura in acciaio verniciato; colore alluminio. Pianetti in laminato plastico stratificato; spessore 8 mm; colore bianco.

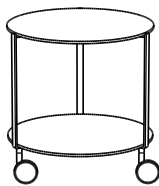
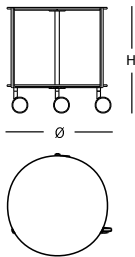
Prospettiva	Fronte/Pianta	Versione	Piano laminato				
		Ø 50 H 53,5	744	610			
		Ø 75 H 37	872	715			
		Ø 110 H 37	1.434	1.175			

635

681 GRAPHIUM

Disegno di Garcia Cumini
Anno di progettazione 2019

Tavolino. Struttura in acciaio verniciato colore nero. Piani in marmo Calacatta grigio, in marmo rosso Lepanto o in marmo Sahara Noir, spessore 20 mm, con verniciatura protettiva antimacchia, in poliestere trasparente opaco.

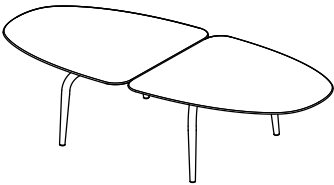
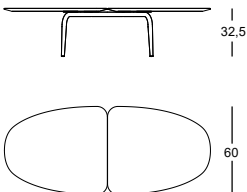
Prospettiva	Fronte/Pianta	Misure cm.	Marmo rosso Lepanto		Marmo Sahara Noir		Marmo Calacatta grigio	
		140x60	3.562	2.920	3.562	2.920	3.758	3.080
		200x60	4.246	3.480	4.246	3.480	4.496	3.685

681

682 GRAPHIUM

Disegno di Garcia Cumini
Anno di progettazione 2019

Tavolino. Struttura in acciaio verniciato colore nero. Piani in marmo Calacatta grigio, in marmo rosso Lepanto o in marmo Sahara Noir, spessore 20 mm, con verniciatura protettiva antimacchia, in poliestere trasparente opaco.

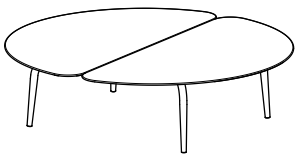
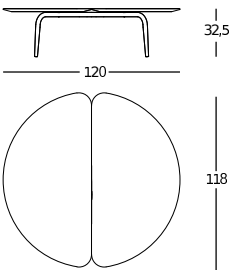
Prospettiva	Fronte/Pianta	Misure cm.	Marmo rosso Lepanto		Marmo Sahara Noir		Marmo Calacatta grigio	
		120x118	4.782	3.920	4.782	3.920	5.112	4.190

682

656 QUADERNA

Disegno di Superstudio
Anno di progettazione 1969-72
NYCxDesign Awards 2022 Honoree.

Tavolino. Struttura in legno tamburato placcato laminato Print, colore bianco, a stampa digitale a quadretti con interasse di 3 cm.

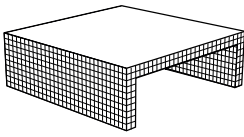
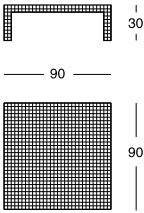
Prospettiva	Fronte/Pianta	Misure cm.	Prezzo				
 <p>656</p>		90x90	3.196	2.620			

710 QUADERNA

Disegno di Superstudio
Anno di progettazione 1970
Medaglia d'Oro Mostra Internazionale M.I.A. 1971 - NYCxDesign Awards 2022 Honoree. Collezione: Israel Museum, Jerusalem - Museum für Angewandte Kunst, Köln - Kunstgewerbemuseum, Berlin - Kunstmuseum, Düsseldorf - Denver Art Museum - Fondazione Triennale Design Museum, Milano - Musée National d' Art Moderne, Paris - The Museum of Modern Art, New York.

Tavolino. Struttura in legno tamburato placcato in laminato Print, colore bianco, a stampa digitale a quadretti neri con interasse di 3 cm.

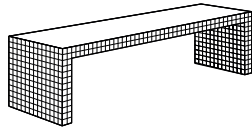
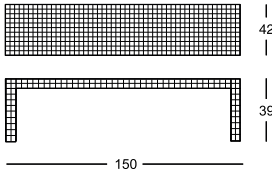
Prospettiva	Fronte/Pianta	Versione	Prezzo				
 <p>710/S</p>		Tavolino	3.373	2.765			

360 SERVOMUTO

Disegno di Achille Castiglioni della serie Servi di Achille & Pier Giacomo Castiglioni
Anno di progettazione 1974
Collezione: Kunstgewerbemuseum, Berlin - Museum für Angewandte Kunst, Köln - Museum für Kunst und Gewerbe, Hamburg - Dallas Museum of Art - Fondazione Triennale Design Museum, Milano - Thessaloniki Design Museum, Saloniki - M.A.X. Museo, Chiasso.

Tavolino. Base in polipropilene verniciato nero o bianco. Asta di sostegno in acciaio verniciato, colore nero o bianco. Pianetto in laminato plastico stratificato, spessore 8 mm, colore bianco/nero, reversibile.

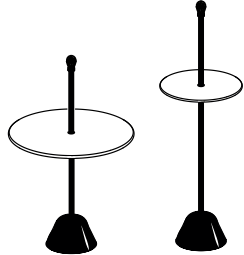
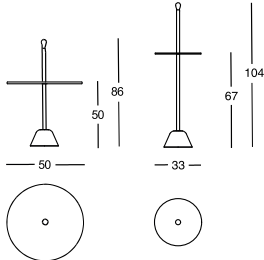
Prospettiva	Fronte/Pianta	Versione	Prezzo			
 <p>360</p>		360/A alto	561	460		
		360/B basso	549	450		

650 SGABILLO

Disegno di Max Bill
Anno di progettazione 1950

Per la scuola di Ulm - Collezione: Museum für Gestaltung, Zürich - Kunstgewerbemuseum, Berlin - Kunstmuseum, Düsseldorf - Israel Museum, Jerusalem - Thessaloniki Design Museum, Saloniki - Die Neue Sammlung, München.

Sgabello. Struttura in multistrati di betulla verniciata, colore naturale; o in medium density fiberboard; verniciatura gofrata antigraffio, colore nero.

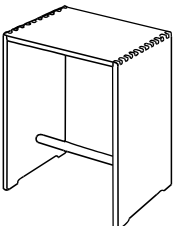
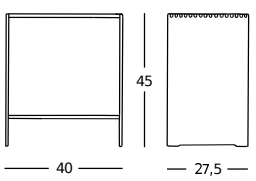
Prospettiva	Fronte/Fianco	Versione	Prezzo			
 <p>650</p>		Unica	543	445		

643 TASCHINO

Disegno di Gabriele Rosa
Anno di progettazione 2017

Comodino con cassetto. Struttura e piano in acciaio verniciato colore bianco, nero o grafite. Piano e vano portaoggetti in cuoio pigmentato 90. Il vano è accessibile mediante apertura a ribalta, ed è disponibile nella versione destra e sinistra.

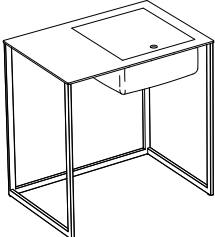
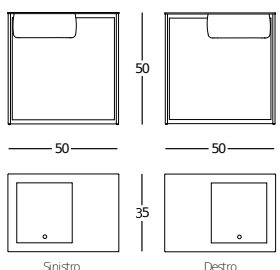
Prospettiva	Fronte/Pianta	Versione	Prezzo			
 <p>643</p>		Unica	1.342	1.100		

631 TEMPO

Disegno di Prospero Rasulo
Anno di progettazione 2001
ADI Design Index 2002.

Tavolino. Coni in poliuretano rigido; asta di sostegno in acciaio; laccatura lucida spazzolata nei colori della cartella.

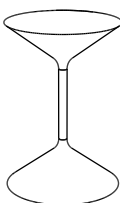
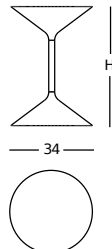
Prospettiva	Fronte/Pianta	Versione	Piano laccato			
 <p>631</p>		H 36	1.000	820		
		H 50	1.000	820		

6006 TETI

Disegno di Prospero Rasulo
Anno di progettazione 2006

Tavolino. Struttura in gres fine porcellanato antigelivo per esterni, con doppia smaltatura manuale a spessore controllato, cotto a 1250°C con un ciclo di lavorazione di 36 ore, colore verde-giallo.

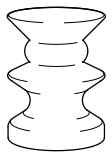
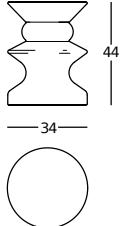
Prospettiva	Fronte/Pianta	Versione	Prezzo			
 6006		Unica	781	640		

634 TOD

Disegno di Todd Bracher
Anno di progettazione 2005

Tavolino. Struttura in polipropilene; laccatura lucida nei colori della cartella.

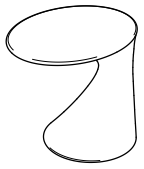
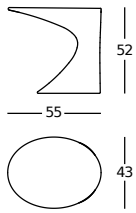
Prospettiva	Fianco/Pianta	Versione	Prezzo			
 634		Unica	1.080	885		

632 TOI

Disegno di Salvatore Indriolo
Anno di progettazione 2012
Young & Design 2012.

Tavolino/portaoggetti. Struttura in poliuretano rigido. Piano in multistrato placcato alluminio. Verniciatura nei colori bianco, nero o rosso. Il piano superiore ruotando a 360° permette l'accesso ad un vano portaoggetti sottostante.

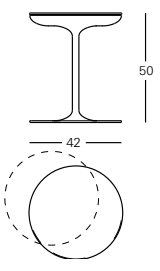
Prospettiva	Fronte/Pianta	Versione	Prezzo			
 632		Unica	1.080	885		

627 TOTO

Disegno di Bertrand Lejoly
Anno di progettazione 2022

Tavolino. Struttura in acciaio verniciato colore nero opaco. Piani in lamiera di acciaio rivestiti in cuoio pigmentato 90 nei colori gold 0814, nero 0801, antracite 0807 e fango 0841 in abbinamento al piede in faggio laccato colore nero lucido, oppure piani in marmo bianco di Carrara o verde Alpi, spessore 20 mm, in abbinamento rispettivamente al piede in faggio laccato colore bianco lucido RAL 9010 o verde lucido RAL 6012.

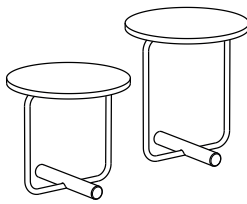
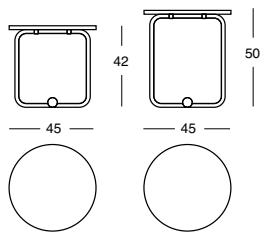
Prospettiva	Fronte/Pianta	Misure cm.	Piano cuoio		Piano marmo Carrara		Piano marmo Alpi		
		H 42	976	800	1.147	940	1.202	985	
		H 50	976	800	1.147	940	1.202	985	

628 TOTO

Disegno di Bertrand Lejoly
Anno di progettazione 2022

Tavolino. Struttura in acciaio verniciato colore nero opaco. Piani in lamiera di acciaio rivestiti in cuoio pigmentato 90 nei colori gold 0814, nero 0801, antracite 0807 e fango 0841 in abbinamento al piede in faggio laccato colore nero lucido, oppure piani in marmo bianco di Carrara o verde Alpi, spessore 20 mm, in abbinamento rispettivamente al piede in faggio laccato colore bianco lucido RAL 9010 o verde lucido RAL 6012.

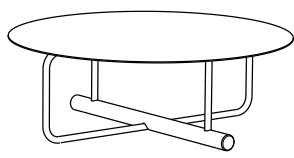
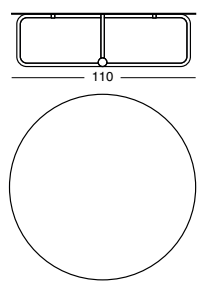
Prospettiva	Fronte/Pianta	Misure cm.	Piano cuoio		Piano marmo Carrara		Piano marmo Alpi		
		H 32	2.281	1.870	3.471	2.845	3.697	3.030	

662 TWEED MINI

Disegno di Garcia Cumini
Anno di progettazione 2021

Tavolino. Piano in legno spessore 30 mm placcato in rovere verniciato colore naturale, o a poro aperto colore nero, oppure placcato in noce canaletto. Sotto piano verniciato colore nero. Gambe in tubolare di acciaio verniciato colore nero opaco.

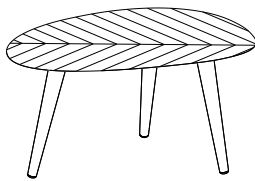
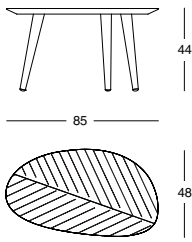
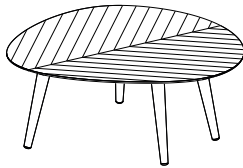
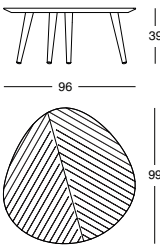
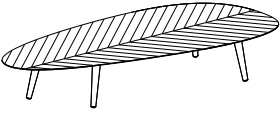
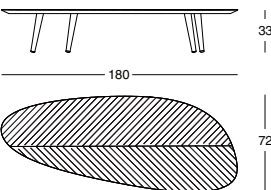
Prospettiva	Fronte/Pianta	Versione	Prezzo			
 <p>662/85</p>		Rovere naturale	1.434	1.175		
		Rovere nero	1.580	1.295		
		Noce	1.495	1.225		
 <p>662/90</p>		Rovere naturale	1.940	1.590		
		Rovere nero	2.184	1.790		
		Noce	2.037	1.670		
 <p>662/180</p>		Rovere naturale	2.446	2.005		
		Rovere nero	2.702	2.215		
		Noce	2.525	2.070		



6005 ZEUS

Disegno di Prospero Rasulo
Anno di progettazione 2006

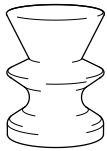
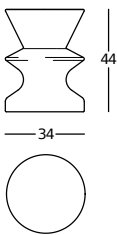
Tavolino. Struttura in gres fine porcellanato antigelivo per esterni, con doppia smaltatura manuale a spessore controllato, cotto a 1250°C con un ciclo di lavorazione di 36 ore, colore blu-marrone.

Prospettiva	Fronte/Pianta	Versione	Prezzo			
 <p>6005</p>		Unica	781	640		

SEDIE, POLTRONCINE, SGABELLI

 APRIL	 CELESTINA	 DAISY	 DAN	 DAN
 DAN	 FENIS CM	 IDO	 LEA	 LEA
 LEALTA	 LEO	 LIA	 LIA	 LIALTA
 LIO	 LIZA	 LORD	 NENA	 NENA STOOL
 TALIA	 TONIETTA	 TUSA A	 TUSA B	

2120 APRIL

Disegno di Gae Aulenti
Anno di progettazione 1964

Collezione: Uměleckoprůmyslové Muzeum, Praha - Fondazione Triennale Design Museum, Milano - Fond National d' Art Contemporain, Puteaux - Musée National d' Art Moderne, Paris.

Sedia pieghevole. Struttura in acciaio inox 18/8. Snodi in lega di alluminio. Rivestimento sfilabile in Vip, in Telastrong, o in cuoio 95.

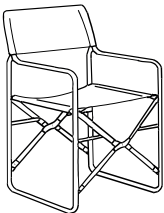
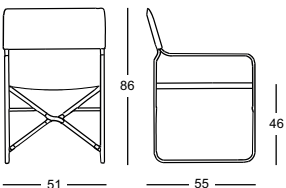
Prospettiva	Fronte/Fianco	Rivestimento	Prezzo		Fodere di ricambio	
 <p>2120</p> <p>Stoffa m 0,80</p>		Vip	1.665	1.365	525	430
		Telastrong	1.665	1.365	525	430
		Cuoio 95	1.885	1.545	763	625

2260 CELESTINA

Disegno di Marco Zanuso
Anno di progettazione 1978

Collezione: The Design Museum, London - Fondazione Triennale Design Museum, Milano - Vitra Design Museum, Weil am Rhein.

Sedia pieghevole. Struttura in acciaio verniciato, colore nero o bianco. Sedile e schienale in nylon ricoperti in cuoio 95.

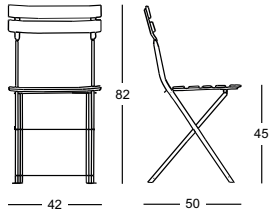
Prospettiva	Fronte/Fianco	Versione	Prezzo		Fodere di ricambio		
 <p>2260</p>		Verniciata	1.202	985			

2125 DAISY

Disegno di Mist-o
Anno di progettazione 2023

Sedia sovrapponibile. Gambe in lega di alluminio verniciato colore nero o bianco opaco. Sedile in multistrato con imbottitura in poliuretano schiumato autoestinguente. Struttura schienale in acciaio con imbottitura in poliuretano schiumato autoestinguente. Rivestimento interno inamovibile, in tessuto di nylon. Rivestimento esterno sfilabile in stoffa o in pelle. Per rivestimento fornito dal cliente, vedere nota alla pagina Stoffe & Pelli.

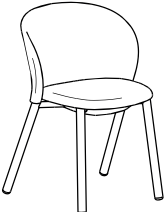
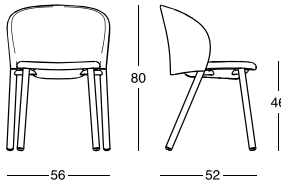
Prospettiva	Fronte/Fianco	Categorie Rivestimento	Prezzo		Fodere di ricambio	
 <p>2125</p> <p>Stoffa m 1,20</p>		20	1.214	995	336	275
		30	1.263	1.035	390	320
		40	1.281	1.050	409	335
		Pelle 90	1.781	1.460	946	775
		Pelle 95	1.781	1.460	946	775
		Pelle 98	1.854	1.520	1.025	840
Pelle 99	2.031	1.665	1.214	995		

2051 FENIS CM

Omaggio a Carlo Mollino

Anno di progettazione 1959

Collezione: Museo del Design 1880-1980, Milano - Museum für Angewandte Kunst, Köln.

Sedia. Struttura in legno massello di acero verniciato colore naturale o nero.

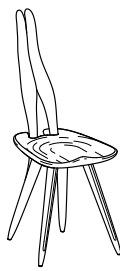
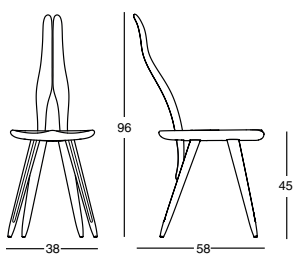
Prospettiva	Fronte/Fianco	Versione	Prezzo			
 2051		Naturale	2.446	2.005		
		Nera	2.605	2.135		

2286 IDO

Disegno di Frank Rettenbacher

Anno di progettazione 2016

Sgabello alto. Struttura in legno massello di rovere o noce canaletto verniciati, colore naturale. Poggiapiedi in acciaio inox satinato.

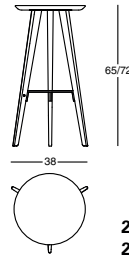
Prospettiva	Fronte/Pianta	Versione	Prezzo			
 2286	 2286/A - h 72 cm 2286/B - h 65 cm	Rovere	976	800		
		Noce Canaletto	1.141	935		

2083 LEA

Disegno di Roberto Barbieri

Anno di progettazione 2003

Sedia. Struttura in lega di alluminio. Sedile e schienale imbottiti in poliuretano. Rivestimento interno inamovibile in tessuto di nylon. Rivestimento esterno di schienale, seduta e gambe sfilabile in stoffa, in pelle oppure non sfilabile in cuoio. Non realizzabile in cuoio 95 colore bianco 0704. Per rivestimento fornito dal cliente, vedere nota alla pagina Stoffe & Pelli.

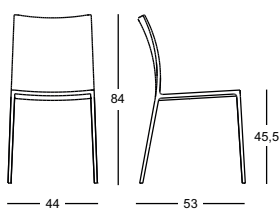
Prospettiva	Fronte/Fianco	Categorie Rivestimento	Prezzo		Fodere di ricambio		
 2083		20	994	815	598	490	
		30	1.013	830	622	510	
		40	1.037	850	647	530	
		Pelle 90	1.305	1.070	915	750	
		Pelle 95	1.305	1.070	915	750	
		Pelle 98	1.379	1.130	994	815	
		Pelle 99	1.458	1.195	1.061	870	
Cuoio 95	1.403	1.150					

2084 LEA

Disegno di Roberto Barbieri
Anno di progettazione 2003

Sedia-large. Struttura in lega di alluminio. Sedile e schienale imbottiti in poliuretano. Rivestimento interno inamovibile in tessuto di nylon. Rivestimento esterno di schienale, seduta e gambe sfilabile in stoffa, in pelle oppure non sfilabile in cuoio. Non realizzabile in cuoio 95 colore bianco 0704. Per rivestimento fornito dal cliente, vedere nota alla pagina Stoffe & Pelli.

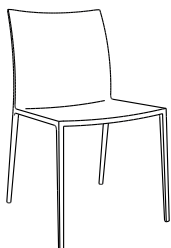
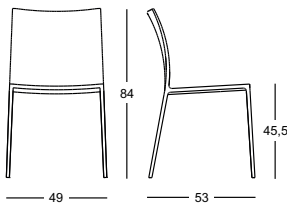
Prospettiva	Fronte/Fianco	Categorie Rivestimento	Prezzo		Fodere di ricambio	
 <p>2084</p> <p>Stoffa m 0,95</p>		20	1.013	830	610	500
		30	1.037	850	647	530
		40	1.061	870	659	540
		Pelle 90	1.403	1.150	927	760
		Pelle 95	1.403	1.150	927	760
		Pelle 98	1.495	1.225	1.013	830
		Pelle 99	1.549	1.270	1.074	880
		Cuoio 95	1.525	1.250		

2085 LEA

Disegno di Roberto Barbieri
Anno di progettazione 2003

Sedia con braccioli. Struttura in lega di alluminio. Sedile; schienale e braccioli imbottiti in poliuretano. Rivestimento interno inamovibile in tessuto di nylon. Rivestimento esterno di schienale, seduta e gambe sfilabile in stoffa, in pelle oppure non sfilabile in cuoio. Non realizzabile in cuoio 95 colore bianco 0704. Per rivestimento fornito dal cliente, vedere nota alla pagina Stoffe & Pelli.

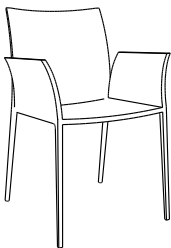
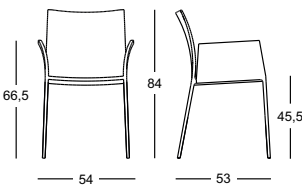
Prospettiva	Fronte/Fianco	Categorie Rivestimento	Prezzo		Fodere di ricambio	
 <p>2085</p> <p>Stoffa m 1,50</p>		20	1.379	1.130	836	685
		30	1.391	1.140	866	710
		40	1.427	1.170	897	735
		Pelle 90	1.830	1.500	1.263	1.035
		Pelle 95	1.830	1.500	1.263	1.035
		Pelle 98	1.928	1.580	1.379	1.130
		Pelle 99	2.019	1.655	1.458	1.195
		Cuoio 95	2.019	1.655		

2081 LEALTA

Disegno di Roberto Barbieri
Anno di progettazione 2006

Sedia. Struttura in lega di alluminio. Sedile e schienale imbottiti in poliuretano. Rivestimento interno inamovibile in tessuto di nylon. Rivestimento esterno di schienale, seduta e gambe sfilabile in stoffa, in pelle oppure non sfilabile in cuoio. Non realizzabile in cuoio 95 colore bianco 0704. Per rivestimento fornito dal cliente, vedere nota alla pagina Stoffe & Pelli.

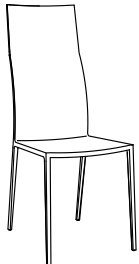
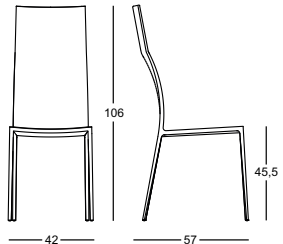
Prospettiva	Fronte/Fianco	Categorie Rivestimento	Prezzo		Fodere di ricambio	
 <p>2081</p> <p>Stoffa m 1,10</p>		20	1.190	975	756	620
		30	1.214	995	781	640
		40	1.263	1.035	836	685
		Pelle 90	1.635	1.340	1.159	950
		Pelle 95	1.635	1.340	1.159	950
		Pelle 98	1.769	1.450	1.232	1.010
		Pelle 99	1.861	1.525	1.318	1.080
		Cuoio 95	1.739	1.425		

2291 LIO

Disegno di Roberto Barbieri
Anno di progettazione 2005

Sgabello. Struttura in lega di alluminio lucidato oppure verniciato, colore nero, grafite o bianco. Sedile e schienale imbottiti in poliuretano. Rivestimento interno inamovibile in tessuto di nylon. Rivestimento esterno sfilabile in stoffa, in pelle oppure non sfilabile in cuoio. Non realizzabile in cuoio 95 colore bianco 0704. Poggiapiedi in acciaio inox satinato. Per rivestimento fornito dal cliente, vedere nota alla pagina Stoffe & Pelli.

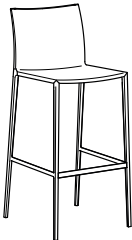
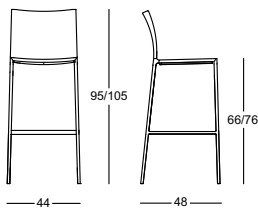
Prospettiva	Fronte/Fianco	Categorie Rivestimento	Prezzo		Fodere di ricambio		
 <p>2291</p> <p>Stoffa m 0,55</p>	 <p>2291/A - h 76 cm 2291/B - h 66 cm</p>	20	1.129	925		433	355
		30	1.147	940		451	370
		40	1.171	960		470	385
		Pelle 90	1.379	1.130		708	580
		Pelle 95	1.379	1.130		708	580
		Pelle 98	1.446	1.185		763	625
		Pelle 99	1.507	1.235		842	690
		Cuoio 95	1.458	1.195			

2292 LEO

Disegno di Roberto Barbieri
Anno di progettazione 2005

Sgabello. Struttura in lega di alluminio. Sedile e schienale imbottiti in poliuretano. Rivestimento interno inamovibile in tessuto di nylon. Rivestimento esterno di schienale, seduta e gambe sfilabile in Ecofire, in pelle oppure non sfilabile in cuoio. Non realizzabile in cuoio 95 colore bianco 0704. Poggiapiedi in acciaio inox satinato.

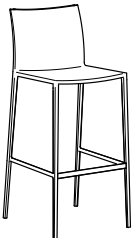
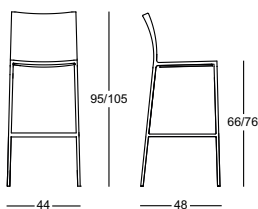
Prospettiva	Fronte/Fianco	Categorie Rivestimento	Prezzo		Fodere di ricambio		
 <p>2292</p> <p>Stoffa m 1,00</p>	 <p>2292/A - h 76 cm 2292/B - h 66 cm</p>	Ecofire	1.537	1.260		897	735
		Pelle 90	1.891	1.550		1.330	1.090
		Pelle 95	1.891	1.550		1.330	1.090
		Pelle 98	1.995	1.635		1.391	1.140
		Pelle 99	2.056	1.685		1.446	1.185
		Cuoio 95	2.007	1.645			

2086 LIA

Disegno di Roberto Barbieri
Anno di progettazione 1998

ADI Design Index 1998 - 1999. Collezione: Vitra Design Museum, Weil am Rhein.

Sedia. Struttura in lega di alluminio lucidato oppure verniciato, colore nero, grafite o bianco. Sedile e schienale imbottiti in poliuretano. Rivestimento interno inamovibile in tessuto di nylon. Rivestimento esterno sfilabile in stoffa, in pelle oppure non sfilabile in cuoio. Non realizzabile in cuoio 95 colore bianco 0704. Per rivestimento fornito dal cliente, vedere nota alla pagina Stoffe & Pelli.

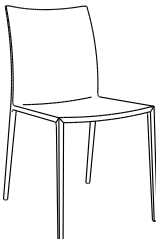
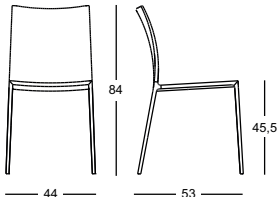
Prospettiva	Fronte/Fianco	Categorie Rivestimento	Prezzo		Fodere di ricambio		
 <p>2086</p> <p>Stoffa m 0,75</p>		20	805	660		378	310
		30	817	670		390	320
		40	854	700		409	335
		Pelle 90	1.055	865		647	530
		Pelle 95	1.055	865		647	530
		Pelle 98	1.110	910		714	585
		Pelle 99	1.196	980		756	620
		Cuoio 95	1.214	995			

2087 LIA

Disegno di Roberto Barbieri
Anno di progettazione 1998
ADI Design Index 1998 - 1999

Sedia-large. Struttura in lega di alluminio lucidato oppure verniciato, colore nero, grafite o bianco. Sedile e schienale imbottiti in poliuretano. Rivestimento interno inamovibile in tessuto di nylon. Rivestimento esterno sfilabile in stoffa, in pelle oppure non sfilabile in cuoio. Non realizzabile in cuoio 95 colore bianco 0704. Per rivestimento fornito dal cliente, vedere nota alla pagina Stoffe & Pelli.

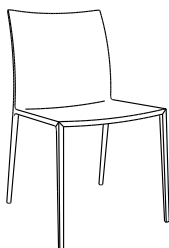
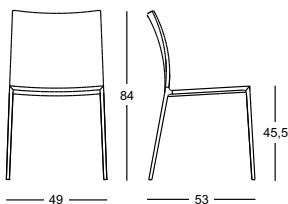
Prospettiva	Fronte/Fianco	Categorie Rivestimento	Prezzo		Fodere di ricambio	
 <p>2087</p> <p>Stoffa m 0,80</p>		20	817	670	390	320
		30	830	680	409	335
		40	872	715	421	345
		Pelle 90	1.068	875	659	540
		Pelle 95	1.068	875	659	540
		Pelle 98	1.147	940	726	595
Pelle 99	1.214	995	769	630		
		Cuoio 95	1.238	1.015		

2088 LIA

Disegno di Roberto Barbieri
Anno di progettazione 1999

Sedia con braccioli. Struttura in lega di alluminio lucidato oppure verniciato, colore nero, grafite o bianco. Sedile, schienale e braccioli imbottiti in poliuretano. Rivestimento interno inamovibile in tessuto di nylon. Rivestimento esterno sfilabile in stoffa, in pelle o non sfilabile in cuoio. Non realizzabile in cuoio 95 colore bianco 0704. Per rivestimento fornito dal cliente, vedere nota alla pagina Stoffe & Pelli.

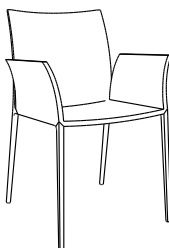
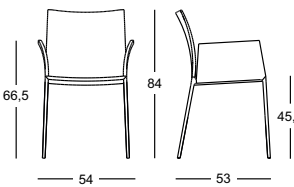
Prospettiva	Fronte/Fianco	Categorie Rivestimento	Prezzo		Fodere di ricambio	
 <p>2088</p> <p>Stoffa m 1,30</p>		20	1.129	925	512	420
		30	1.171	960	537	440
		40	1.220	1.000	573	470
		Pelle 90	1.488	1.220	897	735
		Pelle 95	1.488	1.220	897	735
		Pelle 98	1.635	1.340	1.019	835
Pelle 99	1.745	1.430	1.098	900		
		Cuoio 95	1.940	1.590		

2082 LIALTA

Disegno di Roberto Barbieri
Anno di progettazione 2006

Sedia. Struttura in lega di alluminio lucidato oppure verniciato colore nero, grafite o bianco. Sedile e schienale imbottiti in poliuretano. Rivestimento interno inamovibile in tessuto di nylon. Rivestimento esterno sfilabile in stoffa, in pelle oppure non sfilabile in cuoio. Non realizzabile in cuoio 95 colore bianco 0704. Per rivestimento fornito dal cliente, vedere nota alla pagina Stoffe & Pelli.

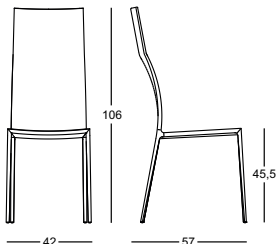
Prospettiva	Fronte/Fianco	Categorie Rivestimento	Prezzo		Fodere di ricambio	
 <p>2082</p> <p>Stoffa m 0,95</p>		20	976	800	531	435
		30	1.037	850	543	445
		40	1.061	870	586	480
		Pelle 90	1.482	1.215	964	790
		Pelle 95	1.482	1.215	964	790
		Pelle 98	1.610	1.320	1.074	880
Pelle 99	1.678	1.375	1.141	935		
		Cuoio 95	1.537	1.260		

2271/R LIZA

Disegno di Lievore, Altherr, Molina
Anno di progettazione 2015

Poltroncina. Gambe in legno massello di rovere verniciato, colore naturale, o tinto nero, oppure in noce canaletto colore naturale. Scocca con braccioli in polipropilene caricato fibra di vetro, colore bianco o nero. Imbottitura cuscino seduta in poliuretano schiumato autoestinguente. Rivestimento interno, inamovibile, in tessuto di nylon. Rivestimento esterno, sfilabile, in stoffa o in pelle. Rivestimento schienale sfoderabile in stoffa o pelle accoppiato a Dacron Du Pont. Per rivestimento fornito dal cliente, vedere nota alla pagina Stoffe & Pelli.

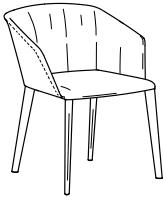
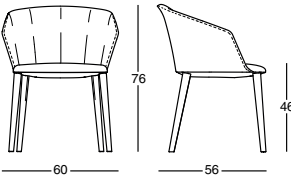
Prospettiva	Fronte/Fianco	Categorie Rivestimento	Gambe rovere/tinto nero		Gambe noce		Fodere di ricambio	
 <p>2271/R</p> <p>Stoffa m 1,40</p>		20	1.336	1.095	1.397	1.145	403	330
		30	1.360	1.115	1.458	1.195	451	370
		40	1.421	1.165	1.495	1.225	488	400
		Pelle 90	1.665	1.365	1.739	1.425	842	690
		Pelle 95	1.665	1.365	1.739	1.425	842	690
		Pelle 98	1.915	1.570	1.983	1.625	982	805
		Pelle 99	2.068	1.695	2.129	1.745	1.110	910

2278 LORD

Disegno di Alfredo Häberli
Anno di progettazione 2003

Poltroncina girevole e reclinabile con ruote. Base a cinque razze in lega di alluminio lucidato con rotelle. Altezza seduta regolabile. Schienale reclinabile, con comando, fissabile in cinque posizioni diverse o oscillante in maniera continua. Imbottitura in poliuretano schiumato autoestinguente con molleggio su nastri elastici. Cuscino seduta, a richiesta, in poliuretano/Dacron Du Pont. Rivestimento interno inamovibile in tessuto di nylon. Rivestimento esterno sfilabile in stoffa o in pelle.

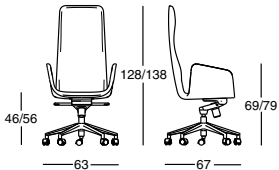
Prospettiva	Fronte/Fianco	Categorie Rivestimento	Prezzo		Cuscino seduta		Fodere di ricambio poltroncina	
 <p>2278</p> <p>Stoffa m - Struttura 1,70 - Cuscino 0,55</p>		Stoffa cliente	2.037	1.670	281	230	708	580
		20	2.037	1.670	281	230	708	580
		30	2.092	1.715	293	240	732	600
		40	2.159	1.770	311	255	793	650
		Pelle 90	3.032	2.485	488	400	1.635	1.340
		Pelle 95	3.032	2.485	488	400	1.635	1.340
		Pelle 98	3.227	2.645	537	440	1.861	1.525
		Pelle 99	3.367	2.760	549	450	1.995	1.635

2278/P LORD

Disegno di Alfredo Häberli
Anno di progettazione 2003

Poltroncina girevole e reclinabile con piedini. Base a cinque razze in lega di alluminio lucidato con piedini. Altezza seduta regolabile. Schienale reclinabile, con comando, fissabile in cinque posizioni diverse o oscillante in maniera continua. Imbottitura in poliuretano schiumato autoestinguente con molleggio su nastri elastici. Cuscino seduta, a richiesta, in poliuretano/Dacron Du Pont. Rivestimento interno inamovibile in tessuto di nylon. Rivestimento esterno sfilabile in stoffa o in pelle.

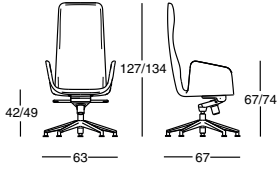
Prospettiva	Fronte/Fianco	Categorie Rivestimento	Prezzo		Cuscino seduta		Fodere di ricambio poltroncina	
 <p>2278/P</p> <p>Stoffa m - Struttura 1,70 - Cuscino 0,55</p>		Stoffa cliente	2.037	1.670	281	230	708	580
		20	2.037	1.670	281	230	708	580
		30	2.092	1.715	293	240	732	600
		40	2.159	1.770	311	255	793	650
		Pelle 90	3.032	2.485	488	400	1.635	1.340
		Pelle 95	3.032	2.485	488	400	1.635	1.340
		Pelle 98	3.227	2.645	537	440	1.861	1.525
		Pelle 99	3.367	2.760	549	450	1.995	1.635

2262 NENA

Disegno di Lanzavecchia+Wai
Anno di progettazione 2020

Poltroncina. Struttura in acciaio verniciato colore grafite o nero opaco. Imbottitura sedile e cuscino in poliuretano, imbottitura schienale in poliuretano schiumato autoestinguente. Rivestimento interno inamovibile in tessuto di nylon, rivestimento esterno sfilabile in stoffa o in pelle. Per rivestimento fornito dal cliente, vedere nota alla pagina Stoffe & Pelli.

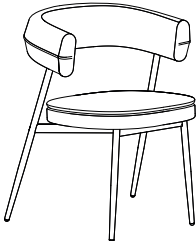
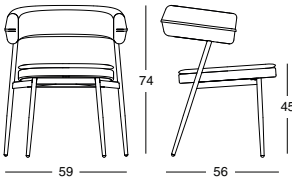
Prospettiva	Fronte/Fianco	Categorie Rivestimento	Prezzo		Fodere di ricambio	
 <p>2262</p> <p>Stoffa m 1,82</p>		20	1.397	1.145	604	495
		30	1.482	1.215	695	570
		40	1.507	1.235	720	590
		Pelle 90	2.159	1.770	1.373	1.125
		Pelle 95	2.159	1.770	1.373	1.125
Pelle 98	2.263	1.855	1.482	1.215		
Pelle 99	2.501	2.050	1.739	1.425		

2293 NENA STOOL

Disegno di Lanzavecchia+Wai
Anno di progettazione 2022

Sgabello. Struttura in acciaio verniciato colore grafite o nero opaco. Imbottitura sedile in poliuretano a quote differenziate, imbottitura schienale in poliuretano schiumato autoestinguente. Rivestimento interno inamovibile in tessuto di nylon. Rivestimento esterno sfilabile in stoffa o in pelle. Poggiatesta ricoperto in acciaio inox satinato. Per rivestimento fornito dal cliente, vedere nota alla pagina Stoffe & Pelli.

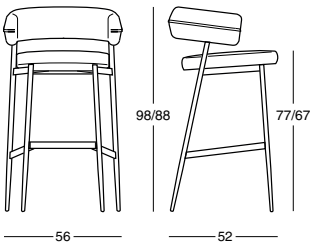
Prospettiva	Fronte/Fianco	Categorie Rivestimento	Prezzo		Fodere di ricambio	
 <p>2293</p> <p>Stoffa m 1,35</p>		20	1.763	1.445	384	315
		30	1.824	1.495	439	360
		40	1.848	1.515	464	380
		Pelle 90	2.367	1.940	946	775
		Pelle 95	2.367	1.940	946	775
Pelle 98	2.452	2.010	1.019	835		
Pelle 99	2.635	2.160	1.196	980		

2080 TALIA

Disegno di Roberto Barbieri
Anno di progettazione 2007

Sedia impilabile. Struttura in lega di alluminio lucidato oppure verniciato colore nero, grafite o bianco. Sedile e schienale imbottiti in poliuretano. Rivestimento interno inamovibile in tessuto di nylon. Rivestimento esterno sfilabile in stoffa, in pelle oppure non sfilabile in cuoio. Non realizzabile in cuoio 95 colore bianco 0704. A richiesta è disponibile un carrello per il trasporto delle sedie impilate (massimo 15 sedie). Per rivestimento fornito dal cliente, vedere nota alla pagina Stoffe & Pelli.

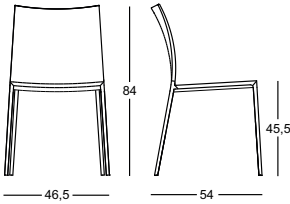
Prospettiva	Fronte/Fianco	Categorie Rivestimento	Prezzo		Fodere di ricambio	
 <p>2080</p> <p>Stoffa m 0,75</p>		20	915	750	415	340
		30	927	760	427	350
		40	964	790	445	365
		Pelle 90	1.214	995	726	595
		Pelle 95	1.214	995	726	595
Pelle 98	1.305	1.070	811	665		
Pelle 99	1.379	1.130	866	710		
Cuoio 95	1.348	1.105				

2090 TONIETTA

Disegno di Enzo Mari

Anno di progettazione 1985

Premio Compasso d'Oro 1987 - 1° Premio Chair Fair International Design Center New York 1986 - Collezione: Fondazione Triennale Design Museum, Milano - Thessaloniki Design Museum, Saloniki - The Museum of Modern Art, New York - Los Angeles County Museum of Art - ADI Design Museo, Milano.

Sedia. Struttura in lega di alluminio lucidato o verniciato nero. Sedile e schienale in polipropilene ricoperto in cuoio 95 nei colori della cartella.

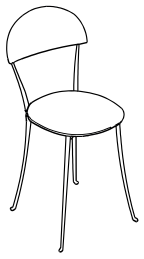
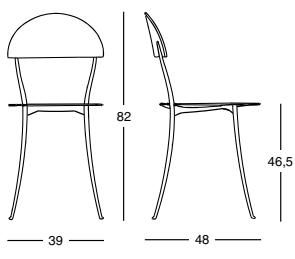
Prospettiva	Fronte/Fianco	Versione	Prezzo					
 <p>2090</p>		Cuoio 95	1.080	885				

2261/A TUSA HIGH

Disegno di Rodolfo Dordoni

Anno di progettazione 2019

Poltroncina con schienale alto. Gambe in acciaio verniciato colore nero. Sedile multistrato con imbottitura in poliuretano schiumato autoestingente. Struttura schienale in acciaio con imbottitura in poliuretano schiumato autoestingente. Rivestimento interno inamovibile, in tessuto di nylon. Rivestimento esterno, sfilabile, in stoffa o in pelle. E' disponibile anche la versione con sedile in pelle 95 e schienale in tessuto cat. 30. Per rivestimento fornito dal cliente, vedere nota alla pagina Stoffe & Pelli.

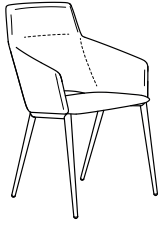
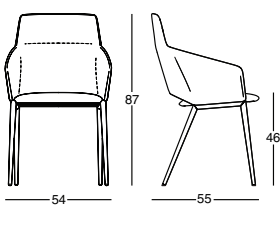
Prospettiva	Fronte/Fianco	Categorie Rivestimento	Prezzo	Fodere di ricambio	Pelle 95/ Stoffa cat.30			
 <p>2261/A</p> <p>Stoffa m 1,54</p>		20	1.251	1.025	427	350		
		30	1.281	1.050	476	390	1.604	1.315
		40	1.330	1.090	512	420		
		Pelle 90	1.708	1.400	878	720		
		Pelle 95	1.708	1.400	878	720		
		Pelle 98	1.861	1.525	1.019	835		
		Pelle 99	2.092	1.715	1.153	945		

2261/B TUSA LOW

Disegno di Rodolfo Dordoni

Anno di progettazione 2019

Poltroncina con schienale basso. Gambe in acciaio verniciato colore nero. Sedile multistrato con imbottitura in poliuretano schiumato autoestingente. Struttura schienale in acciaio con imbottitura in poliuretano schiumato autoestingente. Rivestimento interno inamovibile, in tessuto di nylon. Rivestimento esterno, sfilabile, in stoffa o in pelle. E' disponibile anche la versione con sedile in pelle 95 e schienale in tessuto cat. 30. Per rivestimento fornito dal cliente, vedere nota alla pagina Stoffe & Pelli.

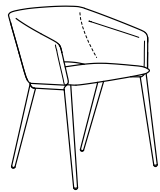
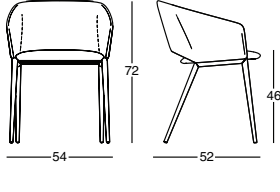
Prospettiva	Fronte/Fianco	Categorie Rivestimento	Prezzo	Fodere di ricambio	Pelle 95/ Stoffa cat.30			
 <p>2261/B</p> <p>Stoffa m 1,43</p>		20	1.122	920	403	330		
		30	1.165	955	445	365	1.464	1.200
		40	1.214	995	476	390		
		Pelle 90	1.580	1.295	836	685		
		Pelle 95	1.580	1.295	836	685		
		Pelle 98	1.720	1.410	970	795		
		Pelle 99	1.952	1.600	1.104	905		

1593

Fodera coprisedia per Talia. Per il modello 2080 Talia viene fornita a richiesta una fodera coprisedia in tessuto 100% cotone, colore bianco, da calzare senza fissare, disponibile in due versioni: corta che ricopre sedile e schienale o lunga che ricopre anche le gambe. La fodera coprisedia in cotone viene venduta in confezione da 4 pezzi.

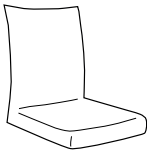
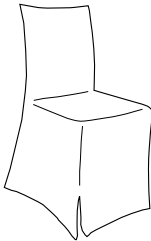
Prospettiva	Prospettiva	Versione	Prezzo unitario				
		1593C	128	105			
		1593L	159	130			

1593

1595

Fodera coprisgaballo per Lio e Leo. Per i modelli 2291 Lio e 2292 Leo viene fornita a richiesta una fodera coprisgaballo; in tessuto 100% cotone; colore bianco; da calzare senza fissare; che ricopre sedile e schienale. La fodera coprisgaballo viene venduta in confezione da 2 pezzi.

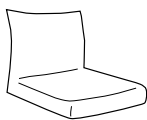
Prospettiva	Prospettiva	Versione	Prezzo unitario				
		1595	128	105			

1595

1596

Fodera coprisedia per Lealta e Lialta. Per i modelli 2081 Lealta e 2082 Lialta viene fornita a richiesta una fodera coprisedia in tessuto 100% cotone; colore bianco; da calzare senza fissare, disponibile in due versioni: corta che ricopre sedile e schienale o lunga che ricopre anche le gambe. La fodera coprisedia in cotone viene venduta in confezione da 4 pezzi.

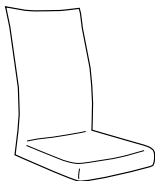
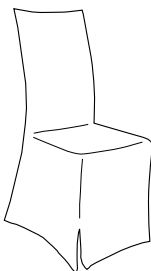
Prospettiva	Prospettiva	Versione	Prezzo unitario				
		1596C	140	115			
		1596L	201	165			

1596

1597

Fodera coprisedia per Lea e Lia (cm 54). Per i modelli 2085 Lea e 2088 Lia; viene fornita a richiesta una fodera coprisedia in tessuto 100% cotone; colore bianco; da calzare senza fissare; disponibile in due versioni: corta che ricopre sedile e schienale o lunga che ricopre anche le gambe. La fodera coprisedia in cotone viene venduta in confezione da 4 pezzi.

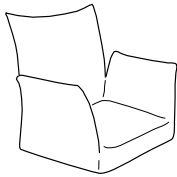
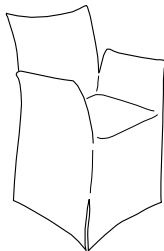
Prospettiva	Prospettiva	Versione	Prezzo unitario				
		1597C	189	155			
		1597L	201	165			

1597

1598

Fodera coprisedia per Lea e Lia (cm 49). Per i modelli 2084 Lea e 2087 Lia; viene fornita a richiesta una fodera coprisedia in tessuto 100% cotone; colore bianco; da calzare senza fissare; disponibile in due versioni: corta che ricopre sedile e schienale o lunga che ricopre anche le gambe. La fodera coprisedia in cotone viene venduta in confezione da 4 pezzi.

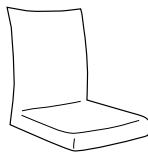
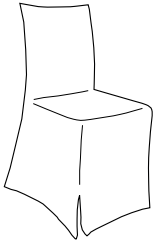
Prospettiva	Prospettiva	Versione	Prezzo unitario				
		1598C	128	105			
		1598L	159	130			

1598

1599

Fodera coprisedia per Lea e Lia (cm 44). Per i modelli 2083 Lea e 2086 Lia; viene fornita a richiesta una fodera coprisedia in tessuto 100% cotone; colore bianco; da calzare senza fissare; disponibile in due versioni: corta che ricopre sedile e schienale o lunga che ricopre anche le gambe. La fodera coprisedia in cotone viene venduta in confezione da 4 pezzi.

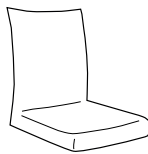
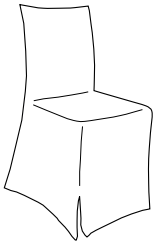
Prospettiva	Prospettiva	Versione	Prezzo unitario				
		1599C	128	105			
		1599L	159	130			





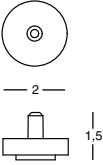

1599

2299 PIEDINO

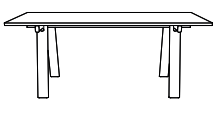
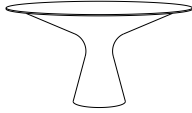
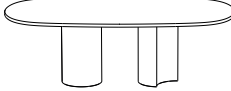
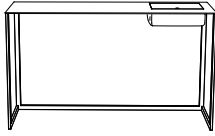
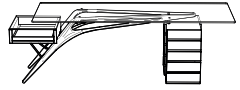
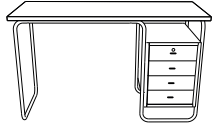
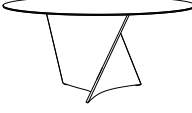
Piedino. Per i modelli Talia 2080, Lialta 2081, Lealta 2082, Lea 2083-2084-2085, Lia 2086-2087-2088, Lio 2291 e Leo 2292 è disponibile un piedino in polipropilene con feltrino – da acquistare in alternativa al piedino standard in dotazione – di colore nero per la struttura verniciata nera o grafite, e di colore grigio per la struttura verniciata bianca oppure lucida. Il prezzo si riferisce alla confezione di 40 pezzi dello stesso colore.

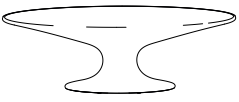
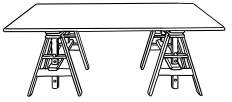
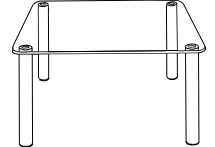
Prospettiva	Pianta/Fronte	Versione	Prezzo		
 2299		Unica	79	65	

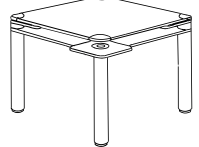
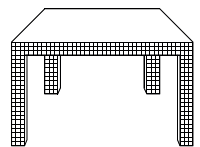
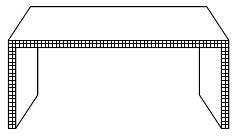
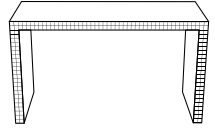
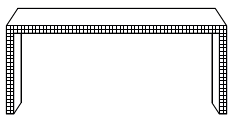
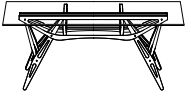
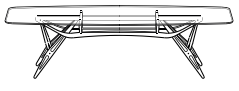
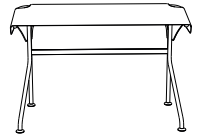
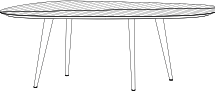
TAVOLI, CONSOLLE, SCRIVANIE

 <p>AMBROSIANO</p>	 <p>BLANCO</p>	 <p>BOL</p>	 <p>CALAMO</p>	 <p>CAVOUR CM</p>
 <p>COMACINA</p>	 <p>ELICA</p>	 <p>ELICA</p>	 <p>FENICE</p>	 <p>LEONARDO</p>
 <p>MARCUSO</p>	 <p>ORIONE</p>	 <p>POKER</p>	 <p>QUADERNA 2600</p>	 <p>QUADERNA 2830</p>
 <p>QUADERNA 2750</p>	 <p>QUADERNA 710</p>	 <p>REALE</p>	 <p>REALE CM</p>	 <p>TUCANO</p>
 <p>TWEED</p>	 <p>TWEED MARBLE</p>			

2322 AMBROSIANO

Disegno di Mist-o
Anno di progettazione 2021

Tavolo. Cavalletti in legno massello di rovere colore naturale o tinto nero a poro aperto. Longheroni in acciaio verniciati colore nero opaco. Piano in cristallo temperato, spessore 12 mm, colore fumé grigio in abbinamento al cavalletto tinto nero; oppure piano in particelle di legno placcato in rovere, spessore 23 mm, disponibile nel colore naturale in abbinamento al cavalletto naturale oppure tinto poro aperto nel colore nero in abbinamento al cavalletto tinto nero; oppure piano in particelle di legno placcato in laminato Fenix®, spessore 23 mm, colore grigio chiaro o grigio antracite con bordo in rovere naturale in abbinamento al cavalletto colore naturale; oppure piano in marmo bianco di Carrara con verniciatura protettiva antimacchia, in poliestere trasparente opaco e in pietra Onsernone levigata al naturale, con trattamento olio idrorepellente antimacchia, entrambi spessore 20 mm, in abbinamento ai cavalletti nel colore naturale o tinto nero.

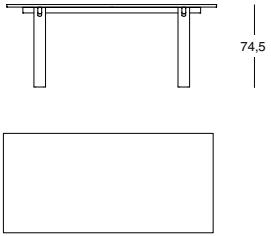
Prospettiva	Fronte/Pianta	Versione	Misura 165x90 cm.	Misura 190x90 cm.		
		Cristallo fumé		2.745	2.250	
		Rovere naturale		3.038	2.490	
		Rovere nero		3.221	2.640	
		Laminato Fenix®	3.087	2.530	3.135	2.570
		Marmo di Carrara		4.654	3.815	
		Pietra Onsernone		5.368	4.400	

2322

2322 AMBROSIANO

Disegno di Mist-o
Anno di progettazione 2021

Tavolo. Cavalletti in legno massello di rovere colore naturale o tinto nero a poro aperto. Longheroni in acciaio verniciati colore nero opaco. Piano in cristallo temperato, spessore 12 mm, colore fumé grigio in abbinamento al cavalletto tinto nero; oppure piano in particelle di legno placcato in rovere, spessore 23 mm, disponibile nel colore naturale in abbinamento al cavalletto naturale oppure tinto poro aperto nel colore nero in abbinamento al cavalletto tinto nero; oppure piano in particelle di legno placcato in laminato Fenix®, spessore 23 mm, colore grigio chiaro o grigio antracite con bordo in rovere naturale in abbinamento al cavalletto colore naturale; oppure piano in marmo bianco di Carrara con verniciatura protettiva antimacchia, in poliestere trasparente opaco e in pietra Onsernone levigata al naturale, con trattamento olio idrorepellente antimacchia, entrambi spessore 20 mm, in abbinamento ai cavalletti nel colore naturale o tinto nero.

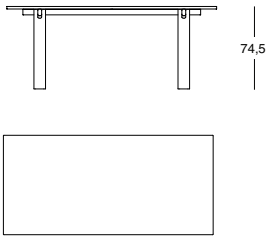
Prospettiva	Fronte/Pianta	Versione	Misura 245x90 cm.	Misura 275x90 cm.		
		Cristallo fumé	3.135	2.570		
		Rovere naturale	3.501	2.870		
		Rovere nero	3.678	3.015		
		Laminato Fenix®	3.379	2.770		
		Marmo di Carrara	5.624	4.610	6.185	5.070
		Pietra Onsernone	6.673	5.470	7.442	6.100

2322

2322 AMBROSIANO

Disegno di Mist-o
Anno di progettazione 2021

Tavolo componibile. Cavalletti in legno massello di rovere verniciato naturale. Longheroni in acciaio verniciati colore nero opaco. Piano in particelle di legno placcato in laminato Fenix®, spessore 23 mm, colore grigio chiaro o grigio antracite con bordo in rovere colore naturale. I tavoli si compongono utilizzando tre cavalletti e un doppio piano da 165 cm. nel caso della dimensione 330 cm. e da 190 cm. nel caso della dimensione 380 cm.

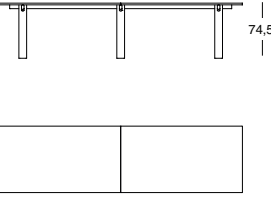
Prospettiva	Fronte/Pianta	Misure piano cm.	Prezzo		
		330	5.722	4.690	
		380	5.807	4.760	

2322

Esempi di composizioni

Pianta

Pianta

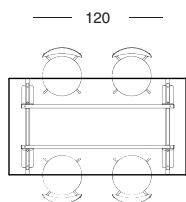

Nr. 1 = Dimensioni piano 165x90

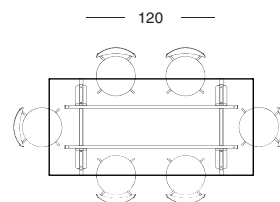

Nr. 2 = Dimensioni piano 190x90

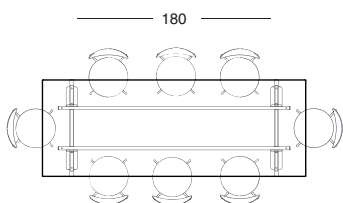

Nr. 3 = Dimensioni piano 245x90

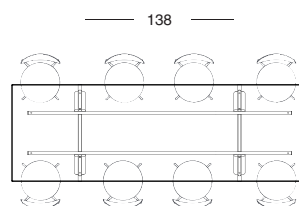

Nr. 4 = Dimensioni piano 275x90

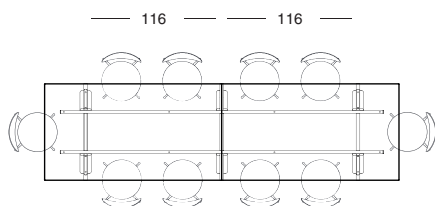

Nr. 5 = Dimensioni piano 330x90

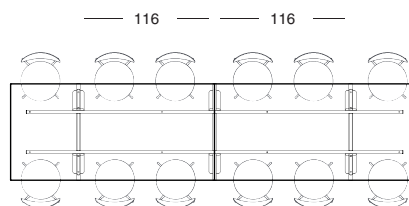

Nr. 6 = Dimensioni piano 380x90

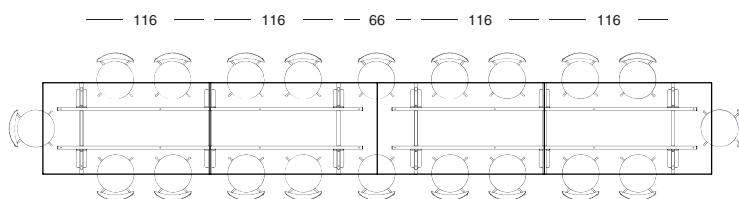

Nr. 7 = Dimensioni piano 660x90

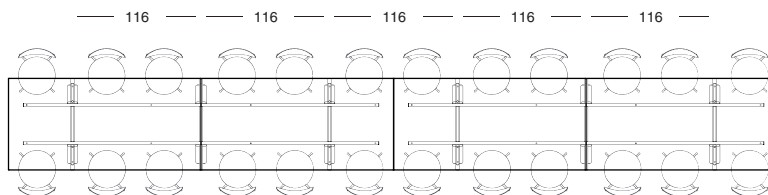

Nr. 8 = Dimensioni piano 760x90

2577 BLANCO

Disegno di Jacopo Zibardi
Anno di progettazione 2010

Tavolo. Basamento e piano in Cristalplant®, materiale composito a base di resine poliestere e acriliche cariche di minerali, pigmentato in massa colore bianco opaco.

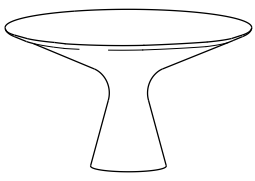
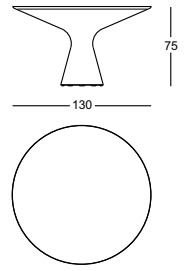
Prospettiva	Fronte/Pianta	Misure cm.	Prezzo					
 2577		Ø 130	5.295	4.340				

2577/C BLANCO

Disegno di Jacopo Zibardi
Anno di progettazione 2010

Tavolo con piano in cristallo. Basamento in Cristalplant®, materiale composito a base di resine poliestere e acriliche cariche di minerali, pigmentato in massa colore bianco opaco. Piano in cristallo temperato, spessore 8 mm., extra-chiaro acidato verniciato bianco.

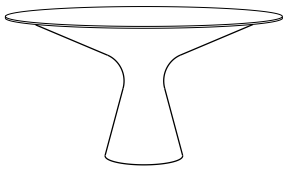
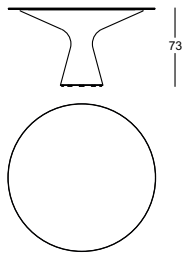
Prospettiva	Fronte/Pianta	Misure cm.	Prezzo					
 2577/C		Ø 138	5.185	4.250				
		Ø 158	5.600	4.590				

2325 BOL

Disegno di Zaven
Anno di progettazione 2023

Tavolo. Basi in poliuretano rigido laccate opaco colore talco, caramello e alga o laccate lucide in colore talco, caramello metallizzato e alga metallizzato in abbinamento a piani in MDF nei medesimi colori laccati opachi talco, caramello e alga.

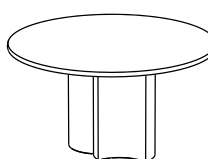
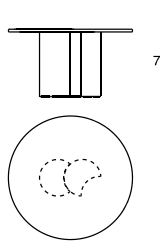
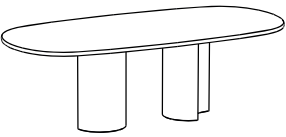
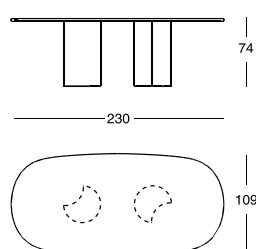
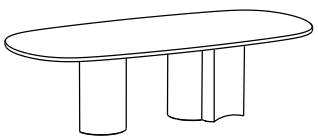
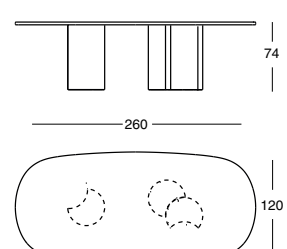
Prospettiva	Fronte/Pianta	Misure cm.	Base opaca		Base metallizzata/Talco lucido				
 <p>2325</p>		Ø 135 cm	5.643	4.625	6.222	5.100			
		Ø 160 cm	6.204	5.085	6.972	5.715			
 <p>2325/230</p>		230x109 cm	6.631	5.435	7.399	6.065			
 <p>2325/260</p>		260x120 cm	9.364	7.675	10.516	8.620			

2730 CALAMO

Disegno di Gabriele Rosa
Anno di progettazione 2013

Scrivania. Struttura e piano in acciaio verniciato colore bianco, nero o grafite. Piano e vano portaoggetti in cuoio pigmentato 90. Il vano è accessibile mediante apertura a ribalta.

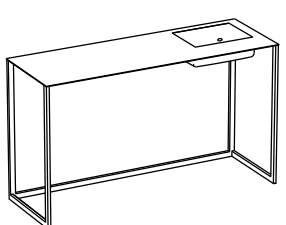
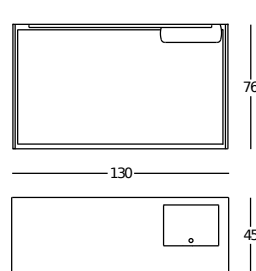
Prospettiva	Fronte/Pianta	Versione	Prezzo				
 <p>2730</p>		Nero/bianco/grafite	2.190	1.795			

2690 CAVOUR CM

Omaggio a Carlo Mollino
Anno di progettazione 1949
Collezione: Civiche Raccolte d'Arte Applicata; Milano.

Scrivania. Gambe in legno massello di rovere naturale o tinto nero, oppure in legno massello di noce canaletto; verniciatura con finitura a cera. Cassetteria e piano estraibile impiallacciati in rovere naturale o tinto nero, oppure in noce canaletto, verniciatura con finitura a cera, entrambi rivestiti con cristallo temperato, spessore 8 mm extra-chiaro, retro-verniciato nero. Piano in cristallo trasparente o extra-chiaro, spessore 12 mm, oppure cristallo fumè grigio, spessore 12 mm, in abbinamento alla struttura in rovere tinto nero. A richiesta è disponibile un Executive kit che prevede il rivestimento in cuoio 95 nero del fondo del piano estraibile e del primo cassetto della cassetteria, un sottomano in cuoio 95 nero da cm 80x50 e un portapenne in legno massello realizzato nelle medesime finiture della scrivania.

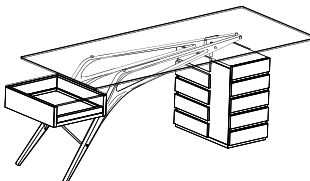
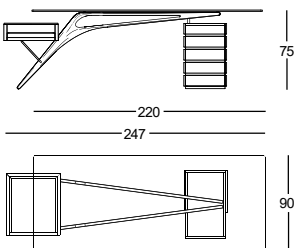
Prospettiva	Fronte/Pianta	Versione	Rovere naturale		Rovere nero		Noce Canaletto	
 2690		Cristallo trasparente	13.981	11.460	13.981	11.460	14.652	12.010
		Cristallo extra-chiaro	15.213	12.470	15.213	12.470	15.909	13.040
		Cristallo fumè			15.213	12.470		
		Executive kit	2.068	1.695	2.068	1.695	2.068	1.695

2725 COMACINA

Disegno di Piero Bottoni
Anno di progettazione 1930

Scrivania. Struttura in tubo di acciaio inox 18/8. Piano e cassetteria in medium density fiberboard, verniciatura gofrata antigraffio nei colori bianco o nero. Il piano può essere con inserto in cuoio pigmentato 90. La cassetteria è disponibile nella versione con 4 cassetti da cm 10. La cassetteria può essere posizionata a destra o a sinistra rispetto alla seduta. Il primo cassetto è dotato di serratura.

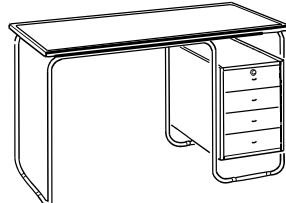
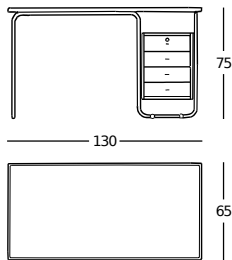
Prospettiva	Fronte/Pianta	Versione	Prezzo					
 2725		Piano verniciato	4.209	3.450				
		Piano in cuoio	5.063	4.150				

2575 ELICA

Disegno di Prospero Rasulo
Anno di progettazione 2009

Tavolo. Basamento in Cristalplant®, materiale composito a base di resine poliestere e acriliche cariche di minerali pigmentato in massa colore bianco opaco. Piano in cristallo temperato, spessore 8 mm, extrachiaro acidato verniciato bianco, oppure in marmo bianco di Carrara. E' prevista anche la versione con base verniciata opaca nera in abbinamento al piano in marmo Sahara Noir, con verniciatura protettiva antimacchia in poliestere trasparente opaco.

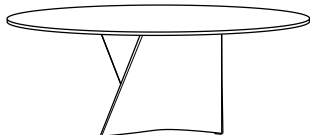
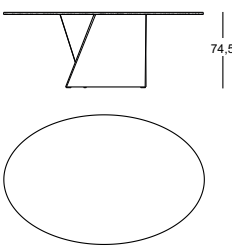
Prospettiva	Fronte/Pianta	Misure cm.	Piano cristallo		Piano marmo di Carrara		Piano marmo Sahara Noir	
 2575		Ø 138	5.026	4.120	6.564	5.380	9.412	7.715
		Ø 158	5.295	4.340	6.978	5.720	10.815	8.865
		128x198	5.521	4.525	8.113	6.650	10.889	8.925
		138x238			8.821	7.230	12.822	10.510

2576 ELICA

Disegno di Prospero Rasulo
Anno di progettazione 2010

Tavolo. Basamento in Cristalplant®, materiale composito a base di resine poliestere e acriliche cariche di minerali pigmentato in massa colore bianco opaco, o laccato nero. Piano in cristallo, spessore 12 mm, trasparente oppure fumé grigio in abbinamento solo con base nera.

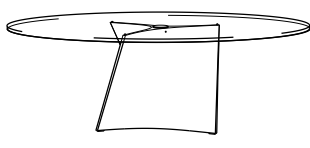
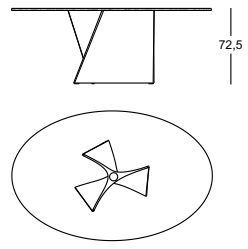
Prospettiva	Fronte/Pianta	Misure cm.	Base bianca Crist. trasp.		Base nera Crist. trasp.		Base nera Crist. Fumé	
		Ø 138	4.264	3.495	5.295	4.340	5.490	4.500
		Ø 158	4.459	3.655	5.478	4.490	5.740	4.705
		128x198	4.477	3.670	5.490	4.500	5.862	4.805
		138x238	4.728	3.875	5.740	4.705	6.185	5.070

2576

2574 FENICE

Disegno di Piero Bottoni
Anno di progettazione 1936

Tavolo. Esemplare numerato. Struttura in Polimex® rivestita in resina cementizia con finitura acrilica e trattamento di protezione nano tecnologico antimacchia, colore grigio.

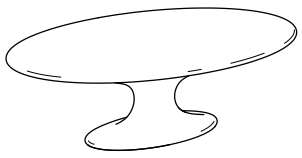
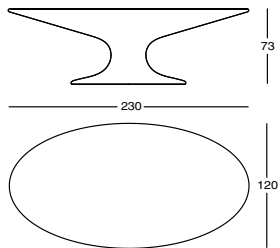
Prospettiva	Fronte/Pianta	Versione	Prezzo					
		Unica	10.773	8.830				



2574

2650 LEONARDO

Disegno di Achille Castiglioni
Anno di progettazione 1969

Collezione: Museo del Design 1880-1980, Milano - Thessaloniki Design Museum, Saloniki - Victoria & Albert Museum, London.

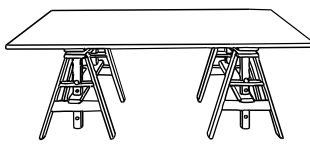
Tavolo da lavoro. Struttura in faggio evaporato; colore naturale. Piano in particelle di legno placcato in laminato; spessore 25 mm; colore bianco; oppure in cristallo temperato, spessore 12 mm. Regolabile in altezza: cinque misure.

Tavolo completo	Cavalletto singolo	Misure cm.	Con piano laminato		Con piano cristallo			
		100x200	2.983	2.445	3.190	2.615		

2650

Largh. cm. 86, prof. cm. 51, alt. cm. 63/91

2530 MARCUSO

Disegno di Marco Zanuso

Anno di progettazione 1969

Selezione Compasso d'Oro 1979 - Premio BIO 9 Ljubljana 1981 - Collezione: Fondazione Triennale Design Museum, Milano - Design Museum, Gent.

Tavolo. Piano in cristallo, spessore 15 mm, trasparente oppure rivestito in cemento, colore antracite, con finitura acrilica e trattamento di protezione nanotecnologico antimacchia. Gambe in acciaio inox 18/8, abbinate al piano in cristallo trasparente o verniciate colore antracite abbinate al piano rivestito in cemento, Ø 100 mm, smontabili, avvitate a fondelli in acciaio inox saldati sul cristallo.

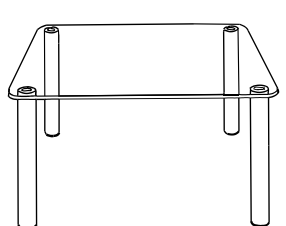
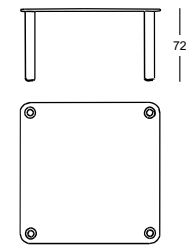
Prospettiva	Fronte/Pianta	Misure cm.	Piano cristallo		Piano cemento		Cristallo trasparente al mq		
		100x100	2.471	2.025	2.830	2.320			
		140x140	3.123	2.560	4.538	3.720			
		90x200	2.800	2.295	3.989	3.270			
		4 gambe inox	1.647	1.350					
		Su misura					1.196	980	

2337 ORIONE

Disegno di Roberto Barbieri

Anno di progettazione 1996

Tavolo. Piano in cristallo, spessore 15 mm. Struttura in rovere naturale oppure in rovere tinto nero, con tiranti in acciaio nichelato e spazzolato. La struttura è fissata al piano tramite fondelli in acciaio inox saldati sul cristallo.

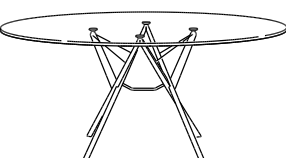
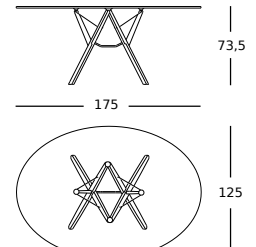
Prospettiva	Fronte/Pianta	Misure cm.	Rovere				
		Ø 125	3.532	2.895			
		Ø 135	3.660	3.000			
		125x175	3.904	3.200			

2625 POKER

Disegno di Joe Colombo

Anno di progettazione 1968

Premio BIO 5 Ljubljana 1973 - Collezione: The Museum of Modern Art, New York - Musée d' Art Moderne, Villeneuve d' Ascq - Museo del Design 1880-1980, Milano - Vitra Design Museum, Weil am Rhein.

Tavolo da gioco. Due piani in laminato plastico stratificato, colore bianco, spessore 14 mm. Pianetti rotanti con posacenere. Panno verde bordato in pelle, amovibile. Gambe in acciaio inox 18/8, D.100 mm, smontabili.

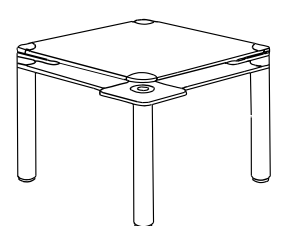
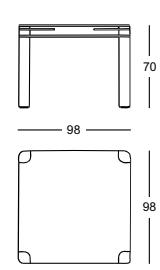
Prospettiva	Fronte/Pianta	Misure cm.	Prezzo			Panno verde di ricambio		
		98x98	5.746	4.710		793	650	

2600 QUADERNA

Disegno di Superstudio

Anno di progettazione 1970

Medaglia d'Oro Mostra Internazionale M.I.A. 1971 - NYCxDesign Awards 2022 Honoree. Collezione: Israel Museum, Jerusalem - Museum für Angewandte Kunst, Köln - Kunstgewerbemuseum, Berlin - Kunstmuseum, Düsseldorf - Fondazione Triennale Design Museum, Milano - Vitra Design Museum, Weil am Rhein - Musée National d' Art Moderne, Paris.

Tavolo. Struttura in legno tamburato placcato in laminato Print, colore bianco, a stampa digitale a quadretti neri con interasse di 3 cm.

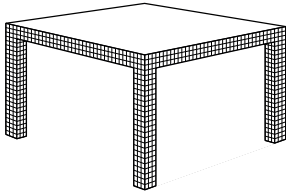
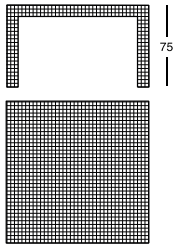
Prospettiva	Fronte/Pianta	Misure cm.	Prezzo			
 <p>2600</p>		111x111	5.197	4.260		
		126x126	5.435	4.455		
		90x180	5.697	4.670		

2830 QUADERNA

Disegno di Superstudio

Anno di progettazione 1970

Medaglia d'Oro Mostra Internazionale M.I.A. 1971 - NYCxDesign Awards 2022 Honoree. Collezione: Israel Museum, Jerusalem - Museum für Angewandte Kunst, Köln - Kunstgewerbemuseum, Berlin - Kunstmuseum, Düsseldorf - Fondazione Triennale Design Museum, Milano - Die Neue Sammlung, München.

Tavolo/scrivania. Struttura in legno tamburato placcato in laminato Print, colore bianco, a stampa digitale a quadretti neri con interasse di 3 cm.

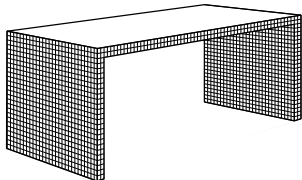
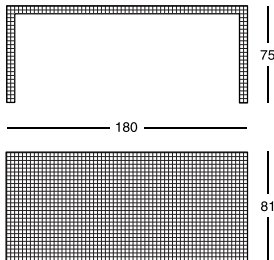
Prospettiva	Fronte/Pianta	Versione	Prezzo				
 <p>2830</p>		Unica	5.350	4.385			

2750 QUADERNA

Disegno di Superstudio

Anno di progettazione 1969-72

NYCxDesign Awards 2022 Honoree.

Scrigno. Struttura in legno tamburato placcato laminato Print, colore bianco, a stampa digitale a quadretti con interasse di 3 cm. Cassetto estraibile a scomparsa ricavato nello spessore del piano, vano cassetto in legno verniciato gofrato antigraffio colore nero.

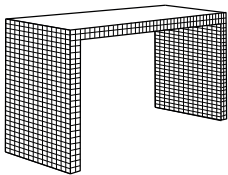
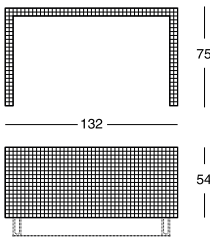
Prospettiva	Fronte/Pianta	Versione	Prezzo				
 <p>2750</p>		Unica	4.758	3.900			

710 QUADERNA

Disegno di Superstudio

Anno di progettazione 1970

Medaglia d'Oro Mostra Internazionale M.I.A. 1971 - NYCxDesign Awards 2022 Honoree. Collezione: Israel Museum, Jerusalem - Museum für Angewandte Kunst, Köln - Kunstgewerbemuseum, Berlin - Kunstmuseum, Düsseldorf - Denver Art Museum - Fondazione Triennale Design Museum, Milano - Musée National d' Art Moderne, Paris - The Museum of Modern Art, New York.

Consolle. Struttura in legno tamburato placcato in laminato Print, colore bianco, a stampa digitale a quadretti neri con interasse di 3 cm.

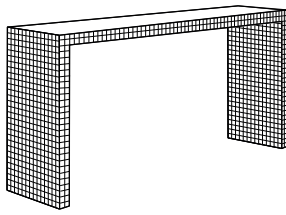
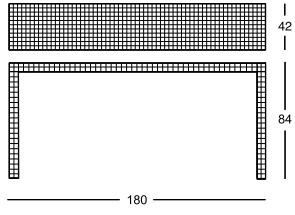
Prospettiva	Fronte/Pianta	Versione	Prezzo					
 <p>710/C</p>		Consolle	4.319	3.540				

2320 REALE

Omaggio a Carlo Mollino

Anno di progettazione 1948

Tavolo. Piano in cristallo trasparente con o senza bordi bisellati, spessore 15 mm, oppure in marmo Emperador spessore 20 mm, con verniciatura protettiva antimacchia in poliestere trasparente opaco. Struttura in legno massello di rovere naturale o tinto noce Canaletto, oppure tinto nero; verniciatura con finitura a cera.

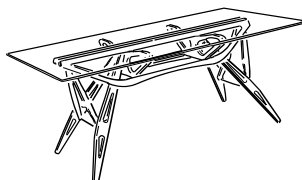
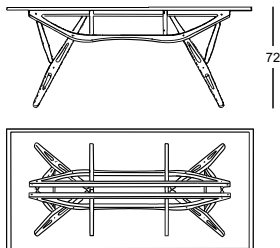
Prospettiva	Fronte/Pianta	Misure cm.	Piano cristallo bisellato		Piano cristallo non bisellato		Piano marmo Emperador	
 <p>2320</p>		80x160	4.337	3.555	4.130	3.385	6.393	5.240
		90x180	4.581	3.755	4.349	3.565	7.125	5.840
		90x200	4.740	3.885	4.502	3.690	7.412	6.075

2320 REALE CM

Omaggio a Carlo Mollino

Anno di progettazione 1948

Tavolo. Struttura in legno massello di rovere naturale o tinto nero oppure in legno massello di noce canaletto colore naturale; verniciatura con finitura a cera. Piano in cristallo extra-chiaro con bordo a taglio inclinato, spessore 15 mm, oppure in cristallo fumè grigio con bordo a taglio inclinato spessore 12 mm in abbinamento alla struttura in rovere tinto nero.

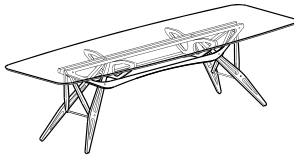
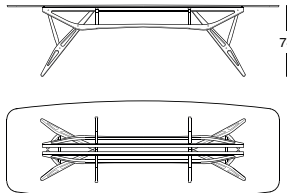
Prospettiva	Fronte/Pianta	Cristallo extra-chiaro	Rovere naturale		Rovere nero		Noce Canaletto	
 <p>2320/CM</p>		90x220	6.582	5.395	6.582	5.395	6.887	5.645
		100x250	7.119	5.835	7.119	5.835	7.424	6.085
		100x280	7.576	6.210	7.576	6.210	7.881	6.460

2317 TWEED

Disegno di Garcia Cumini
Anno di progettazione 2017

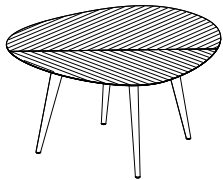
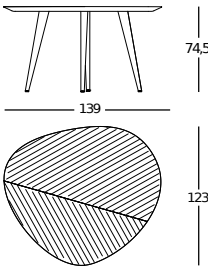
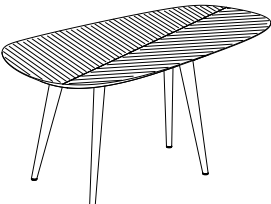
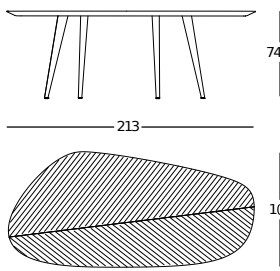
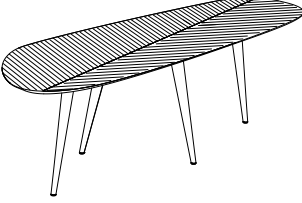
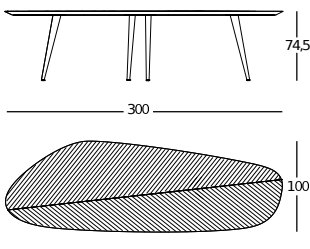

Tavolo. Piano in legno placcato in rovere, spessore 40 mm, verniciato colore naturale, con sottopiano verniciato colore grigio, o a poro aperto colore nero, con sottopiano verniciato colore nero, oppure in noce canaletto, spessore 40 mm, verniciato colore naturale, con sottopiano verniciato colore nero. Gambe in abbinamento rispettivamente in legno massello di rovere verniciato colore naturale, o di rovere verniciato a poro aperto nero, oppure di noce canaletto, verniciato colore naturale. Piedino regolabile in alluminio verniciato nero.

Prospettiva	Fronte/Pianta	Versione	Prezzo			
 <p>2317/130</p>		Rovere naturale	4.502	3.690		
		Rovere nero	4.734	3.880		
		Noce	4.947	4.055		
 <p>2317/212</p>		Rovere naturale	4.752	3.895		
		Rovere nero	4.996	4.095		
		Noce	5.234	4.290		
 <p>2317/300</p>		Rovere naturale	5.740	4.705		
		Rovere nero	6.033	4.945		
		Noce	6.277	5.145		





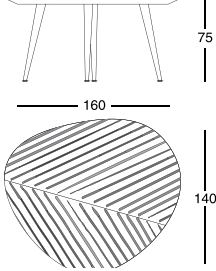

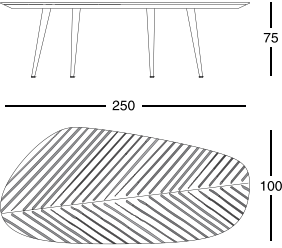
2318 TWEED MARBLE

Disegno di Garcia Cumini
Anno di progettazione 2023

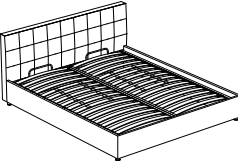
Tavolo. Piano in marmo Striato Olimpico, spessore 20 mm, con verniciatura protettiva antimacchia in poliestere trasparente opaca. Sotto piano in MDF spessore 40 mm laccato colore nero opaco. Gambe in tubolare di acciaio verniciato colore nero opaco.

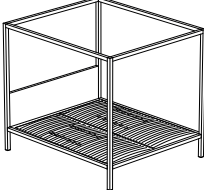
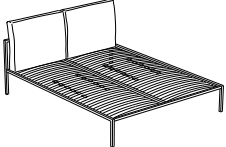
Prospettiva	Fronte/Pianta	Misure cm.	Prezzo					
 <p>2318/160</p>		160x140	9.644	7.905				
 <p>2318/250</p>		250x100	11.102	9.100				

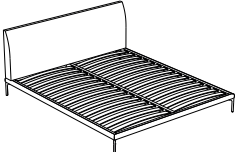
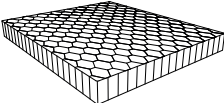
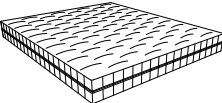
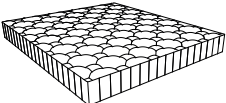
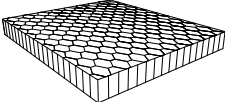
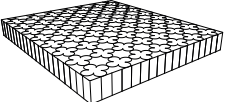
LETTI, MATERASSI, GUANCIALI

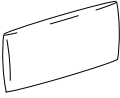
 <p>BOX</p>	 <p>GRANGALA</p>	 <p>MILANO</p>	 <p>MILLEUNANOTTE</p>	 <p>NYX</p>
 <p>RICORDI</p>	 <p>TALAMO</p>	 <p>CONFORTEVOLE</p>	 <p>FORMAPLUS</p>	 <p>MOLLAPLUS</p>
 <p>MOLLEGGIO</p>	 <p>NATURA</p>	 <p>TOPPER</p>	 <p>PISOLO</p>	

1874 BOX

Disegno di Emaf Progetti
Anno di progettazione 2005

Letto con vano contenitore. Struttura in acciaio verniciato colore alluminio. Molleggio in doghe di faggio curvato, colore naturale, con regolatori di rigidità, inseriti in giunti di nylon. Testiera e base imbottite in poliuretano/fibra poliestere termolegata. Rivestimento interno inamovibile in tessuto di nylon. Rivestimento esterno trapuntato, sfilabile, in stoffa o in pelle. Il letto, all'interno della base, è dotato di un vano contenitore, al quale si accede alzando il materasso tramite un meccanismo. Le misure indicate tra parentesi sono quelle del materasso.

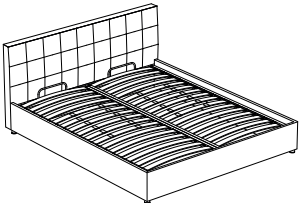
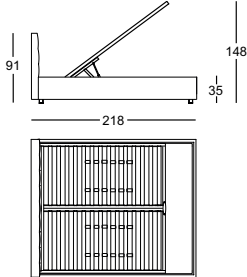
Prospettiva	Fianco/Pianta											
												
1874												
Categorie Rivestimento	151x218 (140x200)		171x218 (160x200)		191x218 (180x200)		211x218 (200x200)					
Stoffa cliente	6.966	5.710	7.369	6.040	7.808	6.400	8.552	7.010				
20	6.966	5.710	7.369	6.040	7.808	6.400	8.552	7.010				
30	7.161	5.870	7.595	6.225	8.058	6.605	8.815	7.225				
40	7.344	6.020	7.796	6.390	8.278	6.785	9.077	7.440				
Pelle 90	8.741	7.165	9.528	7.810	10.236	8.390	11.126	9.120				
Pelle 95	8.741	7.165	9.528	7.810	10.236	8.390	11.126	9.120				
Pelle 98	9.248	7.580	10.144	8.315	10.913	8.945	11.877	9.735				
Pelle 99	9.681	7.935	10.614	8.700	11.450	9.385	12.468	10.220				

1875 BOX

Disegno di Emaf Progetti
Anno di progettazione 2005

Letto senza vano contenitore. Struttura in acciaio verniciato colore alluminio. Molleggio in doghe di faggio curvato, colore naturale, con regolatori di rigidità, inseriti in giunti di nylon. Testiera e base imbottite in poliuretano/fibra poliestere termolegata. Rivestimento interno inamovibile in tessuto di nylon. Rivestimento esterno trapuntato, sfilabile, in stoffa o in pelle. Le misure indicate tra parentesi sono quelle del materasso. A richiesta, è possibile fornire il letto con supporti angolari regolabili che permettono l'inserimento della rete ad altezze diverse e la misura per il materasso da 210 cm di lunghezza, con un sovrapprezzo del 14%.

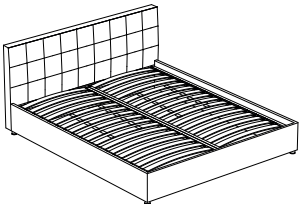
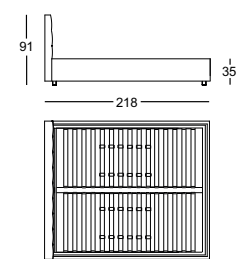
Prospettiva	Fianco/Pianta											
												
1875												
Categorie Rivestimento	151x218 (140x200)		171x218 (160x200)		191x218 (180x200)		211x218 (200x200)					
Stoffa cliente	6.112	5.010	6.649	5.450	6.826	5.595	7.399	6.065				
20	6.112	5.010	6.649	5.450	6.826	5.595	7.399	6.065				
30	6.326	5.185	6.881	5.640	7.088	5.810	7.668	6.285				
40	6.515	5.340	7.107	5.825	7.344	6.020	7.930	6.500				
Pelle 90	7.961	6.525	8.754	7.175	9.065	7.430	10.065	8.250				
Pelle 95	7.961	6.525	8.754	7.175	9.065	7.430	10.065	8.250				
Pelle 98	8.491	6.960	9.376	7.685	9.717	7.965	10.803	8.855				
Pelle 99	8.930	7.320	9.858	8.080	10.236	8.390	11.413	9.355				

1879/1 GRANGALA

Disegno di Gabriele Rosa
Anno di progettazione 2018

Letto con rete unica. Piedini e mensola in acciaio rivestiti in cuoio pigmentato 90 nel medesimo colore. Struttura in acciaio con doghe in faggio curvato, verniciato naturale. Imbottitura testiera e base in poliuretano/fibra poliestere termolegata. Rivestimento interno inamovibile in tessuto di nylon. Rivestimento esterno, sfilabile, in stoffa o pelle. Le dimensioni indicate tra parentesi sono quelle del materasso. A richiesta sono disponibili anche le misure per i materassi da 210 e 220 cm di lunghezza, con un sovrapprezzo del 14%. A richiesta è possibile rivestire interamente il retro della testiera nel medesimo tessuto o pelle del letto, con un sovrapprezzo dell'8%.

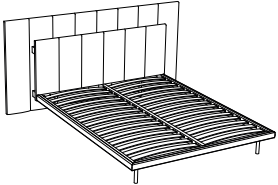
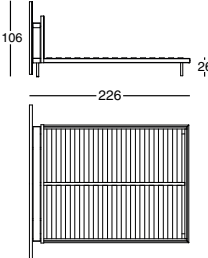
Prospettiva	Fianco/Pianta							
								
1879/1								
Categorie Rivestimento	195x226 (140x200)		221x226 (160x200)		235x226 (170x200)		240x226 (180x200)	
Stoffa cliente	5.045	4.135	5.142	4.215	5.331	4.370	5.508	4.515
20	5.045	4.135	5.142	4.215	5.331	4.370	5.508	4.515
30	5.252	4.305	5.362	4.395	5.545	4.545	5.734	4.700
40	5.362	4.395	5.472	4.485	5.649	4.630	5.832	4.780
Pelle 90	7.405	6.070	7.540	6.180	7.900	6.475	8.247	6.760
Pelle 95	7.405	6.070	7.540	6.180	7.900	6.475	8.247	6.760
Pelle 98	7.625	6.250	7.808	6.400	8.211	6.730	8.595	7.045
Pelle 99	7.851	6.435	8.052	6.600	8.455	6.930	8.869	7.270

1879/2 GRANGALA

Disegno di Gabriele Rosa
Anno di progettazione 2018

Letto con reti separate. Piedini e mensola in acciaio rivestiti in cuoio pigmentato 90 nel medesimo colore. Struttura in acciaio con doghe in faggio curvato, verniciato naturale. Imbottitura testiera e base in poliuretano/fibra poliestere termolegata. Rivestimento interno inamovibile in tessuto di nylon. Rivestimento esterno, sfilabile, in stoffa o pelle. Le dimensioni indicate tra parentesi sono quelle del materasso. Il letto ha le reti separate per facilitare il trasporto. A richiesta sono disponibili anche le misure per i materassi da 210 e 220 cm di lunghezza, con un sovrapprezzo del 14%. A richiesta è possibile rivestire interamente il retro della testiera nel medesimo tessuto o pelle del letto, con un sovrapprezzo dell'8%.

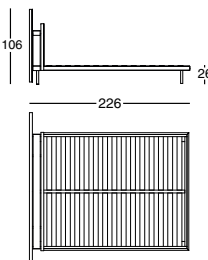
Prospettiva	Fianco/Pianta							
								
1879/2								
Categorie Rivestimento	221x226 (160x200)		235x226 (170x200)		240x226 (180x200)			
Stoffa cliente		5.508	4.515	5.722	4.690	5.923	4.855	
20		5.508	4.515	5.722	4.690	5.923	4.855	
30		5.734	4.700	5.935	4.865	6.137	5.030	
40		5.832	4.780	6.045	4.955	6.240	5.115	
Pelle 90		7.912	6.485	8.290	6.795	8.662	7.100	
Pelle 95		7.912	6.485	8.290	6.795	8.662	7.100	
Pelle 98		8.186	6.710	8.595	7.045	9.010	7.385	
Pelle 99		8.418	6.900	8.851	7.255	9.266	7.595	

1885 MILANO

Disegno di De Pas, D'Urbino, Lomazzi
Anno di progettazione 1983

Letto. Struttura in acciaio con doghe in faggio curvato, verniciato naturale. Piedini in acciaio nichelsatinato colore naturale o nero. I piedini in dotazione permettono di ottenere tre diverse altezze del letto. Rivestimento interno inamovibile in tessuto di nylon. Rivestimento esterno, sfilabile, in tessuto o pelle o non sfilabile in cuoio. La versione in cuoio ha le cuciture in filo bianco. Non realizzabile in cuoio 95 colore bianco 0704. Le dimensioni indicate tra parentesi sono quelle del materasso. A richiesta è disponibile anche la misura per il materasso da 210 cm di lunghezza, con un sovrapprezzo del 9%.

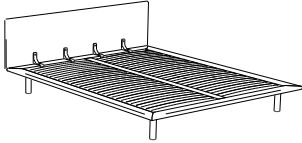
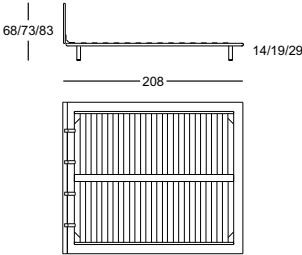
Prospettiva	Fianco/Pianta									
 <p>1885</p>										
Categorie Rivestimento	93x208 (90x200)		143x208 (140x200)		163x208 (160x200)		183x208 (180x200)		203x208 (200x200)	
Stoffa cliente	2.904	2.380	3.813	3.125	3.941	3.230	4.337	3.555	4.947	4.055
20	2.904	2.380	3.813	3.125	3.941	3.230	4.337	3.555	4.947	4.055
30	2.983	2.445	3.941	3.230	4.093	3.355	4.392	3.600	5.155	4.225
40	3.074	2.520	4.075	3.340	4.172	3.420	4.545	3.725	5.338	4.375
Pelle 90	4.258	3.490	5.374	4.405	5.679	4.655	5.862	4.805	7.033	5.765
Pelle 95	4.258	3.490	5.374	4.405	5.679	4.655	5.862	4.805	7.033	5.765
Pelle 98	4.526	3.710	5.691	4.665	5.984	4.905	6.436	5.275	7.613	6.240
Pelle 99	4.752	3.895	5.941	4.870	6.265	5.135	6.783	5.560	7.991	6.550
Cuoio 95	5.466	4.480	7.125	5.840	7.662	6.280	8.650	7.090	9.181	7.525

1603 MILLEUNANOTTE

Disegno di Emaf Progetti
Anno di progettazione 2006

Letto con struttura a baldacchino. Struttura smontabile in legno impiallacciato in rovere verniciato naturale o tinto grigio. Molleggio in doghe di faggio curvato, colore naturale, con regolatori di rigidità, montati su catene avvolgibili di nylon. Testiera imbottita in poliuretano/fibra poliestere termolegata. Rivestimento interno inamovibile in tessuto di nylon. Rivestimento esterno sfilabile in stoffa o in pelle. Le dimensioni indicate tra parentesi sono quelle del materasso. A richiesta è disponibile anche la misura per il materasso da 210 cm di lunghezza, con un sovrapprezzo del 14%.

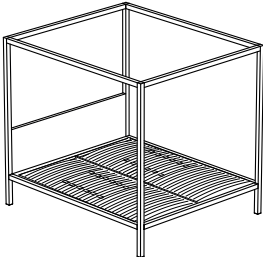
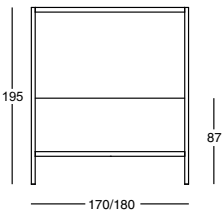
Prospettiva	Fronte									
 <p>1603</p>										
Categorie Rivestimento	170x210 (160x200)		180x210 (170x200)							
Stoffa cliente	7.985	6.545	7.985	6.545						
20	7.985	6.545	7.985	6.545						
30	8.058	6.605	8.058	6.605						
40	8.107	6.645	8.107	6.645						
Pelle 90	8.400	6.885	8.400	6.885						
Pelle 95	8.400	6.885	8.400	6.885						
Pelle 98	8.632	7.075	8.632	7.075						
Pelle 99	8.851	7.255	8.851	7.255						

1706 NYX

Disegno di Emaf Progetti
Anno di progettazione 2010

Letto. Struttura smontabile in acciaio verniciato, colore nero o bianco. Molleggio in doghe di faggio curvato, colore naturale, con regolatori di rigidità montate su catene avvolgibili di nylon. Le dimensioni indicate tra parentesi sono quelle del materasso. A richiesta è disponibile anche la misura per il materasso da 210 cm di lunghezza, con un sovrapprezzo del 18%.

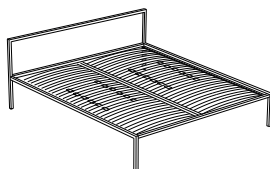
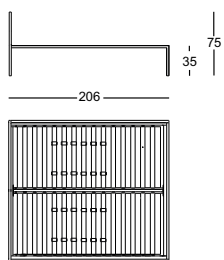
Prospettiva	Fianco/Pianta									
										
1706										
Versione	96x206 (90x200)		146x206 (140x200)		166x206 (160x200)		186x206 (180x200)		206x206 (200x200)	
Unica	2.702	2.215	3.386	2.775	3.532	2.895	3.703	3.035	4.276	3.505

1707 NYX

Disegno di Emaf Progetti
Anno di progettazione 2010

Letto. Struttura smontabile in acciaio verniciato, colore nero o bianco. Molleggio in doghe di faggio curvato, colore naturale, con regolatori di rigidità montate su catene avvolgibili di nylon. Il letto è dotato di cuscini testiera in piuma d'oca – materiale 100% vergine con inserto in poliuretano. Rivestimento esterno sfilabile in stoffa o pelle. Le dimensioni indicate tra parentesi sono quelle del materasso. A richiesta è disponibile anche la misura per il materasso da 210 cm di lunghezza, con un sovrapprezzo del 14%.

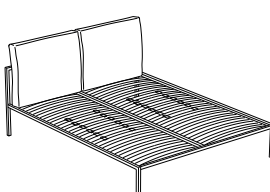
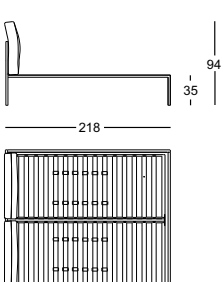
Prospettiva	Fianco/Pianta									
										
1707										
Categorie Rivestimento	96x218 (90x200)		146x218 (140x200)		166x218 (160x200)		186x218 (180x200)		206x218 (200x200)	
Stoffa cliente	3.623	2.970	4.825	3.955	5.094	4.175	5.453	4.470	6.009	4.925
20	3.623	2.970	4.825	3.955	5.094	4.175	5.453	4.470	6.009	4.925
30	3.691	3.025	4.923	4.035	5.197	4.260	5.557	4.555	6.124	5.020
40	3.770	3.090	5.014	4.110	5.295	4.340	5.685	4.660	6.253	5.125
Pelle 90	4.416	3.620	5.923	4.855	6.295	5.160	6.838	5.605	7.485	6.135
Pelle 95	4.416	3.620	5.923	4.855	6.295	5.160	6.838	5.605	7.485	6.135
Pelle 98	4.691	3.845	6.234	5.110	6.625	5.430	7.241	5.935	7.906	6.480
Pelle 99	4.904	4.020	6.497	5.325	6.911	5.665	7.558	6.195	8.259	6.770

1862/1 RICORDI

Disegno di Spalvieri & Del Ciotto
Anno di progettazione 2020

Letto con rete unica. Struttura testiera in rovere naturale o verniciato a poro aperto colore nero. Imbottitura in poliuretano/fibra poliestere termolegata. Piedi anteriori e asta superiore testiera in acciaio verniciato colore nero opaco. Rivestimento interno inamovibile in tessuto di nylon. Rivestimento esterno, sfilabile, in stoffa o pelle. Struttura base in acciaio con doghe in faggio curvato (larghezza 6,8 cm), verniciato naturale. A richiesta è disponibile anche la misura per il materasso da 210 cm di lunghezza, con un sovrapprezzo del 14%. Le dimensioni indicate tra parentesi sono quelle del materasso.

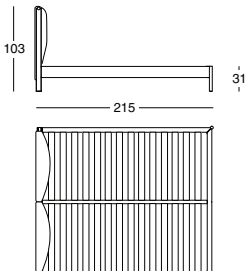
Prospettiva	Fianco/Pianta					
						
1862/1						
Categorie Rivestimento	173x215 (160x200)		183x215 (170x200)		193x215 (180x200)	
Stoffa cliente	4.740	3.885	4.880	4.000	5.026	4.120
20	4.740	3.885	4.880	4.000	5.026	4.120
30	5.026	4.120	5.173	4.240	5.319	4.360
40	5.161	4.230	5.283	4.330	5.453	4.470
Pelle 90	7.125	5.840	7.357	6.030	7.613	6.240
Pelle 95	7.125	5.840	7.357	6.030	7.613	6.240
Pelle 98	7.485	6.135	7.729	6.335	7.985	6.545
Pelle 99	8.272	6.780	8.540	7.000	8.839	7.245

1862/2 RICORDI

Disegno di Spalvieri & Del Ciotto
Anno di progettazione 2020

Letto con reti separate. Struttura testiera in rovere naturale o verniciato a poro aperto colore nero. Imbottitura in poliuretano/fibra poliestere termolegata. Piedi anteriori e asta superiore testiera in acciaio verniciato colore nero opaco. Rivestimento interno inamovibile in tessuto di nylon. Rivestimento esterno, sfilabile, in stoffa o pelle. Struttura base in acciaio con doghe in faggio curvato (larghezza 6,8 cm), verniciato naturale. A richiesta è disponibile anche la misura per il materasso da 210 cm di lunghezza, con un sovrapprezzo del 14%. Le dimensioni indicate tra parentesi sono quelle del materasso.

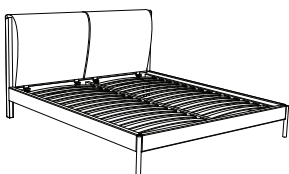
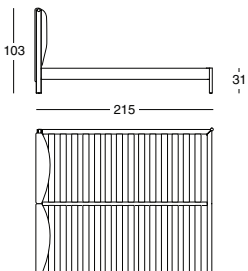
Prospettiva	Fianco/Pianta					
						
1862/2						
Categorie Rivestimento	173x215 (160x200)		183x215 (170x200)		193x215 (180x200)	
Stoffa cliente	5.069	4.155	5.222	4.280	5.380	4.410
20	5.069	4.155	5.222	4.280	5.380	4.410
30	5.356	4.390	5.521	4.525	5.685	4.660
40	5.484	4.495	5.630	4.615	5.813	4.765
Pelle 90	7.460	6.115	7.710	6.320	7.973	6.535
Pelle 95	7.460	6.115	7.710	6.320	7.973	6.535
Pelle 98	7.802	6.395	8.064	6.610	8.351	6.845
Pelle 99	8.601	7.050	8.894	7.290	9.205	7.545

1883/1 TALAMO

Disegno di Damian Williamson
Anno di progettazione 2011

Letto con rete unica. Piedini in lega di alluminio lucidato, oppure nichelsatinato colore naturale o nero, oppure verniciato nero. Struttura in acciaio con doghe in faggio curvato, verniciato naturale. Imbottitura testiera in poliuretano schiumato autoestinguente/fibra poliestere termolegata. Rivestimento interno inamovibile in tessuto di nylon. Rivestimento esterno, sfilabile, in stoffa o pelle. Le dimensioni indicate tra parentesi sono quelle del materasso. A richiesta sono disponibili anche le misure per i materassi da 210 e 220 cm di lunghezza, con un sovrapprezzo del 9%.

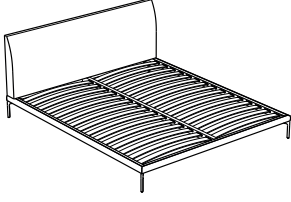
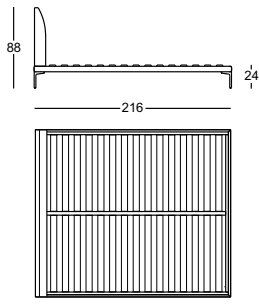
Prospettiva	Fianco/Pianta							
								
1883/1								
Categorie Rivestimento	166x216 (160x200)		176x216 (170x200)		186x216 (180x200)		206x216 (200x200)	
Stoffa cliente	3.752	3.075	3.928	3.220	4.093	3.355	4.831	3.960
20	3.752	3.075	3.928	3.220	4.093	3.355	4.831	3.960
30	3.898	3.195	4.075	3.340	4.246	3.480	4.996	4.095
40	4.044	3.315	4.227	3.465	4.404	3.610	5.167	4.235
Pelle 90	5.246	4.300	5.600	4.590	5.795	4.750	6.704	5.495
Pelle 95	5.246	4.300	5.600	4.590	5.795	4.750	6.704	5.495
Pelle 98	5.649	4.630	6.033	4.945	6.240	5.115	7.161	5.870
Pelle 99	5.941	4.870	6.356	5.210	6.600	5.410	7.515	6.160

1883/2 TALAMO

Disegno di Damian Williamson
Anno di progettazione 2011

Letto con reti separate. Piedini in lega di alluminio lucidato, oppure nichelsatinato colore naturale o nero, oppure verniciato nero. Struttura in acciaio con doghe in faggio curvato, verniciato naturale. Imbottitura testiera in poliuretano schiumato autoestinguente/fibra poliestere termolegata. Rivestimento interno inamovibile in tessuto di nylon. Rivestimento esterno, sfilabile, in stoffa o pelle. Le dimensioni indicate tra parentesi sono quelle del materasso. Il letto ha le reti separate per facilitare il trasporto. A richiesta sono disponibili anche le misure per i materassi da 210 e 220 cm di lunghezza, con un sovrapprezzo del 14%.

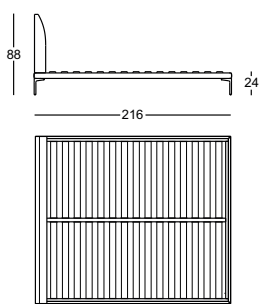
Prospettiva	Fianco/Pianta							
								
1883/2								
Categorie Rivestimento	166x216 (160x200)		176x216 (170x200)		186x216 (180x200)		206x216 (200x200)	
Stoffa cliente	4.093	3.355	4.416	3.620	4.459	3.655	5.453	4.470
20	4.093	3.355	4.416	3.620	4.459	3.655	5.453	4.470
30	4.246	3.480	4.569	3.745	4.599	3.770	5.612	4.600
40	4.392	3.600	4.721	3.870	4.776	3.915	5.777	4.735
Pelle 90	5.478	4.490	5.826	4.775	6.076	4.980	7.113	5.830
Pelle 95	5.478	4.490	5.826	4.775	6.076	4.980	7.113	5.830
Pelle 98	5.893	4.830	6.253	5.125	6.515	5.340	7.540	6.180
Pelle 99	6.192	5.075	6.588	5.400	6.869	5.630	7.887	6.465

1884/1 TALAMO

Disegno di Damian Williamson
Anno di progettazione 2011

Letto con rete unica. Piedini in lega di alluminio lucidato, oppure nichelsatinato colore naturale o nero, oppure verniciato nero. Struttura in acciaio con doghe in faggio curvato, verniciato naturale. Imbottitura testiera in poliuretano schiumato autoestinguente/fibra poliestere termolegata. Rivestimento interno inamovibile in tessuto di nylon. Rivestimento esterno, sfilabile, in stoffa o pelle. Le dimensioni indicate tra parentesi sono quelle del materasso. A richiesta sono disponibili anche le misure per i materassi da 210 e 220 cm di lunghezza, con un sovrapprezzo del 9%.

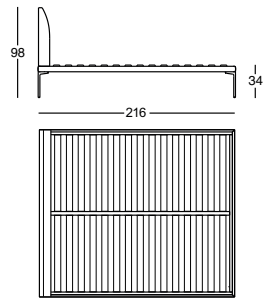
Prospettiva	Fianco/Pianta							
 <p>1884/1</p>								
Categorie Rivestimento	166x216 (160x200)		176x216 (170x200)		186x216 (180x200)		206x216 (200x200)	
Stoffa cliente	3.800	3.115	3.983	3.265	4.142	3.395	4.892	4.010
20	3.800	3.115	3.983	3.265	4.142	3.395	4.892	4.010
30	3.941	3.230	4.130	3.385	4.294	3.520	5.051	4.140
40	4.093	3.355	4.270	3.500	4.459	3.655	5.216	4.275
Pelle 90	5.301	4.345	5.649	4.630	5.838	4.785	6.747	5.530
Pelle 95	5.301	4.345	5.649	4.630	5.838	4.785	6.747	5.530
Pelle 98	5.691	4.665	6.076	4.980	6.277	5.145	7.216	5.915
Pelle 99	5.984	4.905	6.399	5.245	6.649	5.450	7.552	6.190

1884/2 TALAMO

Disegno di Damian Williamson
Anno di progettazione 2011

Letto con reti separate. Piedini in lega di alluminio lucidato, oppure nichelsatinato colore naturale o nero, oppure verniciato nero. Struttura in acciaio con doghe in faggio curvato, verniciato naturale. Imbottitura testiera in poliuretano schiumato autoestinguente/fibra poliestere termolegata. Rivestimento interno inamovibile in tessuto di nylon. Rivestimento esterno, sfilabile, in stoffa o pelle. Le dimensioni indicate tra parentesi sono quelle del materasso. Il letto ha le reti separate per facilitare il trasporto. A richiesta sono disponibili anche le misure per i materassi da 210 e 220 cm di lunghezza, con un sovrapprezzo del 14%.

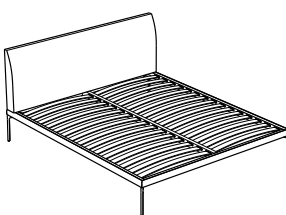
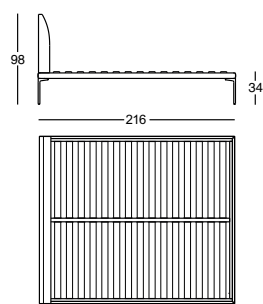
Prospettiva	Fianco/Pianta							
 <p>1884/2</p>								
Categorie Rivestimento	166x216 (160x200)		176x216 (170x200)		186x216 (180x200)		206x216 (200x200)	
Stoffa cliente	4.142	3.395	4.471	3.665	4.502	3.690	5.496	4.505
20	4.142	3.395	4.471	3.665	4.502	3.690	5.496	4.505
30	4.294	3.520	4.624	3.790	4.654	3.815	5.661	4.640
40	4.441	3.640	4.776	3.915	4.819	3.950	5.826	4.775
Pelle 90	5.527	4.530	5.874	4.815	6.112	5.010	7.161	5.870
Pelle 95	5.527	4.530	5.874	4.815	6.112	5.010	7.161	5.870
Pelle 98	5.941	4.870	6.314	5.175	6.564	5.380	7.601	6.230
Pelle 99	6.240	5.115	6.637	5.440	6.917	5.670	7.936	6.505

1890 CONFORTEVOLE

Materasso a molle insacchettate con automodellante (h20 cm). Struttura interna con molle in filo d'acciaio temperato e fosfato insacchettate singolarmente con struttura perimetrale di rinforzo in poliuretano. Strato da entrambi i lati di poliuretano viscoelastico automodellante e termosensibile con rivestimento in jersey di cotone. Per versione non sfoderabile rivestimento esterno in tessuto di puro cotone 100% ecrù. Per versione sfoderabile rivestimento esterno confezionato in tessuto antiacaro Amicor pure TM accoppiato a fibra poliestere anallergica. Il materasso a molle insacchettate è adatto a tutte le reti comprese quelle con movimento elettrico con inclinazione fino a 40°. A richiesta sono disponibili anche le misure da 210 cm di lunghezza (con un sovrapprezzo del 15%) e da 220 cm di lunghezza (con un sovrapprezzo del 20%).

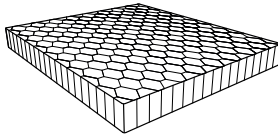
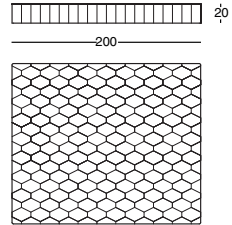
Prospettiva	Fronte/Pianta	Misure cm.	Rivestimento fisso		Rivestimento sfoderabile	
 1890		80x200	1.397	1.145	1.556	1.275
		85x200	1.434	1.175	1.629	1.335
		90x200	1.470	1.205	1.653	1.355
		100x200	1.836	1.505	2.019	1.655
		140x200	2.178	1.785	2.403	1.970
		160x200	2.416	1.980	2.751	2.255
		170x200	2.556	2.095	2.922	2.395
		180x200	2.690	2.205	3.111	2.550
		200x200	3.087	2.530	3.355	2.750

1891 CONFORTEVOLE

Materasso a molle insacchettate con automodellante (h30 cm). Struttura interna con molle in filo d'acciaio temperato e fosfato insacchettate singolarmente con struttura perimetrale di rinforzo in poliuretano. Strato da entrambi i lati di poliuretano viscoelastico automodellante e termosensibile con rivestimento in jersey di cotone. Per versione non sfoderabile rivestimento esterno in tessuto di puro cotone 100% ecrù. Per versione sfoderabile rivestimento esterno confezionato in tessuto antiacaro Amicor pure TM accoppiato a fibra poliestere anallergica. Il materasso a molle insacchettate è adatto a tutte le reti comprese quelle con movimento elettrico con inclinazione fino a 40°, ma non è adatto ai letti con vano contenitore sottostante la rete. A richiesta sono disponibili anche le misure da 210 cm di lunghezza (con un sovrapprezzo del 15%) e da 220 cm di lunghezza (con un sovrapprezzo del 20%).

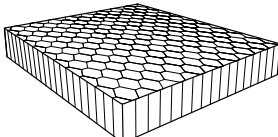
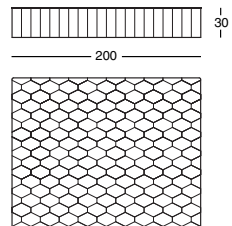
Prospettiva	Fronte/Pianta	Misure cm.	Rivestimento fisso		Rivestimento sfoderabile	
 1891		80x200	3.142	2.575	3.300	2.705
		85x200	3.367	2.760	3.562	2.920
		90x200	3.562	2.920	3.758	3.080
		100x200	3.953	3.240	4.154	3.405
		140x200	4.917	4.030	5.136	4.210
		160x200	5.563	4.560	5.874	4.815
		170x200	5.874	4.815	6.192	5.075
		180x200	6.222	5.100	6.551	5.370
		200x200	7.222	5.920	7.613	6.240

1889 FORMAPLUS

Materasso automodellante. Struttura interna in schiuma elastica a poro aperto, traspirante, realizzata in Waterlily. Strato da entrambi i lati di poliuretano viscoelastico automodellante e termosensibile. Rivestimento interno in jersey di cotone, rivestimento esterno sfoderabile confezionato in tessuto antiacaro Amicor pure TM accoppiato a fibra poliestere anallergica. Il materasso automodellante è adatto a tutte le reti comprese quelle con movimento elettrico con inclinazione fino a 40°. A richiesta sono disponibili anche le misure da 210 cm di lunghezza (con un sovrapprezzo del 15%) e da 220 cm di lunghezza (con un sovrapprezzo del 20%).

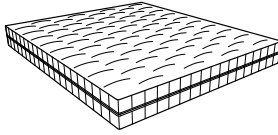
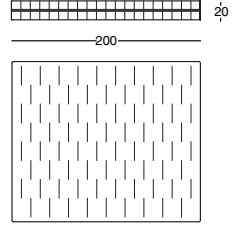
Prospettiva	Fronte/Pianta	Misure cm.	Prezzo	
 1889		80x200	1.434	1.175
		85x200	1.501	1.230
		90x200	1.556	1.275
		100x200	1.714	1.405
		140x200	2.306	1.890
		160x200	2.635	2.160
		170x200	2.769	2.270
		180x200	2.830	2.320
		200x200	3.196	2.620

1887 MOLLAPLUS

Materasso a molle insacchettate. Struttura interna con molle in filo d' acciaio temperato e fosfatato insacchettate singolarmente con struttura perimetrale di rinforzo in poliuretano. Confezionato con lastra di feltro e lastra di poliuretano più falda agugliata di lana bianca per il lato invernale e di cotone bianco per il lato estivo. Rivestimento in tessuto di puro cotone 100% ecrù. Il materasso a molle insacchettate è adatto a tutte le reti comprese quelle con movimento elettrico con inclinazione fino a 40°. A richiesta sono disponibili anche le misure da 210 cm di lunghezza (con un sovrapprezzo del 15%) e da 220 cm di lunghezza (con un sovrapprezzo del 20%).

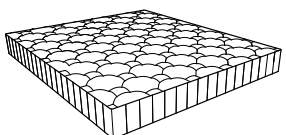
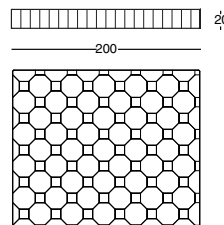
Prospettiva	Fronte/Pianta	Misure cm.	Prezzo		
 1887		80x200	1.177	965	
		85x200	1.238	1.015	
		90x200	1.281	1.050	
		100x200	1.434	1.175	
		140x200	1.952	1.600	
		160x200	2.141	1.755	
		170x200	2.233	1.830	
		180x200	2.361	1.935	
		200x200	2.739	2.245	

1886 MOLLEGGIO

Materasso a molle. Struttura interna con molle biconiche in filo d' acciaio temperato e fosfatato. Confezionato con lastra di feltro e lastra di poliuretano più falda agugliata di lana bianca per il lato invernale e di cotone bianco per il lato estivo. Rivestimento in tessuto di puro cotone 100% ecrù. Il materasso a molle non può essere utilizzato su reti con movimento elettrico. A richiesta sono disponibili anche le misure da 210 cm di lunghezza (con un sovrapprezzo del 15%) e da 220 cm di lunghezza (con un sovrapprezzo del 20%).

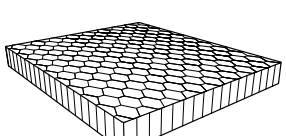
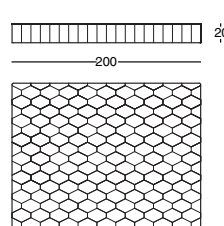
Prospettiva	Fronte/Pianta	Misure cm.	Prezzo		
 1886		90x200	952	780	
		140x200	1.281	1.050	
		160x200	1.488	1.220	
		170x200	1.537	1.260	
		180x200	1.690	1.385	
		200x200	1.885	1.545	

1893 NATURA

Materasso in lattice. Struttura interna in monoblocco di schiuma di lattice, spessore 18 cm, differenziata in sette zone diverse: più rigida in corrispondenza delle parti del corpo più pesanti, più morbida nelle altre parti. Confezione con imbottitura termica in pura lana per il lato invernale e in puro cotone per il lato estivo. Rivestimento in tessuto di puro cotone 100%, ecrù. Il materasso in lattice è adatto a tutte le reti comprese quelle con movimento elettrico con inclinazione fino a 40°. A richiesta sono disponibili anche le misure da 210 cm di lunghezza (con un sovrapprezzo del 15%) e da 220 cm di lunghezza (con un sovrapprezzo del 20%).

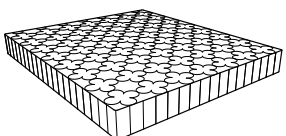
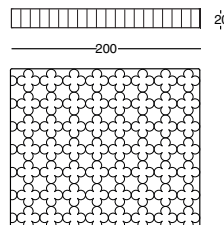
Prospettiva	Fronte/Pianta	Misure cm.	Prezzo		
 1893		80x200	1.190	975	
		85x200	1.257	1.030	
		90x200	1.342	1.100	
		100x200	1.488	1.220	
		140x200	2.068	1.695	
		160x200	2.178	1.785	
		170x200	2.324	1.905	
		180x200	2.477	2.030	
		200x200	2.739	2.245	

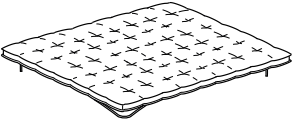
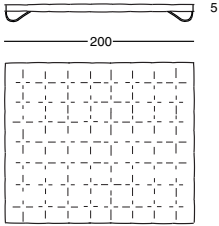

1898 TOPPER

Materassino aggiuntivo per materassi. Imbottitura in fibra poliestere. Rivestimento esterno inamovibile in tessuto di raso di cotone trapuntato, con elastici nei quattro angoli per il fissaggio al materasso. In alternativa imbottitura in schiuma viscoelastica automodellante e termosensibile/fibra poliestere. Rivestimento esterno sfoderabile in tessuto di cotone 100% ecrù. A richiesta sono disponibili anche le misure da 210 cm di lunghezza (con un sovrapprezzo del 15%) e da 220 cm di lunghezza (con un sovrapprezzo del 20%).





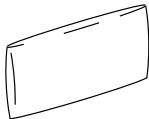





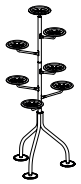
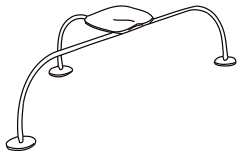
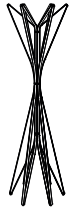
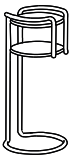
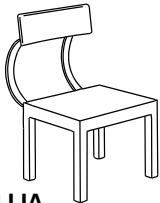

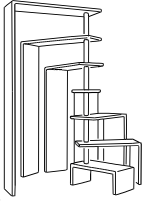
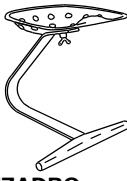

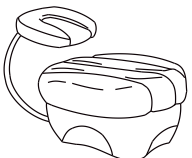
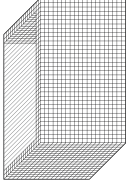
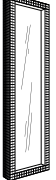
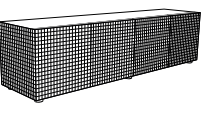
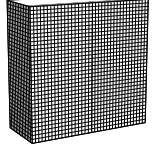
Prospettiva	Fronte/Pianta	Misure cm.	Fibra poliestere		Automodellante	
 1898		80x200	1.281	1.050	781	640
		85x200	1.281	1.050	781	640
		90x200	1.360	1.115	830	680
		100x200	1.385	1.135	842	690
		140x200	1.751	1.435	1.122	920
		160x200	1.848	1.515	1.190	975
		170x200	2.001	1.640	1.226	1.005
		180x200	2.080	1.705	1.257	1.030
		200x200	2.245	1.840	1.385	1.135

1896 PISOLO

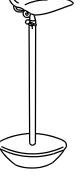
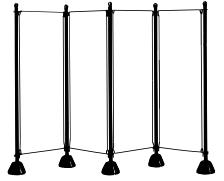
Guanciali. Guanciali in Hollofil, piuma, lattice e lana rivestiti in tessuto di cotone 100%, oppure guanciaie in automodellante con doppio rivestimento, interno inamovibile in jersey di cotone ed esterno sfoderabile in tessuto anallergico Sanitized (marchio ®)/fibra poliestere. Il guanciaie in fibra poliestere Hollofil Allerban Du Pont (cm 50 x 80) è anallergico, anti-batterico, anti-micotico e anti-acari. Il guanciaie in piuma d'oca (cm 50 x 80) è confezionato a celle separate per evitare lo spostamento della piuma e garantire un sostegno corretto. Il guanciaie in lattice (cm 45 x 65), particolarmente morbido, ha la superficie ricca di piccolissimi fori che lo rendono altamente traspirante ed è sagomato a due onde per sostenere la cervicale. Il guanciaie in lana (cm 50 x 80) è realizzato con pura lana refino inglese cardata, offre un appoggio più basso e ha un rigonfiamento perimetrale per sostenere la cervicale. Il guanciaie in schiuma automodellante e termosensibile (cm 42x72) è realizzato in due versioni: sagomato a due onde per sostenere la cervicale o a saponetta.

Prospettiva	Fronte/Fianco	Versione	Prezzo	
 1896		Hollofil	165	135
		Piuma	195	160
		Lattice	238	195
		Lana	293	240
		Automod.Cerv.	268	220
		Automod.Sap.	268	220

COMPLEMENTI D'ARREDO

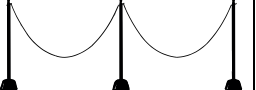
				
ALBERO	ALLUNAGGIO	ASTER	CHICHIBIO	FOLLIA
				
GIOTTO	JOY	MEZZADRO	MILO CM	MUSEO
				
PRIMATE	QUADERNA 150	QUADERNA 476	QUADERNA 756	QUADERNA 757
				
RAPERONZOLO	SCIANGAI	SCIANGAI 50	SELLA	SERVENTO
				
SERVONOTTE	SERVIETTO	SERVOBANDIERA	SERVOFUMO	SERVOPLUVIO
				
SERVOMANTO	SERVOSTOP			

400 ALBERO

Disegno di Achille Castiglioni
 Anno di progettazione 1983
 Collezione: CID au Musée du Grand Hornu, Hornu.

Portavasi con piani rotanti. Struttura in acciaio verniciato nei colori bianco, nero, amaranto o verde. Piattelli portavasi in poliammide, colore nero. Piedini in polipropilene colore nero.

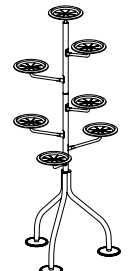
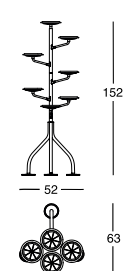
Prospettiva	Fronte/Pianta	Versione	Prezzo			
		Unica	1.019	835		

230 ALLUNAGGIO

Disegno di Achille e Pier Giacomo Castiglioni
 Anno di progettazione 1965
 Selezione Compasso d' Oro, 1981 - Collezione: Museum für Gestaltung, Zürich - Centro per l' arte contemporanea Luigi Pecci, Prato - Israel Museum, Jerusalem - Musée National d' Art Moderne, Paris - Fonds Régional d'Art Contemporain, Dunkerque - Musée des Arts Décoratifs, Paris - Musée des Arts Décoratifs, Bordeaux.

Seduta per esterni. Gambe in acciaio, D. 22 mm, sedile in lega di alluminio, verniciati colore verde prato. Piedini in polietilene, colore naturale.

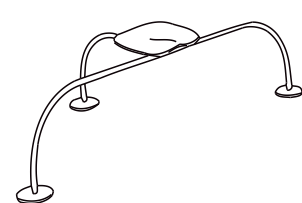
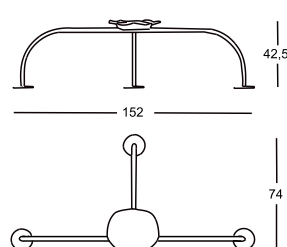
Prospettiva	Fronte/Pianta	Versione	Prezzo			
		Unica	1.122	920		

303 ASTER

Disegno di Alessandro Dubini
 Anno di progettazione 2010
 Good Design Award 2010. Collezione: The Chicago Athenaeum; Chicago.

Appendiabiti. Struttura in acciaio verniciato; colore bianco, nero o rosso.

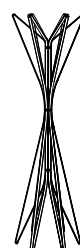
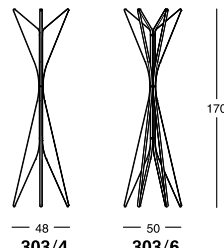
Prospettiva	Fronte	Versione	Prezzo			
		303/4	549	450		
		303/6	817	670		

340 CHICHIBIO

Disegno di Gino Levi Montalcini e Giuseppe Pagano Pogatschnig
Anno di progettazione 1932

Portaoggetti. Struttura in tubo di acciaio cromato, D.20 mm. Pianetti in laminato plastico stratificato, spessore 8 mm, colore bianco/nero reversibile.

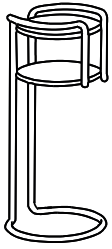
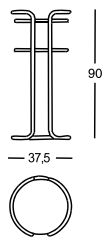
Prospettiva	Fronte/Pianta	Versione	Prezzo				
 <p>340</p>		Unica	1.610	1.320			

100 FOLLIA

Disegno di Giuseppe Terragni
Anno di progettazione 1934

Collezione: The Museum of Modern Art, New York - Die Neue Sammlung, München - Kunstgewerbemuseum, Berlin - Museum für Angewandte Kunst, Köln - Vitra Design Museum, Weil am Rhein.

Poltroncina. Sedile e schienale colore nero. Balestre di sostegno schienale in acciaio inox 18/8.

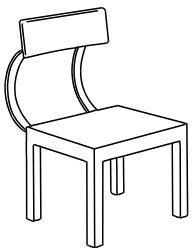
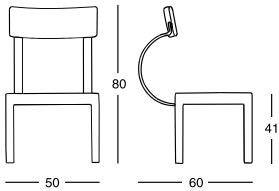
Prospettiva	Fronte/Fianco	Versione	Prezzo				
 <p>100</p>		Unica	2.556	2.095			

250 GIOTTO

Disegno di De Pas; D'Urbino; Lomazzi
Anno di progettazione 1975

Collezione: Museum für Gestaltung, Zürich - Die Neue Sammlung, München.

Sgabello. Struttura in faggio; colore naturale; con crociera rossa. Sedile girevole e regolabile in altezza.

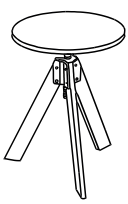
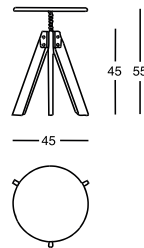
Prospettiva	Fronte/Pianta	Versione	Prezzo				
 <p>250</p>		Unica	885	725			

310 MUSEO

Disegno di Enzo Mari
Anno di progettazione 1991

Appendiabiti a muro. Versione 310/1: elemento singolo in acciaio verniciato antigraffio; colore nero o bianco. L'appendiabiti è venduto in confezioni da 4 pezzi.

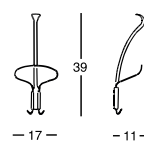
Prospettiva	Fronte/Fianco	Versione	Prezzo unitario					
 310		4 pezzi	110	90				

240 PRIMATE

Disegno di Achille Castiglioni
Anno di progettazione 1970

Collezione: The Museum of Modern Art, New York - Museum für Gestaltung, Zürich - Vitra Design Museum, Weil am Rhein - Musée National d'Art Moderne, Paris - Fonds Régional d'Art Contemporain, Dunkerque - Fondazione Triennale Design Museum, Milano.

Sedile inginocchiatoio. Struttura in poliuretano rigido. Basamento in polistirolo; colore nero. Imbottitura in poliuretano flessibile. Gambo in acciaio inox 18/8. Rivestimento in Ecofire o pelle 95.

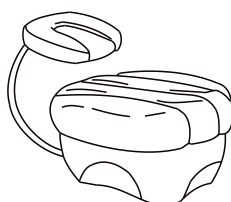
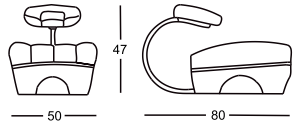
Prospettiva	Fronte/Fianco	Rivestimento	Prezzo					
 240		Ecofire	2.849	2.335				
		Pelle 95	3.544	2.905				

150 QUADERNA 50

Disegno di Superstudio / Cristiano Toraldo di Francia
Anno di progettazione 1969-72

Tappeto. Tappeto tuftato a mano con vello uniforme su tutta la superficie realizzato in 100% lana neozelandese. Supporto inferiore in tela 100% cotone fissata con colla in lattice 100% naturale. Bordatura perimetrale eseguita a mano con filo di lana a rifinire i sei lati. Disponibile nella dimensione 200x300 e 250x350 cm in un unico colore: fondo bianco e linee grigie e nere in linea con il disegno originale. Lo spessore complessivo del tappeto è di circa 9 mm e il peso di 3,7 Kg / mq.

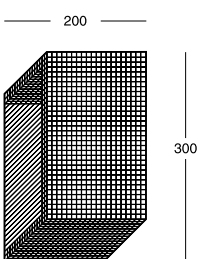
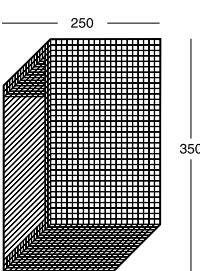
Pianta	Pianta	Misure cm.	Prezzo					
 150		200x300	3.142	2.575				
		250x350	4.679	3.835				

476 QUADERNA

Disegno di Superstudio
Anno di progettazione 1969-1972

Specchio. Cristallo spessore 5 mm. Cornice in legno placcato laminato Print, colore bianco, a stampa digitale a quadretti neri con interasse di 3 cm.

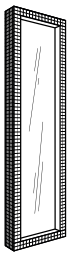
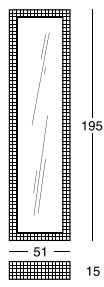
Prospettiva	Fronte/Pianta	Versione	Prezzo			
 <p>476</p>		Unica	3.434	2.815		

756 QUADERNA

Disegno di Superstudio
Anno di progettazione 1969-1972

Contenitore. Struttura in legno placcato laminato Print, colore bianco, a stampa digitale a quadretti neri con interasse di 3 cm. Placcatura interna in laminato colore nero. Ripiani interni regolabili in cristallo temperato spessore 10 mm. Sullo schienale, il contenitore è dotato di aperture passacavi.

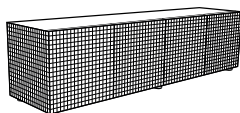
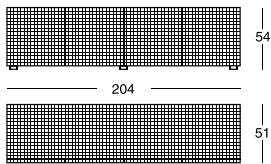
Prospettiva	Fronte/Pianta	Versione	Prezzo			
 <p>756</p>		Unica	10.449	8.565		

757 QUADERNA

Disegno di Superstudio
Anno di progettazione 1969-1972

Madia. Struttura in legno placcato laminato Print, colore bianco, a stampa digitale a quadretti neri con interasse di 3 cm. Placcatura interna in laminato colore nero. Ripiani interni regolabili in cristallo temperato spessore 10 mm.

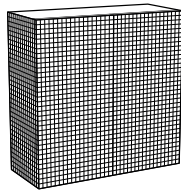
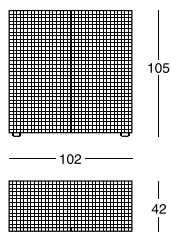
Prospettiva	Fronte/Pianta	Versione	Prezzo			
 <p>757</p>		Unica	8.278	6.785		

471 RAPERONZOLO

Disegno di Atelier Oi
Anno di progettazione 2015

Specchio. Cristallo spessore 5 mm. Il bordo dello specchio è in cuoio intrecciato colore gold accoppiato ad Alcantara® nei colori gold, blu e melanzana. Il fissaggio a parete è realizzato con una piastra in metallo bronzato.

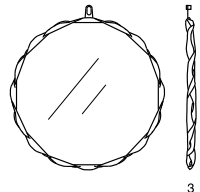
Prospettiva	Fronte/Fianco	Misure cm.	Prezzo			
 471	 3	Ø 51	1.086	890		
		Ø 69	1.171	960		
		Ø 105	1.525	1.250		

300 SCIANGAI

Disegno di De Pas; D'Urbino; Lomazzi
Anno di progettazione 1973

Selezione FIAT "Italian Design" 1978 - Premio Compasso d' Oro 1979 - Premio BIO 9 Ljubljana 1981 - Collezione: Israel Museum, Jerusalem - Kunstgewerbemuseum, Berlin - Fondazione Triennale Design Museum, Milano - The Museum of Modern Art, New York - Fond National d' Art Contemporain, Puteaux - LAB Museo del Design, fondazione Anna Querci, Calenzano - Thessaloniki Design Museum, Saloniki - Design Museum, Gent - ADI Design Museum, Milano.

Appendiabiti chiudibile e regolabile. Struttura in frassino tinto rovere, tinto grigio, bianco, nero o bordeaux.

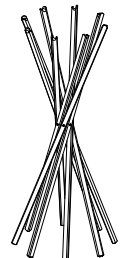
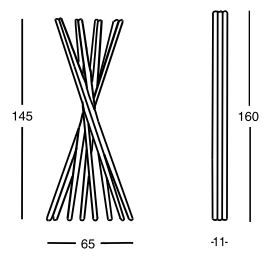
Prospettiva	Aperto/Chiuso	Versione	Prezzo					
 300	 145 160 65 11	Frassino tinto	939	770				

301 SCIANGAI 50

Disegno di De Pas, D'Urbino, Lomazzi
Anno di progettazione 1973-2023

Appendiabiti chiudibile e regolabile. Struttura in faggio laccata multicolore. Edizione numerata.

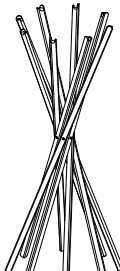
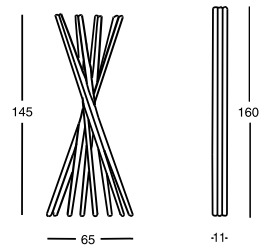
Prospettiva	Aperto/Chiuso	Versione	Prezzo					
 301	 145 160 65 11	Unica	1.220	1.000				

200 SELLA

Disegno di Achille e Pier Giacomo Castiglioni

Anno di progettazione 1957

Collezione: Israel Museum, Jerusalem - Kunstgewerbemuseum, Berlin - Museum für Angewandte Kunst, Köln - The Design Museum, London - Fondazione Triennale Design Museum, Milano - Vitra Design Museum, Weil am Rhein - Musée National d' Art Moderne, Paris - Thessaloniki Design Museum, Saloniki - Gustav Lübcke Museum, Hamm - Fonds Régional d'Art Contemporain, Dunkerque - Museum für Kunst und Gewerbe, Hamburg - Lippisches Landesmuseum, Detmold - Nordenfjeldske Kunstmuseum, Trondheim - Indianapolis Museum of Art - Musée des Arts Décoratifs, Bordeaux - M.A.X. Museo, Chiasso - The Designmuseum Danmark, Copenhagen - Museo tattile statale Omero, Ancona.

Sedile. Sella di bicicletta da corsa; colore nero; asta in acciaio verniciato; colore rosa. Basamento in fusione di ghisa.

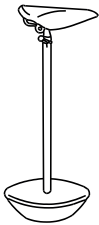
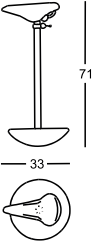
Prospettiva	Fianco/Pianta	Versione	Prezzo			
 <p>200</p>		Unica	1.129	925		

527 SERVENTO

Disegno di Achille Castiglioni della serie Servi di Achille & Pier Giacomo Castiglioni

Anno di progettazione 1986

1° Premio 5 Stelle Technotel 1986 - Collezione: Thessaloniki Design Museum, Saloniki.

Paravento. Base in polipropilene verniciato nero, bianco o bordeaux. Asta di sostegno in acciaio verniciato, colore nero, bianco o bordeaux. Telo in panno di lana, misure cm 66 x 150, nei colori: grigio chiaro, grigio medio, grigio scuro, rosso, giallo, carta da zucchero, mattone, verde chiaro, verde scuro o viola.

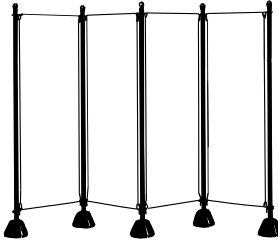
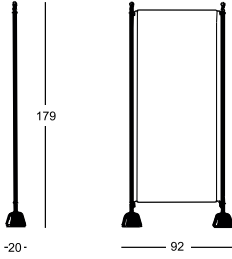
Montante/ Elemento singolo	Elemento composto	Elemento	Prezzo			
 <p>527</p>		Montante	488	400		
		Telo	451	370		

350 SERVONOTTE

Disegno di Achille Castiglioni della serie Servi di Achille & Pier Giacomo Castiglioni

Anno di progettazione 1986

Collezione: Thessaloniki Design Museum; Saloniki - M.A.X. Museo, Chiasso.

Portabito. Base in polipropilene verniciato nero o bianco. Struttura in acciaio verniciato; colore nero o bianco.

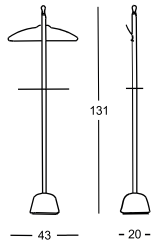
Prospettiva	Fronte/Fianco	Versione	Prezzo			
 <p>350</p>		Unica	433	355		

355 SERVIETTO

Disegno di Achille Castiglioni della serie Servi di Achille & Pier Giacomo Castiglioni
Anno di progettazione 1986
Collezione: Thessaloniki Design Museum; Saloniki.

Portasciugamani. Base in polipropilene verniciato nero o bianco. Struttura in acciaio verniciato; colore nero o bianco.

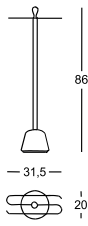
Prospettiva	Fronte/Pianta	Versione	Prezzo				
		Unica	421	345			

355

515 SERVOBANDIERA

Disegno di Achille Castiglioni della serie Servi di Achille & Pier Giacomo Castiglioni
Anno di progettazione 1986
1° Premio 5 Stelle Technotel 1986 - Collezione: Thessaloniki Design Museum, Saloniki.

Portabandiera. Base in polipropilene verniciato nero per esterni. Asta di sostegno in acciaio verniciato per esterni colore nero. Bandiera in stamigna di lana. Colori, simboli e misure da capitolato. Misura del drappo cm 100 x 150. La bandiera svizzera misura cm 100 x 100. I simboli delle bandiere statunitense e Consiglio d' Europa sono ricamati. Disponibile anche la sola base e asta senza drappo.

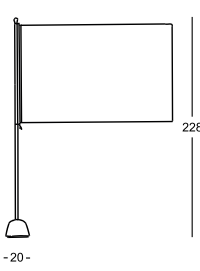
Prospettiva	Fronte	Nazione	Prezzo			
		Italia	1.507	1.235		
		Europa	1.507	1.235		
		Australia	1.507	1.235		
		Austria	1.507	1.235		
		Belgio	1.507	1.235		
		Canada	1.507	1.235		
		Cina	1.507	1.235		
		Danimarca	1.507	1.235		
		Finlandia	1.507	1.235		
		Francia	1.507	1.235		
		Germania	1.507	1.235		
		Giappone	1.507	1.235		
		Gran Bretagna	1.507	1.235		
		Grecia	1.507	1.235		
		Norvegia	1.507	1.235		
		Olanda	1.507	1.235		
		Spagna	1.507	1.235		
		Svezia	1.507	1.235		
		Svizzera	1.507	1.235		
USA	1.507	1.235				
		Base + asta	549	450		

515

370 SERVOFUMO

Disegno di Achille e Pier Giacomo Castiglioni

Anno di progettazione 1961

Collezione: Thessaloniki Design Museum; Saloniki - M.A.X. Museo, Chiasso.

Portacenere. Base in polipropilene verniciato nero. Asta di sostegno in acciaio e vaschetta portasabbia in alluminio verniciato per esterni colore nero. Il portacenere è dotato di un elemento in acciaio a maglia romboidale verniciato nero, che facilita, estraendolo, la pulizia della sabbia.

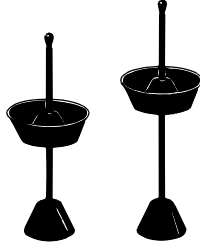
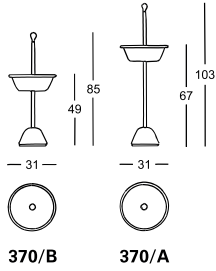
Prospettiva	Fronte/Pianta	Versione	Prezzo		
		370/B bassa	549	450	
		370/A alta	549	450	

370

380 SERVOPLUVIO

Disegno di Achille e Pier Giacomo Castiglioni

Anno di progettazione 1961

Collezione: M.A.X. Museo, Chiasso.

Portaombrelli. Vaschetta raccogliacqua in alluminio e asta di sostegno in acciaio verniciate per esterni colore nero.

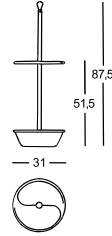
Prospettiva	Fronte/Pianta	Versione	Prezzo		
		Unica	549	450	

380

305 SERVOMANTO

Disegno di Achille Castiglioni della serie Servi di Achille & Pier Giacomo Castiglioni

Anno di progettazione 1985

Selezione Compasso d' Oro 1987 - Collezione: Thessaloniki Design Museum; Saloniki.

Appendiabiti. Base in polipropilene verniciato nero o bianco. Asta di sostegno e bracci appendiabiti in acciaio verniciato, colore nero o bianco.

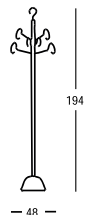
Prospettiva	Fronte	Versione	Prezzo		
		Unica	708	580	

305







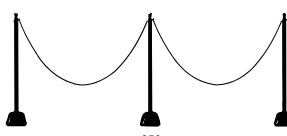

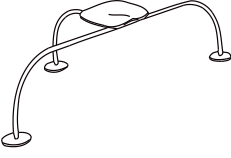
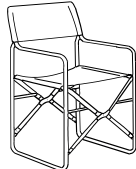
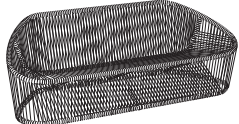

525 SERVOSTOP

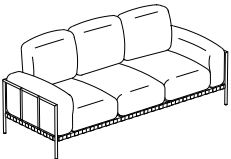
Disegno di Achille Castiglioni della serie Servi di Achille & Pier Giacomo Castiglioni
 Anno di progettazione 1984
 1° Premio 5 Stelle Tecnhotel 1986 - Collezione: Thessaloniki Design Museum, Saloniki.

Transenna. Base in polipropilene verniciato nero. Asta di sostegno con gancio in acciaio verniciato; colore nero. Catena in acciaio verniciato rosso; lunghezza cm 175.

Montante/ Elemento singolo	Esempio di composizione	Versione	Solo montante		Catena cm. 175				
 <p>115</p> <p>20</p> <p>525</p>	 <p>250</p>	Unica	372	305	128	105			

MOBILI PER ESTERNO

 <p>ALLUNAGGIO</p>	 <p>APRIL</p>	 <p>CLUB</p>	 <p>DAN</p>	 <p>DAN</p>
 <p>PARCO</p>	 <p>SACCO SMALL</p>	 <p>SACCO MEDIUM</p>	 <p>SACCO</p>	 <p>SERVOBANDIERA</p>
 <p>SERVOFUMO</p>	 <p>SERVOPLUVIO</p>	 <p>TETI</p>	 <p>ZEUS</p>	

230 ALLUNAGGIO

Disegno di Achille e Pier Giacomo Castiglioni

Anno di progettazione 1965

Selezione Compasso d' Oro, 1981 - Collezione: Museum für Gestaltung, Zürich - Centro per l' arte contemporanea Luigi Pecci, Prato - Israel Museum, Jerusalem - Musée National d' Art Moderne, Paris - Fonds Régional d'Art Contemporain, Dunkerque - Musée des Arts Décoratifs, Paris - Musée des Arts Décoratifs, Bordeaux.

Seduta per esterni. Gambe in acciaio, D. 22 mm, sedile in lega di alluminio, verniciati colore verde prato. Piedini in polietilene, colore naturale.

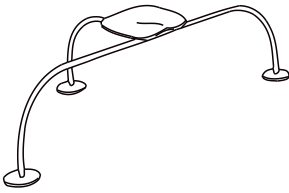
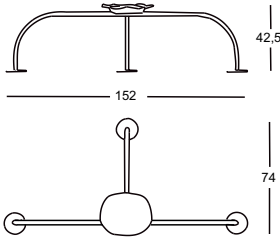
Prospettiva	Fronte/Pianta	Versione	Prezzo				
 <p>230</p>		Unica	1.122	920			

2120 APRIL

Disegno di Gae Aulenti

Anno di progettazione 1964

Collezione: Uměleckoprumyslové Muzeum, Praha - Fondazione Triennale Design Museum, Milano - Fond National d' Art Contemporain, Puteaux - Musée National d' Art Moderne, Paris.

Sedia pieghevole. Struttura in acciaio inox 18/8. Snodi in lega di alluminio. Rivestimento sfilabile in Vip (antibatterico).

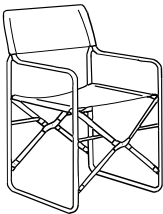
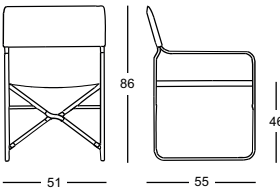
Prospettiva	Fronte/Fianco	Rivestimento	Prezzo		Fodere di ricambio	
 <p>2120</p> <p>Stoffa m 0,80</p>		Vip	1.665	1.365	525 430	

1009 CLUB

Disegno di Prospero Rasulo
Anno di progettazione 2008

Poltrona e divano. Struttura interna in acciaio verniciato. Incordatura in filo di PVC con rinforzo interno di nylon colore marrone. A richiesta è disponibile un cuscinetto di seduta imbottito in poliuretano/Dacron Du Pont non idoneo per esterni.

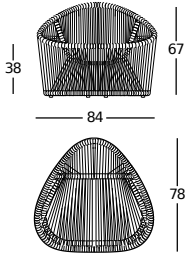
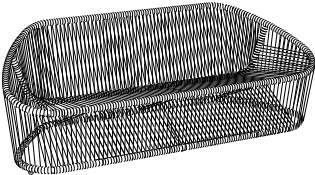
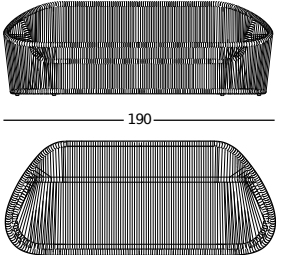
Prospettiva	Fronte/Pianta	Categorie Rivestimento	Prezzo		Prezzo cuscinetto		Fodere di ricambio	
 <p>1009/102</p>		Stoffa cliente	2.641	2.165	311	255	207	170
		20			311	255	207	170
		30			323	265	220	180
		40			342	280	268	220
		Pelle 90			592	485	549	450
		Pelle 95			592	485	549	450
		Pelle 98			628	515	616	505
		Pelle 99			695	570	677	555
 <p>1009/302</p>		Stoffa cliente	5.014	4.110	549	450	421	345
		20			549	450	421	345
		30			616	505	488	400
		40			665	545	561	460
		Pelle 90			1.495	1.225	1.391	1.140
		Pelle 95			1.495	1.225	1.391	1.140
		Pelle 98			1.696	1.390	1.610	1.320
		Pelle 99			1.879	1.540	1.781	1.460

2073 DAN

Disegno di Patrick Norguet
Anno di progettazione 2020

Sedia per esterni. Struttura in acciaio inox 304 verniciata per esterno colore grigio ferro o nero opaco. Seduta e schienale realizzati con nastri elastici in filato di poliestere nei colori giallo, corda, antracite, blu. Il logo Zanotta è stampato sulla parte posteriore della cinghia inferiore dello schienale. A richiesta è disponibile la personalizzazione di stampa della cinghia superiore dello schienale nella sua parte posteriore, con un sovrapprezzo pari al 5%.

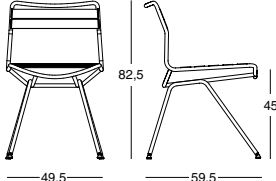
Prospettiva	Fronte/Fianco	Versione	Prezzo				
 <p>2073</p>		Nera	763	625			
		Grigia	763	625			

2074 DAN

Disegno di Patrick Norguet
Anno di progettazione 2020

Sedia con braccioli per esterni. Struttura in acciaio inox 304 verniciata per esterno colore grigio ferro o nero opaco. Seduta e schienale realizzati con nastri elastici in filato di poliestere nei colori giallo, corda, antracite, blu. Il logo Zanotta è stampato sulla parte posteriore della cinghia inferiore dello schienale. A richiesta è disponibile la personalizzazione di stampa della cinghia superiore dello schienale nella sua parte posteriore, con un sovrapprezzo pari al 5%.

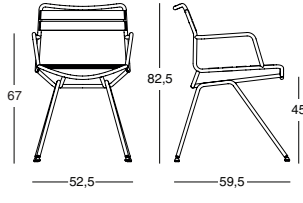
Prospettiva	Fronte/Fianco	Versione	Prezzo		
 <p>2074</p>		Nera	854	700	
		Grigia	854	700	

1034 PARCO

Disegno di Emaf Progetti
Anno di progettazione 2011

Divani monoblocco e pouf. Struttura portante in acciaio verniciato, colore bianco o nero. Molleggio su nastri elastici. Cuscini seduta, schienale e bracciolo in polietere reticolato a cellula aperta/paineira, fibra vegetale idrorepellente. Rivestimento interno inamovibile in tessuto di poliestere. Rivestimento esterno sfilabile in tessuto Talasso.

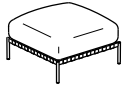
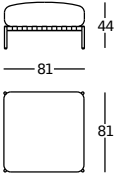
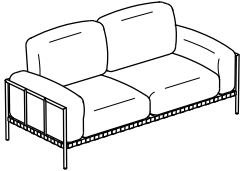
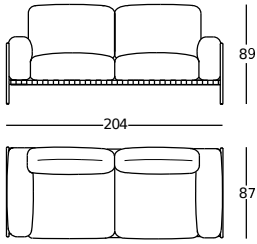
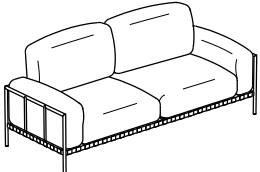
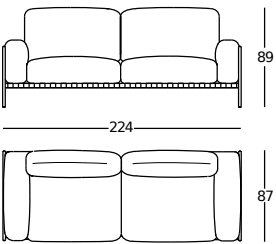
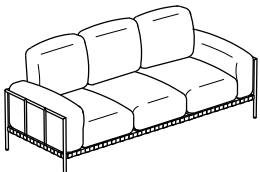
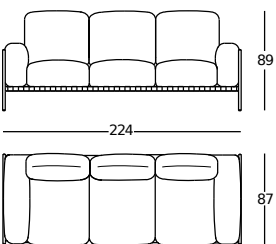
Prospettiva	Fronte/Pianta	Categorie Rivestimento	Prezzo		Fodere di ricambio	
 1034/PUF Stoffa m 1,95	 Pouf	Stoffa cliente	1.824	1.495		
		Talasso	1.885	1.545	506	415
 1034/202 Stoffa m 8,30	 Divano 204	Stoffa cliente	7.887	6.465		
		Talasso	8.638	7.080	2.159	1.770
 1034/212 Stoffa m 8,80	 Divano 224	Stoffa cliente	8.406	6.890		
		Talasso	8.991	7.370	2.336	1.915
 1034/302 Stoffa m 8,80	 Divano 224	Stoffa cliente	8.741	7.165		
		Talasso	9.315	7.635	2.446	2.005

1034 PARCO

Disegno di Emaf Progetti
Anno di progettazione 2011

Divani monoblocco. Struttura portante in acciaio verniciato, colore bianco o nero. Molleggio su nastri elastici. Cuscini seduta, schienale e bracciolo in polietere reticolato a cellula aperta/paineira, fibra vegetale idrorepellente. Rivestimento interno inamovibile in tessuto di poliestere. Rivestimento esterno sfilabile in tessuto Talasso.

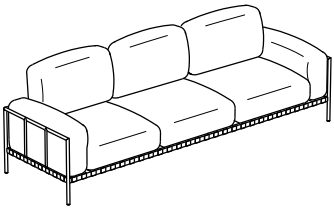
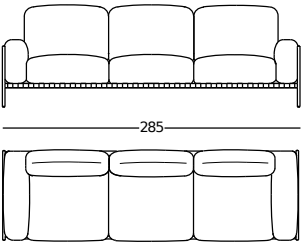
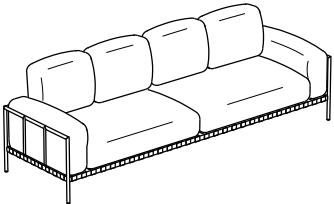
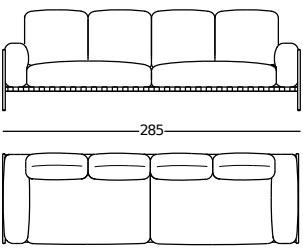
Prospettiva	Fronte/Pianta	Categorie Rivestimento	Prezzo		Fodere di ricambio		
 <p>1034/312 Stoffa m 11,00</p>	 <p>Divano 285</p>	Stoffa cliente	10.779	8.835			
		Talasso	11.804	9.675	2.885	2.365	
 <p>1034/402 Stoffa m 11,00</p>	 <p>Divano 285</p>	Stoffa cliente	10.779	8.835			
		Talasso	11.804	9.675	2.885	2.365	

278 SACCO SMALL

Disegno di Gatti, Paolini, Teodoro
Anno di progettazione 1968

Poltrona anatomica. Involucro contenente palline di polistirolo espanso ad alta resistenza. Rivestimento in Vip (antibatterico con trattamento Silverguard® e antimacchia con trattamento Permablock 3®).

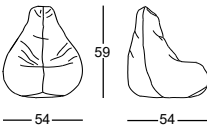
Prospettiva	Fronte/Fianco	Rivestimento	Prezzo		Fodere di ricambio
 <p>278</p> <p>Stoffa m 2,20</p>		Vip	323	265	238 195

279 SACCO MEDIUM

Disegno di Gatti, Paolini, Teodoro
Anno di progettazione 1968

Poltrona anatomica. Involucro contenente palline di polistirolo espanso ad alta resistenza. Rivestimento in Vip (antibatterico con trattamento Silverguard® e antimacchia con trattamento Permablock 3®).

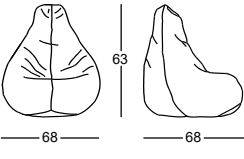
Prospettiva	Fronte/Fianco	Rivestimento	Prezzo		Fodere di ricambio
 <p>279</p> <p>Stoffa m 2,60</p>		Vip	372	305	281 230

280 SACCO

Disegno di Gatti, Paolini, Teodoro
Anno di progettazione 1968

Selezione Compasso d' Oro 1970 - Premio BIO 5 Ljubljana 1973 - Compasso d'oro alla carriera 2020. Collezione: The Museum of Modern Art, New York - Israel Museum, Jerusalem - Uměleckoprůmyslové Muzeum, Praha - Kunstgewerbemuseum, Berlin - Kunstmuseum, Düsseldorf - Museum für Angewandte Kunst, Köln - Musée des Arts Décoratifs, Paris - The Saint Louis Art Museum - Museo del Design 1880-1980, Milano - Museum für Kunst und Gewerbe, Hamburg - Denver Art Museum - Dallas Museum of Art - Fondazione Triennale Design Museum, Milano - Tel Aviv Museum of Art - Vitra Design Museum, Weil am Rhein - Musée National d' Art Moderne, Paris - Thessaloniki Design Museum, Saloniki - Gustav Lübcke Museum, Hamm - Fonds Régional d'Art Contemporain, Dunkerque - LAB Museo del Design, fondazione Anna Querici, Calenzano - Powerhouse Museum, Sydney - Museum für Angewandte Kunst, Wien - Design Museum, Gent - Philadelphia Museum of Art - Shiodomeitalia Creative Center, Tokyo - Musée des Arts Décoratifs, Bordeaux - Cité de l'Architecture & du Patrimoine, Paris - National Gallery of Victoria, Melbourne - Musée de la ville de Saint-Quentin-en-Yvelines, Montigny-le-Bretonneux - Cooper Hewitt Smithsonian Design Museum, New York - Museo tattile statale Omero, Ancona.

Poltrona anatomica. Involucro contenente palline di polistirolo espanso ad alta resistenza. Rivestimento in Vip (antibatterico con trattamento Silverguard® e antimacchia con trattamento Permablock 3®).

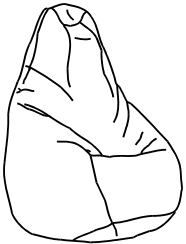
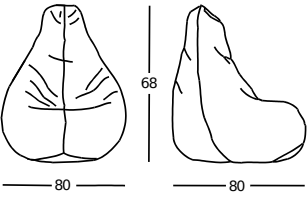
Prospettiva	Fronte/Fianco	Rivestimento	Prezzo		Fodere di ricambio
 <p>280</p> <p>Stoffa m 3,55</p>		Vip	470	385	323 265

515 SERVOBANDIERA

Disegno di Achille Castiglioni della serie Servi di Achille & Pier Giacomo Castiglioni
 Anno di progettazione 1986
 1° Premio 5 Stelle Tecnhotel 1986 - Collezione: Thessaloniki Design Museum, Saloniki.

Portabandiera. Base in polipropilene verniciato nero. Asta di sostegno in acciaio verniciato colore nero. Bandiera in stamigna di lana. Colori, simboli e misure da capitolato. Misura del drappo cm 100 x 150. La bandiera svizzera misura cm 100 x 100. I simboli delle bandiere statunitense e Consiglio d' Europa sono ricamati. Disponibile anche la sola base e asta senza drappo.

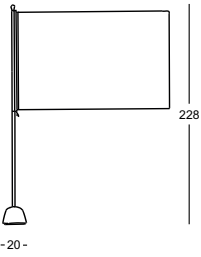
Prospettiva	Fronte	Nazione	Prezzo				
 515	 -20-	Italia	1.507	1.235			
		Europa	1.507	1.235			
		Australia	1.507	1.235			
		Austria	1.507	1.235			
		Belgio	1.507	1.235			
		Canada	1.507	1.235			
		Cina	1.507	1.235			
		Danimarca	1.507	1.235			
		Finlandia	1.507	1.235			
		Francia	1.507	1.235			
		Germania	1.507	1.235			
		Giappone	1.507	1.235			
		Gran Bretagna	1.507	1.235			
		Grecia	1.507	1.235			
		Norvegia	1.507	1.235			
		Olanda	1.507	1.235			
		Spagna	1.507	1.235			
		Svezia	1.507	1.235			
		Svizzera	1.507	1.235			
		USA	1.507	1.235			
		Base + asta	549	450			

370 SERVOFUMO

Disegno di Achille e Pier Giacomo Castiglioni
 Anno di progettazione 1961
 Collezione: Thessaloniki Design Museum; Saloniki - M.A.X. Museo, Chiasso.

Portacenere. Base in polipropilene verniciato nero. Asta di sostegno in acciaio e vaschetta portasabbia in alluminio verniciato colore nero. Il portacenere è dotato di un elemento in acciaio a maglia romboidale verniciato nero, che facilita, estraendolo, la pulizia della sabbia.

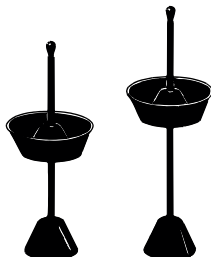
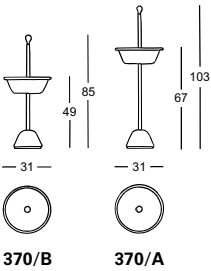
Prospettiva	Fronte/Pianta	Versione	Prezzo					
 370	 370/B 370/A	370/B bassa	549	450				
		370/A alta	549	450				

380 SERVOPLUVIO

Disegno di Achille e Pier Giacomo Castiglioni
 Anno di progettazione 1961
 Collezione: M.A.X. Museo, Chiasso.

Portaombrelli. Vaschetta raccogliacqua in alluminio e asta di sostegno in acciaio verniciato colore nero.

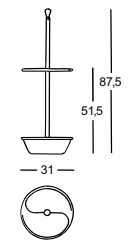
Prospettiva	Fronte/Pianta	Versione	Prezzo			
 <p>380</p>		Unica	549	450		

6006 TETI

Disegno di Prospero Rasulo
 Anno di progettazione 2006

Tavolino. Struttura in gres fine porcellanato antigelivo, con doppia smaltatura manuale a spessore controllato, cotto a 1250°C con un ciclo di lavorazione di 36 ore, colore verde-giallo.

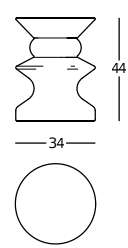
Prospettiva	Fronte/Pianta	Versione	Prezzo			
 <p>6006</p>		Unica	781	640		

6005 ZEUS

Disegno di Prospero Rasulo
 Anno di progettazione 2006

Tavolino. Struttura in gres fine porcellanato antigelivo, con doppia smaltatura manuale a spessore controllato, cotto a 1250°C con un ciclo di lavorazione di 36 ore, colore blu-marrone.

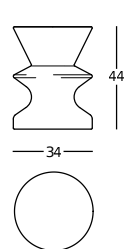
Prospettiva	Fronte/Pianta	Versione	Prezzo			
 <p>6005</p>		Unica	781	640		

HANNO COLLABORATO

A & E Design - Svezia
Tito Agnoli – Italia
Werner Aisslinger - Germania
Riccardo Arbizioni - Italia
Pietro Arosio - Italia
Sergio Asti – Italia
Atelier Oi - Svizzera
Gae Aulenti - Italia
Roberto Barbieri - Italia
Liisi Beckmann – Finlandia
Tamar Ben David – Israele
F. Bertero, A. Panto, S.Marzoli – Italia
Max Bill – Svizzera
Piero Bottoni – Italia
Todd Bracher – U.S.A.
Andrea Branzi – Italia
Stephen Burks – U.S.A.
Calvi Brambilla – Italia
Louise Campbell – Danimarca
Federica Capitani – Italia
Stefano Casciani - Italia
Castelli - Minchilli - Italia
Achille e Pier Giacomo Castiglioni - Italia
Achille Castiglioni - Italia
Alik Cavaliere - Italia
Pierluigi Cerri (Gregotti Associati) - Italia
Pierre Charpin - Francia
Carlo Colombo - Italia
Joe Colombo - Italia
Hans Coray - Svizzera
Riccardo Dalisi - Italia
Paolo Deganello - Italia
Enrico De Paris - Italia
De Pas - D'Urbino - Lomazzi - Italia
Fortunato Depero - Italia
Anna Deplano - Italia
Gilles Derain - Francia
Elio Di Franco - Italia
Rodolfo Dordoni - Italia
Alessandro Dubini – Italia
Noé Duchaufour Lawrance - Francia
D. D'Urbino - P. Lomazzi - Italia
Emaf Progetti - Italia
Fattorini+Rizzini+Partners - Italia
Leonardo Fiori - Italia
Monica Förster - Svezia
For Use - Austria
Garcia Cumini – Italia
Gatti - Paolini - Teodoro - Italia
G.P.A. Monti - Italia
Gregotti - Meneghetti - Stoppino - Italia
Gualtierotti - Mazzoni Delle Stelle - Italia
Guisset Constance - Francia
Häberli - Marchand - Svizzera
Alfredo Häberli - Svizzera
Sebastian Herkner - Germania
Aoi Huber - Svizzera
Max Huber - Svizzera
I-Bride - Francia
Salvatore Indriolo – Italia
Patrick Jouin – Francia
Katherine Krizek - U.S.A.
Tom Kühne - Germania
Willie Landels - Gran Bretagna
L'Anverre - Belgio
Lanzavecchia + Wai - Italia
Ugo La Pietra - Italia
Kristiina Lassus - Finlandia
Roberto Lazzeroni - Italia
Franco Legler – Svizzera
Bertrand Lejoly - Belgio
Corrado Levi – Italia
Gino Levi Montalcini – Italia
Arik Levy – Israele
Lievore, Altherr, Molina - Spagna
Mauro Lipparini - Italia
Ross Lovegrove – Gran Bretagna
LucidiPevere - Italia
Angelo Mangiarotti - Italia
I.Marelli - D. Eugeni - Italia
Enzo Mari – Italia
Bernard Marstaller - Germania
Dominique Mathieu - Francia
Mario Mazzer - Italia
Alessandro Mendini - Italia
Roberto Menghi - Italia
Minale - Simpson - Gran Bretagna
Mist-o – Italia/Giappone
Doriano Modenini - Italia
Carlo Mollino - Italia
Gabriele Mucchi - Italia
Bruno Munari - Italia
Emilio Nanni - Italia
Philippe Nigro - Francia
Peter Noever - Austria
Patrick Norguet - Francia
Ora Íto – Francia
Kensaku Oshiro - Giappone
Pagani - Perversi - Italia
Giuseppe Pagano Pogatschnig - Italia
Ludovica+Roberto Palomba - Italia
David Palterer - Israele
Terri Pecora - U.S.A.
Eleonore Peduzzi Riva - Italia
Christophe Pillet – Francia
Alfredo Pizzo Greco - Italia
Gio' Ponti - Italia
Jacek Popek - Polonia
Giancarlo Pozzi - Italia
Kuno Prey - Italia
Michele Provinciali - Italia
Karim Rashid – Egitto
Prospero Rasulo - Italia
Frank Rettenbacher - Austria
Gastone Rinaldi - Italia
Garth Roberts – Canada
Mark Robson - Gran Bretagna
Gabriele Rosa – Italia
Carlo Santi - Italia
Patrizia Scarzella – Italia
Mario Scheichenbauer - Italia
Orsina Sforza – Italia
Sigla - Bani, Penati, Scarzella – Italia
Ettore Sottsass jr. - Italia
Sottsass Associati - Italia
Spalvieri & Del Ciotto - Italia
Giotto Stoppino - Italia
Superstudio - Italia
Ilkka Suppanen - Finlandia
Pepe Tanzi - Italia
Ilmari Tapiovaara - Finlandia
Alexander Taylor – Gran Bretagna
Giuseppe Terragni - Italia
Joe Tilson - Gran Bretagna
Mika Tolvanen - Finlandia
Oscar Tusquets - Spagna
Tusquets - Clotet - Spagna
Hans von Klier - Repubblica Ceca
Anna von Schewen - Svezia
Damian Williamson – Gran Bretagna
Marco Zanuso – Italia
Zaven - Italia
Jacopo Zibardi - Italia

I NOSTRI PRODOTTI SONO COLLEZIONATI NEI SEGUENTI MUSEI

«LAB Museo del Design, fondazione Anna Querci», Calenzano (Italia)
(3 modelli)
«Civiche Raccolte d'Arte Applicata», Milano (Italia)
(1 modello)
«Fondazione Triennale Design Museum», Milano (Italia)
(18 modelli)
«ADI Design Museum», Milano (Italia)
(3 modelli)
«Centro per l'arte contemporanea Luigi Pecci», Prato (Italia)
(1 modello)
«Museo del Design 1880-1980», Milano (Italia)
(9 modelli)
«Museo tattile statale Omero», Ancona (Italia)
(3 modelli)
«Powerhouse Museum», Sydney (Australia)
(1 modello)
«National Gallery of Victoria», Melbourne (Australia)
(1 modello)
«Museum für Angewandte Kunst», Vienna (Austria)
(2 modelli)
«Freud Museum», Vienna (Austria)
(1 modello)
«Design Museum», Gent (Belgio)
(12 modelli)
«CID au Musée du Grand Hornu», Hornu (Belgio)
(2 modelli)
«The Montréal Museum of Fine Arts», Montréal (Canada)
(15 modelli)
«The Designmuseum Danmark », Copenhagen (Danimarca)
(2 modelli)
«Trapholt Museum», Kolding (Danimarca)
(1 modello)
«Design Museo», Helsinki (Finlandia)
(9 modelli)
«Musée des Arts Décoratifs», Bordeaux (Francia)
(4 modelli)
«Fonds Régional d'Art Contemporain», Dunkerque (Francia)
(5 modelli)
«Cité de l'Architecture & du Patrimoine», Parigi (Francia)
(1 modello)
«Fond National d'Art Contemporain», Parigi (Francia)
(2 modelli)
«Musée des Arts Décoratifs», Parigi (Francia)
(6 modelli)
«Musée National d'Art Moderne», Parigi (Francia)
(13 modelli)
«Fond National d'Art Contemporain», Puteaux (Francia)
(2 modelli)
«Musée d'Art Moderne», Villeneuve d'Ascq (Francia)
(1 modello)
«Musée de la ville de Saint-Quentin-en-Yvelines», Montigny-le Bretonneux (Francia)
(1 modello)
«Museum für Kunst und Gewerbe», Amburgo (Germania)
(7 modelli)
«Kunstgewerbemuseum», Berlino (Germania)
(17 modelli)
«Museum für Angewandte Kunst», Colonia (Germania)
(15 modelli)
«Lippisches Landesmuseum», Detmold (Germania)
(1 modello)
«Kunstmuseum», Düsseldorf (Germania)
(9 modelli)
«Gustav-Lübcke Museum», Hamm (Germania)
(3 modelli)
«Die Neue Sammlung», Monaco (Germania)
(21 modelli)
«Vitra Design Museum», Weil am Rhein (Germania)
(20 modelli)
«Museum of Modern Art», Saitama (Giappone)
(6 modelli)
«Victoria & Albert Museum», Londra (Gran Bretagna)
(4 modelli)
«The Design Museum», Londra (Gran Bretagna)
(6 modelli)
«Thessaloniki Design Museum», Salonicco (Grecia)
(27 modelli)
«Israel Museum», Gerusalemme (Israele)
(16 modelli)
«Tel Aviv Museum of Art», Tel Aviv (Israele)
(1 modello)
«Nordenfjeldske Kunstindustriemuseum», Trondheim (Norvegia)
(2 modelli)
«Museum Boijmans-Van Beuningen», Rotterdam (Olanda)
(1 modello)
«Uměleckoprůmyslové Muzeum», Praga (Repubblica Ceca)
(4 modelli)
«The Chicago Athenaeum», Chicago (Stati Uniti)
(3 modelli)
«Los Angeles County Museum of Art», Los Angeles (Stati Uniti)
(1 modello)
«Brooklyn Museum», New York (Stati Uniti)
(2 modelli)
«The Museum of Modern Art», New York (Stati Uniti)
(12 modelli)
«Metropolitan Museum», New York (Stati Uniti)
(1 modello)
«Cooper Hewitt Smithsonian Design Museum», New York (Stati Uniti)
(3 modelli)
«Dallas Museum of Art», Dallas (Stati Uniti)
(3 modelli)
«Denver Art Museum», Denver (Stati Uniti)
(2 modelli)
«Indianapolis Museum of Art», Indianapolis (Stati Uniti)
(5 modelli)
«Philadelphia Museum of Art», Philadelphia (Stati Uniti)
(2 modelli)
«The Saint Louis Art Museum», Saint Louis (Stati Uniti)
(3 modelli)
«M.A.X. Museo», Chiasso (Svizzera)
(6 modelli)
«Museum für Gestaltung», Zurigo (Svizzera)
(9 modelli)

PRODOTTI PREMIATI

230 Allunaggio
280 Sacco
300 Sciangai
303 Aster
305 Servomanto
515 Servobandiera
525 Servostop
527 Servento
630 Cumano
631 Tempo
632 Toi
667 Echino
695 Butterfly
710 Quaderna
712 Joy
883 Oliva
888 Gilda CM
900 Maggiolina
1040 Za:Za
1150 Throw-Away
2057-2058 Dan
2086-2087 Lia
2090 Tonietta
2530 Marcuso
2600 Quaderna
2625 Poker
2740 Tucano
2830 Quaderna

Fuori produzione:

Acca
Berlino
Birillo
Brasilia
Cassia
Castiglietta
Drop
Elipse
Fly
Globulo
Grand'Italia
Guscio
Invisibile
Jack
Loto
Louise
Marcuso
Ninfea
Petalo
Raw
Ricreo
Santina
Servolibro
Servomostre
Soft
Speed
Spiffero
Unanotte
Veryround
Zurigo

RICONOSCIMENTI PRESENTAZIONI

1948

VIII Triennale - Medaglia d'Oro

1951

IX Triennale - Medaglia d'Oro

1968

Premio Compasso d'Oro;
M.I.A. - Medaglia d'Oro

1969

1° Premio Technotel

1970

Selezione Compasso d'Oro;
M.I.A. - Medaglia d'Oro

1971

M.I.A. - Medaglia d'Oro

1972

M.O.M.A. «Italy: The New Domestic
Landscape», New York;
M.I.A. - Medaglia d'Oro

1973

Premio BIO 5, Lubiana

1975

Mostra «50 Ans de Design», Parigi

1977

Premio BIO 7, Lubiana

1978

Selezione FIAT «Italian Design»

1979

Selezione Compasso d'Oro e Premio
Compasso d'Oro

1980

XVI Triennale - Sez. «Raccolta del Design»;
Mostra «Forum Design», Linz

1981

Premio BIO 9, Lubiana;
Selezione Compasso d'Oro

1982

Palazzo Reale - «Anni Trenta: Arte e Cultura
in Italia», Milano

1983

Design Center - «Möbel aus Italien»,
Stoccarda

1984

Palazzo Sogetsu Kaikan - «Italian Design»,
Tokyo;
Mostra «Achille Castiglioni» al Museum für
Angewandte Kunst, Vienna;
Hochschule für Bildende Künste, Berlino;
La Triennale, Milano;
Musée d'Art Moderne - «Joe Colombo»,
Villeneuve d'Ascq

1985

Mostra «Achille Castiglioni» al
Kunstgewerbemuseum, Zurigo;
Haags Gemeentemuseum, l'Aja;
Circulo des Bellas Artes, Madrid;

Centre Georges Pompidou, Parigi;
Centre de Création et de Diffusion en
Design - «La Chaise Objet de Design ou
d'Architecture», Montreal;
Maison de la Culture - «Radical Design»,
Rennes;
Istituto Italiano di Cultura - «1932-1985
Histoire du Design Zanotta», Parigi;
SAD '85 - «Première Exposition Européenne
de Création», Parigi;
Ex-chiesa di S. Francesco - «1932-1985
Storia di Progetto e Prodotto», Pordenone

1986

Istituto Italiano di Cultura - «1932-1985
Histoire du Design Zanotta», Strasburgo;
Musée des Arts Décoratifs - «Quadriennale
Internationale de Design», Lione;
Museo Rufino Tamayo - «Italia Diseño
1946-1986», Città del Messico;
Röhsska Konstslöjdmuseet - «Achille
Castiglioni Designer», Göteborg;
1° Premio 5 Stelle Technotel;
1° Premio Chair Fair - International Design
Center, New York;
La Triennale - «Progetto Domestico»,
Milano

1987

Istituto Italiano di Cultura - «1932-1985
Geschichte des Zanotta Designs», Colonia;
Museum für Kunst und Gewerbe - «Design-
Dasein», Amburgo;
La Triennale - «Le Città Immaginate»,
Milano;
La Triennale - «I Modi del Design», Milano;
Selezione Compasso d'Oro e Premio
Compasso d'Oro;
Mostra «Documenta 8», Kassel

1988

I.C.E. - «I Modi del Design», Düsseldorf;
Mostra «Abitare il Tempo», Verona;
Salon Du Meuble «Design Italiano -
Nouveaux Projets pour l'Habitat», Parigi;
Bella Center's Hall - «Furniture Follows
Function», Copenhagen;
Museo di Stato - «Modelli del Reale», Rep.
San Marino;
La Triennale - «Le Città del Mondo e il
Futuro delle Metropoli», Milano;
Premio BIO 12, Lubiana;
«Forum Design '88» - Palazzo CISI, Milano e
IDC, New York;
Interieur '88 - «Design from Europe... for
the World», Kortrijk;
ADI/ICE - «Italia 2000», Mosca;
Israel Museum - «Bruno Munari»,
Gerusalemme

1989

Mostra «Italia Viva! Un Futuro que Vem de
Longe - Sistema Italia», San Paolo;
Selezione Compasso d'Oro;
Mostra «World Design Expo '89», Nagoya;
Facoltà di Architettura - «Bruno Munari»,
Genova;
Museo della Ceramica - «Bruno Munari»,
Faenza;
Mostra «Riccardo Dalisi: Il Progetto
Leggero», Napoli

1990

Salon du Meuble «Moi et chez Moi»,
Parigi;
Victoria and Albert Museum - «The
Plastics Age», Londra;
Shiodome Station «Creativitalia», Tokyo;
Kunstmuseum - «Ispirazione Italiana»,
Düsseldorf;
Biblioteca Nazionale - «Alberto Sartoris
Architetto», Roma;
Rotonda della Besana - «Piero Bottoni,
Architettura, Urbanistica, Design 1922-
1973», Milano;
Ansaldo - «30 Architetti e la Qualità della
Casa '90», Milano;
Palazzo Vela - «Profilo Italia», Torino

1991

Selezione Compasso d'Oro;
Palazzo Strozzi - «Il Dolce Stil Novo»,
Firenze;
Lingotto - «La Civiltà delle Macchine»,
Torino;
«Oscar Tusquets, Objet dans le Parc»,
Barcellona;
Centre Georges Pompidou, Parigi e
Kunstmuseum, Düsseldorf - «Capitales
Européennes du Nouveau Design»;
Musée des Arts Décoratifs - «Techniques
Discrètes - Le Design Mobilier en Italie
1980-1990», Parigi;
La Triennale - «Neolite», «Mobili Italiani
1961-1991», Milano

1992

XVIII Triennale «La Vita tra Cose e Natura:
il Progetto e la Sfida Ambientale», Milano;
Palazzo Pitti - «La Lunga Tovaglia del XX
Secolo», Firenze;
Chicago Cultural Center - «Elegant
Techniques»;
Fujita Vantè Museum - «L'Italia negli Anni
della Pop», Tokyo;
«Creazione: Milano 1992» Odakyu Grand
Gallery, Tokyo;
The Museum of Modern Art, Toyama;
Marugame Genichiro Inokuma Museum
of Contemporary Art;
Hiroshima Museum of Contemporary Art

1993

Grand Palais - «Design, du XIXème au
XXIème Siècle», Parigi;
Expo International - «La Fabbrica Estetica»,
Taejon

1994

Industrie Forum Design Hannover -
«Sottsass at work»;
The Denver Art Museum - «Masterworks:
Italian Design, 1960-1994»;
Museum Künstlerkolonie - «Carlo
Mollino», Darmstadt;
«Design Images - Advertising with
Designer Objects» - BMW Pavillon,
Monaco;
Mathildenhöhe Museum, Darmstadt;
Guggenheim Museum - «The Italian
Metamorphosis 1943-1968», New York

1995

Centro Cultural São Paulo - «Brasil-Italia»;
 «Los Heroes de la Crisis» - Fockemuseum, Bremen;
 Securitas Galerie - «Tusquets & Dalí - an Obscene Alliance», Barcellona;
 Galleria d'Arte Moderna e Contemporanea «I Colombo», Bergamo;
 Museum für Gestaltung Zürich - «Bruno Munari - Die Luft sichtbar machen»;
 Neues Museum Weserburg - «Die Kunst und das schöne Ding», Bremen;
 Museo dell'Automobile - «Torino Design»;
 Centro de Arte Santa Monica - «A la Castiglioni», Barcellona;
 Louisiana Museum of Modern Art - «Design and Identity», Humlebaek;
 Museo Nacional de Bellas Artes - «Diseño Italiano. Itinerarios entre Creatividad e Innovación», Santiago del Cile

1996

Übersee Museum - «Design im Wandel», Brema;
 Collegi d'Arquitectes de Catalunya - «Less is More», Barcellona;
 Salone del Mobile - «Colombo», Milano;
 Fondazione Mazzotta - «Gli Anni '60. Le Immagini al Potere», Milano;
 New York School of Interior Design - «A Colombo Retrospective: Italian Design in the 60's»;
 «Alla Castiglioni», Salone del Mobile, Milano e Galleria d'Arte Moderna e Contemporanea, Bergamo;
 La Triennale - «Giuseppe Terragni» - «Design Italiano dal 1973 al 1990», Milano;
 Kunstmuseum - «New Design im Glass», Düsseldorf;
 Ex Ma - «L'Intreccio», Cagliari
 «Schönheit des Alltäglichen. Italienische Design von 1950 bis 1996», Museum für Angewandte Kunst, Gera
 Designzentrum Sachsen-Anhalt, Dessau-Designzentrum Mecklenburg - Vorpommern, Schwerin/Rostock;
 Louisiana Museum for Moderne Kunst - «Design and Identity. Aspects of European Design», Humlebaek

1997

Vitra Design Museum - «Alla Castiglioni», Weil am Rhein;
 Musée des Arts Décoratifs - «Designed for Delight: Alternative Aspects of Twentieth-Century Decorative Arts», Montréal;
 Museum voor Sierkunst & Vormgeving - «Design and Identity. Aspects of European Design», Gent;
 Focke-Museum - «Design mit Zukunft», Brema;
 Hong Kong Exhibition Centre - «Tipo e Controtipo»;
 Grüner + Jahr Pressehaus - «Moderne Klassiker», Amburgo;
 ATC Design Center - «Interni Italia», Osaka;
 Mostra «Alessandro Mendini Entworfenene Malerei - Gemalte Entwürfe», al Kunst-Museum, Ahlen;
 Stadtmuseum, Lindau

1998

Mostra «Tipo e Controtipo», China
 International Exhibition Centre, Pechino e Milano;
 Centrum Sztuki Współczesnej Zamek Ujazdowski Piwnice Zamku «David Palterer Architekt», Varsavia;
 Galleria Nazionale d'Arte Moderna «Design Italiano nei Musei del Mondo», Roma;
 Hamburger Bahnhof - «Architekten als Designer», Berlino;
 Mostra «Qualità del Comfort», Milano;
 Kieler Stadtmuseum - «Wenn bei Capri die Rote Sonne», Kiel;
 Mostra «Mandi America», Colonia e Chicago
 Tel Aviv Museum of Art - «Plastic Times - Plastic+Design»;
 Mostra «Alla Castiglioni» al Museum of Modern Art, New York;
 Living Design Center Ozone, Tokyo;
 Niitsu Art Forum/Niitsu Museum of Art; Gemeentelijk Centrum voor Beeldende Kunst De Beyerd, Breda;
 Mostra «Sinn & Form», IDZ, Berlino;
 Mostra Collezione Compasso d'Oro a Washington, Cagliari, Buenos Aires

1999

La Triennale - «Marco Zanuso Architetto e Designer», Milano;
 Maison Communale Gérard Philippe - 4° CAD «Créations en Méditerranée», La Garde;
 Museum voor Sierkunst & Vormgeving - «In en Uit», Gent;
 Mostra Collezione Compasso d'Oro a Helsinki e Weimar
 Mostra «Enzo Mari. Il Lavoro al Centro», Centre d'Art Santa Monica, Barcellona e La Triennale, Milano;
 Israel Museum - «Seventy Designers in tribute to Izzika Gaon», Gerusalemme;
 «Stand der Dinge» - Internationales Design Zentrum, Berlino e Design Transfer Institution, Brunswick;
 Museo Nazionale della Tecnica - «Italy; Design & Technology», Praga;
 48ma Biennale d'Arte - «Oreste alla Biennale», Venezia;
 Centro Cultural de Belém - Experimentadesign99 «Archizoom today», Lisbona;
 Kunsthalle Krems - «Haltbar bis... Immer Schneller – Design auf Zeit», Krems-Stein;
 Museo Arti Applicate - «100 Oggetti del Design Italiano. Collezione Permanente La Triennale di Milano», Budapest;
 Italsky Kulturní Institut - «Umení Italského Designu – Eminent 99», Praga
 Fondazione Bandera per l'Arte - «Omaggio a Bruno Munari», Busto Arsizio;
 «Classic VII Italia», Hallen Kortrijk;
 Galleria d'Arte Niccoli - «L'Arte Pop in Italia», Parma

2000

Istituto Italiano di Cultura - «Carlo Mollino: opere dal 1930 - 1960», Parigi;
 Museum für angewandte Kunst - «Stand der Dinge», Colonia;
 Mostra «100 Oggetti del Design Italiano», Bucarest, Sofia, Vilnius, Stoccolma, Varsavia;
 Kunstraum «Design auf Zeit», Dornbirn;

Mostra «Das Jahrhundert des Design», Karlsruhe, Hannover;
 Chiostrri di San Domenico - «Omaggio a Bruno Munari», Reggio Emilia;
 La Triennale - «100 forme del sedere», Milano;
 Neue Gesellschaft für bildende Kunst- «Outdoor systems- Indoor distribution», Berlino;
 Museo internazionale delle ceramiche - «Enzo Mari: tra arte del progetto e arte applicata», Faenza;
 Kunst und Ausstellungshalle der BRD - «4:3 Fifty years of Italian and German design», Bonn;
 Palazzo Revillagigedo - «Design e impresa: le strategie del successo», Gijón;
 Sala Borsa - «Linus ama Bologna», Bologna;
 Cultureel Centrum Scharpoord - «Oggetti e territorio», Knokke Heist;
 Studio Casoli - «Silent communication », Milano;
 Parc Expositions - «Biennale internationale Design 2000 Saint Etienne», Saint Etienne;
 Mostra «Tempo e abitare », Verona;
 Museo Correr - «Aperto Vetro 2000», Venezia;
 Vitra Design Museum - «Blow Up: Shaped air in Design, Architecture, Fashion and Art», Berlino;
 La Triennale - «Collezione storica Compasso d'Oro ADI», Milano;
 Galeries Venitiennes - «Meubles du 20 ieme siècle », Oostende

2001

Mostra «Alessandro Mendini fra le arti», Vicenza, Barcellona, Münster;
 Centre Pompidou - «Carrefour de la création», Parigi;
 Mostra «Le sedie di Giotto Stoppino», Vigevano, Sartirana;
 La Triennale - «La città e il design. La memoria e il futuro», Milano;
 Gustav Lübcke Museum - «Das Jahrhundert des Design», Hamm;
 Salone Internazionale del Mobile - «Imade 2001, i modi del produrre», Milano;
 La Triennale - «Made in Italy», Milano;
 Container mobile - «Karawanserei, una vita felice in viaggio», Milano;
 Palazzo delle Esposizioni - «Dalla Mini al mini», Roma;
 Fondazione Italia/Giappone - «Imade: L'innovazione materiale nell'industria italiana dell'arredamento», Tokyo;
 Mostra «Abitare Italia 2001 - Il design degli Italiani, forme della creatività», Beirut, Il Cairo;
 Istituto Italiano di cultura - «Italian Design through a history of Compasso d'Oro ADI Award», Chicago;
 Fonds Régional d'Art Contemporain - «Vous aimez les objets?», Dunkerque;
 Mostra «Italia e Giappone: Design nuovi paesaggi», Tokyo, Kobe;
 Shanghai Mart - «Pelle su Pelle. Un materiale pregiato per gli arredi d'oggi», Shanghai;
 Mostra «Italian Design Furniture show», Chicago;

Musée des Arts Décoratifs – "Vivre en cuir", Parigi;
Lippisches Landesmuseum – "Vom Acryl bis Zement", Detmold

2002

Museum für Kunsthandwerk im Grassimuseum – "Alessandro Mendini fra le Arti", Lipsia;
Musée de Design et d'Art Appliqués – "Camouflage", Losanna;
La Triennale – "Non sono una signora", Milano;
Galleria Schubert – "Naturalenergy", Milano;
Mostra "Dal merletto alla motocicletta. Artigiane/ artiste e designer nell'Italia del Novecento", Ferrara, Catania;
Galleria del Design e Arredamento – "Anche gli oggetti hanno un'anima", Cantù;
Vitra Design Museum "Living in motion", Weil am Rhein, Berlino;
Cooper-Hewitt National Design Museum "Skin: surface, substance and design", New York;
La Triennale – "Animal House", Milano;
Furniture China – "Abitare Italia 2002: design e creatività", Shanghai;
Design Exchange "iMade 2002. I modi del produrre: rigore e invenzione nell'industria italiana dell'arredamento", Toronto;
Mostra "Sobremesas. 20 Mesas del siglo XX", Valencia;
Mostra "XIX Compasso d'Oro ADI", Oslo;
Mostra "Abitare il XXI secolo", Verona;
Centraal Museum - "Ideal Living", Utrecht;
Design Museum - "Composites on tour", Gent;
La Triennale – "Il mondo in una stanza", Milano

2003

Material Connexion – "La sedia: un esempio di innovazione materiale", Milano;
Centro culturale francese - "Habiter la lumière", Milano;
Parco Esposizioni Novegro – "La casa del collezionista del XXI secolo", Milano;
Istituto di Cultura – "Alehop", Barcellona;
Mostra "Living in motion", Barcellona;
Istituto Tomie Ohtakie – "Abitare Italia 2003", San Paolo;
Palazzo della Ragione – "La grande svolta: Anni '60", Padova;
Kestner Gesellschaft – "Mendini & Mendini: Layout", Hannover;
Abitare il tempo – „A cosa serve un tavolo", Verona;
Museo Grand Hornu – "I maestri. Design Italiano", Mons
Gallery of Dia Center – "1950-2000 Theater of Italian creativity", New York;
BioParco – "Animal House", Roma;
Mostra "D&D: Donne & Design", Pesaro;
Zanotta shop – "Évanescence", Milano;
Salone Internazionale dell'Ospitalità Professionale – "Hotel Emotion", Milano;
53° Salone Internazionale dell'Attrezzatura Alberghiera – "Non Solo Albergo: Le Scene dell'Ego", Rimini;

Melbourne Museum – "100 Oggetti del Design Italiano", Melbourne;
Palazzo Giureconsulti – "Floor Design", Milano

2004

La Triennale – "Milano, La Triennale e la città infinita", Milano;
Fiera Internazionale del Mobile – "Ideales Haus 2004", Colonia;
Now – "Appel d'Air", Parigi;
Mostra delle Arti Decorative del XX° secolo – "Piergiacomo Castiglioni", Avantgard Design – "Trasparenze", Novegro (MI);
Palazzo del Broletto – "Centenario nascita di Giuseppe Terragni", Como;
Centro Fiere del Garda – "Alluminio Design Italia", Montichiari;
Museo Nazionale – "Mendini", Poznan (Polonia)
La Triennale – "XX Edizione del Premio Compasso d'Oro ADI", Milano;
Mostra "Mai-Land", Amburgo, Düsseldorf, Berlino;
Museo della Pubblicità – "Schermo delle mie brame", Rivoli;
Now – "Design Travel", Parigi
Mostra "Luxury in Living", New York
Mostra "Imade: i modi del produrre", Bangkok, Shanghai, Taipei;
Mostra "Design in Triennale 1947-1968. Percorsi tra Milano e Brianza", Monza
Mostra "Medesign, forme nel Mediterraneo", Genova

2005

Esposizione Universale - "Expo 2005", Aichi (Giappone);
Istituto Italiano di Cultura – "Achille Castiglioni", Colonia;
La Triennale – "British Fashion in Milan", Milano;
Fiera Habitat & Jardin – "500 Chaises", Losanna;
La Triennale – "Light Touch", Milano;
Museo Nazionale della Scienza e della Tecnologia – "Sintesi. Giulio Natta e le materie plastiche", Milano;
Galleria del VIA – "VidéHome", Parigi;
NOW – "Design de serie" – Parigi;
Promosedia – "Focus on chaise longue", Udine;
Abitare il Tempo – "Le Architetture di Interni", Verona;
Mostra "Italian beauty: cento esemplari al top. Trasformazioni nel Design moderno", Firenze, Calenzano;
Fondazione Megaron Plus – "Art of Italian Design", Atene;
La Triennale – "Carlo Mollino Fragments", Milano

2006

Museo Eretz – Mostra di David Palterer, Tel Aviv;
DARC – "Carlo Mollino Fragments", Roma;
MUDAC – "Design, vous avez dit design?", Losanna;
Molo Beverello – "Mollino Fragments", Napoli;
Palazzo Gopcevic – "Questo non é uno scolapasta", Trieste;

Palazzo Reale – "Max Bill", Milano;
La Triennale – "La piramide nel Pacifico", Milano;
Mostra "Lancia Tour Italian Design 1906/2006", Milano, Parigi, Madrid, Roma, Barcellona, Bruxelles, Atene;
Freud Museum – "Die Couch; Vom Denken im Liegen", Vienna;
Istituto Italiano di Cultura – "150° Anniversario della nascita di Freud", Praga;
Museo di Arte Contemporanea – "Italy Made in Art: Now", Shanghai;
Le Rendez Vous Toyota – "Vibrant Clarity", Parigi;
Vitra Design Museum – "Second skin", Weil am Rhein;
Galleria del VIA – "Surfaces", Parigi;
Villa Noailles – "Sièges avec vue..", Hyères;
Museo d'Arte Nazionale della Cina – "50+2Y Italian Design", Pechino;
Piazzetta Mollino – "Mollino Fragments", Torino;
Biennale – "La Piramide nel Pacifico", Venezia;
Museo del Design – "50 anni del Compasso d'oro", Gent;
GAMEC – "Mungo Thomson", Bergamo;
Interieur 2006 – "My DD", Kortrijk;
Form/Design Center – "Bruno Mathsson", Malmö

2007

Shiodome Italia – "Maestri. Design Italiano", Tokyo;
Palazzo Mostre – "Pinot Gallizio e il suo tempo", Alba;
Villa Sartirana – "Uno, nessuno, centomila", Giussano (MI);
Mostra – "Second Skin", Taiwan, Hong Kong, Cina, Corea, Australia;
Centro Artistico Alik Cavaliere – "Segno, forma, colore. Il mondo di Alik Cavaliere", Milano;
Designmai 2007 – "Digitalability", Berlino;
Mudam – "Tomorrow Now: When design meets science", Lussemburgo;
Museo di Belle Arti – "Italian Genius Now", Hanoi;
Parc de la Villette – "Bêtes et hommes", Parigi;
Centro per l'Arte Contemporanea Luigi Pecci – "Italian Genius Now", Prato;
The Bowes Museum – "Taylor Made: contemporary product design", Newgate;
Mumbai Exhibition Centre – "GOAL! A Parade of Contemporary Italian Design, Mumbai;
Rotonda della Besana – "Bruno Munari", Milano;
Innocent – "50 years of Italian Chairs, the Italian way of seating", Hong Kong;
Museo Islamico – "Italian Style: Dressing the body and daily life", Doha;
Centro del Design Danese – "The Danish Gift", Copenhagen

2008

Galleria del VIA – "Growing material", Parigi;
Fiera di Monaco – "Exempla, das Ornament", Monaco di Baviera;

G.A.M.E.C. – “99 Icone. Da segno a sogno”, Bergamo;
 Korean Design Centre – “Italian Genius Now”, Seoul;
 Villa Sartirana – “Icône del design, oggetti che passione!”, Giussano (MI)
 Il Lazzaretto – “Anna Deplano: la memoria e il compasso”, Cagliari;
 Il Filatoio – “Pop Design”, Caraglio (TO);
 Palazzo Reale – “99 Icone. Da segno a sogno”, Milano;
 Palazzo Guasco – “Carta d’identità: Patrizia Scarzella. Comunicare il Design”, Alessandria;
 Al Thouraya Mall – “Italian Style: Dressing the body and daily life”, Kuwait City;
 Il Sole 24 Ore – “1968-2008: 40 anni di design tra continuità e discontinuità”, Milano;
 Museo nazionale – “Italian Style: Dressing the body and daily life”, Riyadh;
 Istituto Italiano di Cultura – “Italian Genius Now”, Tokyo;
 Residenza La Venaria Reale – “50 anni del Compasso d’oro”, Venaria (TO);
 Museum für Gestaltung – “Surround things”, Zurigo;
 Musée des manufactures de Dentelles – “Lace & interlace in design”, Retournac;
 Kunsthaus – “Joe Colombo – Die Erfindung der Zukunft”, Graz;
 Abitare il Tempo – “Design Mix”, Verona;
 G.A.M. – “Enzo Mari. L’Arte del Design”, Torino;
 Museo Brugge – “Kantlijnen/The face of lace”, Brugge;
 MMRDA Exhibition Centre – “The Italian Way of seating”, Mumbai;
 Ara Pacis – “Bruno Munari”, Roma;
 La Triennale di Milano – “Alberto Burri”, Milano;
 Castel Sant’Angelo – “Loghi d’Italia – Storie dell’arte di eccellere”, Roma;
 Fusion House – “Italian Style: dressing the body and daily life”, Minsk

2009

Fiera di Colonia – “Interior Trendshow 2009”, Colonia;
 MACRO Future – “Italian Genius Now. Back to Rome”, Roma;
 La Triennale – “Serie e fuori serie”, Milano;
 Coro delle monache – “99 Icone. Da segno a sogno”, Brescia;
 Museo dell’Ara Pacis – “Alessandro Mendini”, Roma;
 Padiglione Arte Contemporanea – “Ballo + Ballo”, Milano;
 Palazzo Reale – “Dalla magnificenza al progetto”, Milano;
 Goethe Institut – “D Funktion Made in Italy”, Trieste;
 Centre Georges Pompidou – “Elles@centrepompidou”, Parigi;
 Maison du Danemark – “Louise Campbell, to be continued”, Parigi;
 Fondazione Ragghianti – “Arte del quotidiano”, Lucca;
 Piazza Mandela – “Italian Heritage & Technology”, Johannesburg;
 Danish Design Centre – “It’s a small world”, Copenhagen;

Castello di Sartirana – Mostra Modernariato e Antiquariato, Sartirana (PV);
 Lodz Art Center – “Lodz Design Festival”, Lodz;
 Loggiato San Bartolomeo – “Design per Abitare”, Palermo;
 Askeri Ve Kultur Sintesi Muze – “Loghi d’Italia – Storie dell’arte di eccellere”, Istanbul

2010

Chiesa di San Silvestro – “La società degli oggetti. Episodi del design italiano 1960/1990”, Vicenza;
 Mostra “Ospiti inaspettati. Case di ieri, design di oggi”, Milano;
 Rotonda della Besana – “Il grande gioco”, Milano;
 Palazzo dei Capitani – “Radical memories”, Ascoli Piceno;
 Lambretto Art Project – “13.798 grammi di design”, Milano;
 Museo Marca – “Alchimie; Dal contro design alle nuove utopie”, Catanzaro;
 Casa Depero – “Mendini>Depero”, Rovereto;
 Lippisches Landesmuseum – “Sitzkultur; Die Geschichte des Sitzens”, Detmold;
 Lodz Art Center – “Under pressure”, Lodz;
 Mostra “Italian way of seating”, Brisbane, Sydney;
 Spazio Edith – “Carlo Mollino – between illusion and construction”, Colonia

2011

Shenzhen Guan Shanyue Art Museum – “Loghi d’Italia – Storie dell’arte di eccellere”, Shenzhen;
 Palazzo Blu – “Donne d’Italia. La metà dell’Unità”, Pisa;
 La Triennale – “Le fabbriche dei sogni. Uomini, idee, imprese e paradossi delle fabbriche”, Milano;
 Lanificio Conte – “Un coro a tre voci, oggetti e architetture di De Pas, D’Urbino, Lomazzi”, Schio;
 Neues Museum – “Alessandro Mendini: Wunderkammer Design”, Norimberga;
 Fiera AbitaMi – “A casa Castiglioni”, Milano;
 Fiera AbitaMi – “Tre racconti di fantasia”, Milano;
 Lightbox Museum – “Snap, Crackle & Pop: Art meets The High Street in Post War Britain”, Woking (UK);
 Mercati di Traiano – “Meet Design”, Roma;
 Museo Nazionale della Cina – “International Creative Junctions / Design Ping Pong”, Pechino;
 Espace de l’Art Concret – “Art et Bicyclette”, Mouans Sartoux

2012

Museo di Arte Applicata – “Vom Aalto bis Zumthor: Architektenmöbel”, Colonia;
 Galleria Art to Design – “Sign2”, Bologna;
 Storey Gallery – “A century of chairs”, Lancaster;
 Mostra “Superbodies”, Hasselt;
 La Triennale – “I gioielli di Dalisi”, Milano;

Politecnico di Milano Bovisa – “La freschezza dell’idea”, Milano;
 La Triennale – “Il gioco e le regole”, Milano;
 Padiglione Italiano – “Tradizione e innovazione. L’Italia in Cina”, Shanghai;
 Mantova Creativa – “A casa Castiglioni”, Mantova;
 La Triennale – “Oggi il kitsch”, Milano;
 West Lake International Expo – “99 Icone”, Hangzhou;
 Camara Municipal – “Art on chairs”, Paredes;
 Vitra Design Museum – “Pop Art Design”, Weil am Rhein;
 Interieur 2012 – “Dejà-vu”, Kortrijk;
 Spazio Krasny Oktyabr – “Eccellenze italiane d’oggi”, Mosca;
 Hotel Rixos – “Extra-ordinary Design – The Italian way”, Almaty;
 Palazzo Sant’Elia – “Design per abitare”, Palermo;
 Abitare il Tempo – “Next in design”, Verona;
 MART – “La Magnifica Ossessione”, Rovereto;
 La Triennale – “KAMA. Sesso e Design”, Milano;
 Università Humboldt – “Expanding the grid. Zum Verhältnis von Körper und Raster”, Berlino

2013

PAN Palazzo delle Arti – “Riccardo Dalisi; Progettare per il mondo reale”, Napoli;
 La Triennale – “Gae Aulenti. Gli oggetti e gli spazi”, Milano;
 La Triennale – “Design. La sindrome dell’influenza”, Milano;
 Fondazione Pescheria Centro Arti visive – “Superstudio backstage 1966-1978”, Pesaro;
 Palazzo della Penna – “L’arte è un romanzo. La straordinaria storia delle parole che diventano immagini”, Perugia;
 Palazzo Alfieri – “La Rinascita”, Asti;
 Basilica Palladiana – “1913-2013. Pier Giacomo, 100 volte Castiglioni; Materiali progetti testimonianze di un maestro del design”, Vicenza;
 Abitare 100% Project – “Take a seat”, Verona;
 Design Museum – “Linked”, Gent;
 Galeries Lafayette – “La tyrannie des objets”, Parigi;
 Museo Marini – “Le statue calde”, Firenze

2014

Galerie Poirel – “Quiz”, Nancy;
 Palazzo Reale – “100% Original Design”, Milano;
 Meeting 2014 – “Un pezzo di legno non è solo un pezzo di legno”, Rimini;
 BWA Design Gallery – “To err is a thing”, Wrocław;
 Art Academy of Latvia – “Casa Castiglioni”, Riga

2015

Kielce Design Institute – “To err is a thing”, Kielce;

Casa Berva – “Liisi Beckmann”, Cassano d’Adda;
Galleria G7 – “Own Design”, Bologna;
Art Center – “La poesia del design”, Seoul;
PAC – “Super Superstudio”, Milano

2016

Vancouver Art Gallery – “MashUp: the birth of modern culture”, Vancouver;
La Triennale – “21st Century. Design after design”, Milano;
Maxxi – “Superstudio 50. Frammenti da un museo personale 1966-2016”, Roma;
Museo Poldi Pezzoli – “Quasi Segreti”, Milano;
La Triennale – “W Woman in Italian Design”, Milano;
La Triennale – “Stanze, altre filosofie dell’abitare”, Milano;
MUST – “Idee al volo”, Lecce;
Suncheon Bay National Garden – “Creative Garden Show”, Seoul

2017

Ungers Archiv – “Superstudio. Mobili”, Colonia;
IMM – “Das Haus”, Colonia;
Museo Ettore Fico – “Bruno Munari. Artista totale”, Torino;
FuoriSalone “DeLightFul”, Rho-Fiera;
Hangaram Art Center – “Karim Rashid. Design Your Self”, Seoul;
National Museum of China – “Serie e Fuoriserie”, Pechino;
Galleria Studio La città di Verona – “The Bike Connection”, Verona

2018

Casello Daziario – “Zanotta:Stories”, Milano;
Palazzo Lombardia – “Design Answers”, Milano;
Palazzo Cinema Anteo – “68 Oggetti e progetti per un nuovo mondo”, Milano;
La Triennale – “Storie. Il Design Italiano”, Milano;
Museo della Città – “Achille Castiglioni 100th”, Ancona;
M.A.X. Museo – “Achille Castiglioni (1918-2002) visionario;
L’alfabeto allestitivo di un designer regista”, Chiasso;
Dongdaemun Design Plaza – “Luna Park. The Design island”, Seoul;
Design Museum – “Home Futures”, Londra;
La Triennale – “A Castiglioni”, Milano

2019

Galleria Harry Bertoia – “Il design dei Castiglioni, ricerca, sperimentazione, metodo”, Pordenone;
Cit  de l’architecture & du patrimoine – “Le Mobilier d’architectes de 1960   2020”, Parigi;
Neues Museum – “Bau(Spiel)Haus”, Norimberga;
Casa Museo Boschi Di Stefano – “Tanto di cappello. La collezione di cappelli di Alfonso F. Grassi”, Milano;
ECAL – “U-Joints”, Losanna;

Palazzo Madama – “Dalla Terra alla Luna. L’arte in viaggio verso l’astro d’argento”, Torino;
Museo da Casa Brasileira – “Bruno Munari”, Sao Paulo;
Istituto Italiano di Cultura – “Red in Italy. The colors of red in the Italian Design”, Bruxelles;
Museo da Misericordia – “Riccardo Dalisi. Imperfe o perfeita”, Porto;
Palacio das Artes – “Abitare Italia. Icones do Design italiano”, Porto;
Palazzo Morando – “Milano anni 60. Storia di un decennio irripetibile”, Milano

2020

Le Tripostal – “Designer du Design”, Lille;
CID Centre d’Innovation et de Design – “Plant Fever”, Hornu;
La Triennale – “Enzo Mari”, Milano;
Museo MADRE – “Alessandro Mendini; Piccole fantasie quotidiane”, Napoli

2021

ADI Design Museum – “Collezione storica Compasso d’Oro ADI”, Milano;
Gewerbemuseum – “U-JOINTS the art of connecting things”, Winterthur
Istituto Italiano di Cultura – “EcoDesign”, Praga.
Triennale Design Museum – “Carlo Mollino”, Milano.
ADI Design Museum – “Take your seat”, Milano.
Fondazione Palazzo Magnani – “Caleidoscopica”, Reggio Emilia.
Expo – “Italia Geniale”, Dubai
Stiftelsen Museum Vandalorum – “Bruno Mathsson Award 2021: Monica F rster”, V rnamo

2022

Palazzo Reale – “Genova Sessanta. Arti visive, architettura e societ . Le trasformazioni della citt , della creativit  e del costume negli anni del boom economico”, Genova.
Palazzo Bovara – “Elle D cor. Design forever”, Milano.
Triennale Design Museum – “La tradizione del nuovo”, Milano.
Museum of Art Pudong – “Design for Fun”, Shanghai.
Museo Nacional de Arte decorativo – “Design Italiano. La bellezza nella vita quotidiana tra Italia e Argentina”, Buenos Aires.
Design Society – “Design for Fun”, Shenzhen.
Museo Nazionale dell’Automobile – “DNA I geni dell’automobile nell’industrial design”, Torino.

2023

C-Mine – “Enzo Mari”, Genk.
Superstudio Pi  – “Stars of Today”, Milano.
Palazzo Piacentini – “Red in Italy”, Roma.
Bund 18 – “Compasso d’oro Awards: seventy years of leading Italian Design”, Shanghai.
Maxxi – “Riccardo Dalisi. Radicalmente”, Roma.

SPECIFICHE PER IMBALLI DEI PRODOTTI A COLLEZIONE

				PESO NETTO	PESO LORDO	IMBALLO	VOLUME M3
COMPLEMENTI D'ARREDO							
100	FOLLIA	V0100FOLLIA		13,0	39,6	CARTONE	0,448
150	QUADERNA 50	V0150QUADERNA_TAPPETO_200300	200X300 CM	31,5	34,3	CARTONE	0,206
150	QUADERNA 50	V0150QUADERNA_TAPPETO_250350	250X350 CM	47	48,5	CARTONE	0,206
200	SELLA	V0200SELLA		12,8	14,0	CARTONE	0,064
220	MEZZADRO	V0220MEZZADRO		9,0	9,8	CARTONE	0,038
230	ALLUNAGGIO	V0230ALLUNAGGIO		5,6	6,4	CARTONE	0,031
240	PRIMATE	V0240PRIMATE		14,0	16,0	CARTONE	0,246
250	GIOTTO	V0250GIOTTO		4,5	6,0	CARTONE	0,106
300	SCIANGAI	V0300SCIANGAI		8,1	8,7	CARTONE	0,024
301	SCIANGAI 50	V0301SCIANGAI_FAGVMIX		8,1	8,7	CARTONE	0,024
303	ASTER	V0303ASTER 4 GANCI	4 ELEMENTI	11,5	13,5	CARTONE	0,077
303	ASTER	V0303ASTER_6 GANCI	6 ELEMENTI	16,6	18,8	CARTONE	0,096
305	SERVOMANTO	V0305SERVOMANTO		13,0	14,1	CARTONE	0,024
310	MUSEO	V0310MUSEO		0,4	1,0	CARTONE	0,022
340	CHICHIBIO	V0340CHICHIBIO		6,5	8,1	CARTONE	0,157
350	SERVONOTTE	V0350SERVONOTTE		5,0	5,8	CARTONE	0,043
355	SERVIETTO	V0355SERVIETTO		4,5	5,4	CARTONE	0,037
360	SERVOMUTO	V0360SERVOMUTO_A	ALTO	4,7	5,5	CARTONE	0,042
360	SERVOMUTO	V0360SERVOMUTO_B	BASSO	4,5	5,3	CARTONE	0,042
370	SERVOFUMO	V0370SERVOFUMO_B	BASSO	5,2	6,0	CARTONE	0,042
370	SERVOFUMO	V0370SERVOFUMO_A	ALTO	6,2	7,0	CARTONE	0,042
380	SERVOPLUVIO	V0380SERVOPLUVIO		4,4	5,0	CARTONE	0,030
400	ALBERO	V0400ALBERO		5,8	7,2	CARTONE	0,129
465	MILO CM	V0465MILO_CRI		3,0	8,8	CASSA	0,023
471	RAPERONZOLO	V0471RAPERONZOLO_D105	DIAMETRO 105 CM.	14,0	25,3	CASSA	0,101
471	RAPERONZOLO	V0471RAPERONZOLO_D51	DIAMETRO 51 CM.	3,0	8,0	CASSA	0,030
471	RAPERONZOLO	V0471RAPERONZOLO_D69	DIAMETRO 69 CM.	5,0	13,7	CASSA	0,045
476	QUADERNA	V0476QUADERNA_19551LPLSER		41,8	62,3	CASSA	0,354
515	SERVOBANDIERA	V0515SERVOBANDIERA		8,9	9,6	CARTONE	0,015
525	SERVOSTOP	V0525SERVOSTOP_175	CATENA 175 CM.	0,3	0,5	CARTONE	0,006
525	SERVOSTOP	V0525SERVOSTOP	ASTA+BASE	4,7	5,4	CARTONE	0,015
527	SERVENTO	V0527SERVENTO_ASTA	ASTA+BASE	2,5	2,9	CARTONE	0,021
527	SERVENTO	V0527SERVENTO_TELO_R027211	TELO PANNO LANA	5,0	6,3	CARTONE	0,011
712	JOY	V0712JOY_5R_	5 RIPIANI	48,2	55,2	CARTONE	0,419
712	JOY	V0712JOY_7R_	7 RIPIANI	70,0	85,2	CARTONE	0,663
756	QUADERNA	V0756QUADERNA_20451H54LPLSER		99,0	147,0	CASSA	1,008
757	QUADERNA	V0757QUADERNA_10242H105LPLSER		57,4	97,9	CASSA	0,603
TAVOLINI							
335	CARLINO CM	V0335CARLINO		8,6	11,6	CARTONE	0,094

627	TOTO	V0627TOTO_D45H42	DIA. 45 CM. H42 PIANO CUIOIO	6,2	9,0	CARTONE	0,145
627	TOTO	V0627TOTO_D45H42	DIA. 45 CM. H42 PIANO MARMO	11,0	13,8	CARTONE	0,145
627	TOTO	V0627TOTO_D45H50	DIA. 45 CM. H50 PIANO CUIOIO	6,2	9,0	CARTONE	0,175
627	TOTO	V0627TOTO_D45H50	DIA. 45 CM. H50 PIANO MARMO	11,0	13,8	CARTONE	0,175
628	TOTO	V0628TOTO_D110H32	PIANO CUIOIO	30,4	39,4	CARTONE	0,547
628	TOTO	V0628TOTO_D110H32	PIANO MARMO	58,6	84,4	CARTONE/ CASSA	0,691
630	CUMANO	V0630CUMANO		4,7	5,5	CARTONE	0,030
631	TEMPO	V0631TEMPO_H36	H.36 CM.	6,3	7,5	CARTONE	0,076
631	TEMPO	V0631TEMPO_H50	H.50 CM.	6,3	7,5	CARTONE	0,076
632	TOI	V0632TOI		10,3	12,7	CARTONE	0,163
634	TOD	V0634TOD		10,2	13,0	CARTONE	0,182
635	GIRO	V0635GIRO_D050	PIANETTI DIAMETRO 50 CM.	8,0	8,9	CARTONE	0,041
635	GIRO	V0635GIRO_D075	PIANETTI DIAMETRO 75 CM.	13,0	14,6	CARTONE	0,059
635	GIRO	V0635GIRO_D110	PIANETTI DIAMETRO 110 CM.	25,0	28,3	CARTONE	0,108
638	BASELLO	V0638BASELLO		10,0	11,4	CARTONE	0,147
642	OSCAR	V0642OSCAR		9,4	10,8	CARTONE	0,124
643	TASCHINO	V0643TASCHINO		8,0	10,8	CARTONE	0,182
648	NIOBE	V0648NIOBE_048046	PIANO 48X46 CM.	20,5	27,5	CARTONE/ CASSA	0,181
650	SGABILLO	V0650SGABILLO		5,6	7,0	CARTONE	0,072
656	QUADERNA	V0656QUADERNA_090090H30LTPLSE R		34,2	48,0	GABBIA	0,332
662	TWEED MINI	V0662TWEED_085048	PIANO 85X48 CM. - GAMBE ALTE	9,0	11,5	CARTONE	0,11
662	TWEED MINI	V0662TWEED_099094	PIANO 99X94 CM. - GAMBE MEDIE	17,0	21,2	CARTONE	0,13
662	TWEED MINI	V0662TWEED_179073	PIANO 179X73 CM. - GAMBE BASSE	19,6	24,8	CARTONE	0,16
667	ECHINO	V0667ECHINO_D048	DIAMETRO 48 CM.	9,8	11,2	CARTONE	0,041
667	ECHINO	V0667ECHINO_D068	DIAMETRO 68 CM.	13,2	15,3	CARTONE	0,064
671	NIOBE	V0671_040140	40X140 CM.	47,5	59,5	CARTONE/ CASSA	0,246
681	GRAPHIUM	V0681GRAPHIUM_140060	140X60 CM.	40,4	54,8	CARTONE/ CASSA	0,212
681	GRAPHIUM	V0681GRAPHIUM_200060	200X60 CM.	59,0	76,4	CARTONE/ CASSA	0,497
682	GRAPHIUM	V0682GRAPHIUM_120118	120X118 CM.	70,8	90,2	CARTONE/ CASSA	0,358
695	BUTTERFLY	V0695BUTTERFLY_090090	90X90 CM.	22,4	39,2	CARTONE/ CASSA	0,377
695	BUTTERFLY	V0695BUTTERFLY_090120	90X120 CM.	29,4	39,2	CARTONE/ CASSA	0,152
697	ARABESCO CM	V0697ARABESCO		17,0	27,7	CARTONE/ CASSA	0,219
710	QUADERNA	V0710QUADERNA_042150H39	42X150 CM.	18,0	36,6	GABBIA/ CARTONE	0,353
6005	ZEUS	V6005ZEUS		9,2	24,0	CASSA	0,168
6006	TETI	V6006TETI		10,5	25,3	CASSA	0,168
POLTRONE							
278	SACCO	V0278SACCO SMALL		3,5	5,0	CARTONE	0,201
279	SACCO	V0279SACCO MEDIUM		4,5	9,5	CARTONE	0,309
280	SACCO	V0280SACCO		7,0	12,0	CARTONE	0,495
850	SANTELIA	V0850SANTELIA		9,5	14,5	CARTONE	0,354
851	MORETTA	V0851MORETTA		6,8	11,5	CARTONE	0,585

852	SUSANNA	V0852SUSANNA		12,5	17,5	CARTONE	0,495
870	KARELIA	V0870KARELIA		17,6	21,8	CARTONE	0,494
872	AROM	V0872AROM		20,0	27,4	CARTONE	0,611
873	CALLA	V0873CALLA		33,0	37,6	CARTONE	0,379
875	DERBY	V0875DERBY	POLTRONA	40,8	77,8	CASSA	1,274
875/ P	DERBY	V0875DERBY_PUF	POUF	14,5	16,9	CARTONE	0,215
877	GALEOTTA	V0877GALEOTTA		23,2	28,7	CARTONE	0,754
880	CAMPIELLO+	V0880CAMPIELLO+		35,5	40,2	CARTONE	0,618
882	ARDEA	V0882ARDEA		22,5	28,8	CARTONE	0,931
883	OLIVA	V0883OLIVA		14,7	18,3	CARTONE	0,495
888	GILDA	V0888GILDA		20,0	26,8	CARTONE	0,785
895	KENT	V0895KENT	SCHIENALE BASSO	20,0	27,4	CARTONE	0,714
896	KENT	V0896KENT	SCHIENALE ALTO	25,5	32,9	CARTONE	0,848
896/ P	KENT	V0896KENT_PUF	POUF	14,5	17,3	CARTONE	0,219
900	MAGGIOLINA	V0900MAGGIOLINA	CHAISE LONGUE	18,0	23,5	CARTONE	0,746
900	MAGGIOLINA	V0900MAGGIOLINA_PUF	POUF	8,0	11,0	CARTONE	0,300
920	GENNI	V0920GENNI	CHAISE LONGUE	14,0	16,8	CARTONE	0,509
920	GENNI	V0920GENNI_PUF	POUF	3,5	4,3	CARTONE	0,043
921	LAMA	V0921LAMA		27,0	36,2	CARTONE	1,775
926	RIDER	V0926RIDER	CHAISE LONGUE	35,0	44,2	CARTONE	2,034
926	RIDER	V0926RIDER_R	POGGIATESTA	1,0	1,8	CARTONE	0,043
928	NENA LOUNGE	V0928NENALOUNGE		19,4	23,6	CARTONE	0,495
DIVANI							
1009	CLUB	V1009CLUB_302	DIVANO 3 PS. CM.190	33,2	40,6	CARTONE	1,157
1009	CLUB	V1009CLUB_102	POLTRONA CM.84	14,2	18,9	CARTONE	0,585
1030	ONDA	V1030ONDA_102	POLTRONA CM.87	24,0	30,8	CARTONE	0,740
1030	ONDA	V1030ONDA_202	DIVANO 2PS. CM.138	38,0	44,9	CARTONE	1,101
1030	ONDA	V1030ONDA_302	DIVANO 3PS. CM.195	51,5	62,1	CARTONE	1,592
1034	PARCO	V1034PARCO_202	DIVANO 2PS. CM. 204	67,4	78,0	CARTONE	1,592
1034	PARCO	V1034PARCO_212	DIVANO 2PS. CM. 224	75,2	84,8	CARTONE	1,718
1034	PARCO	V1034PARCO_302	DIVANO 3PS. CM.224	77,5	87,1	CARTONE	1,718
1034	PARCO	V1034PARCO_312	DIVANO 3 POSTI ALLUNGATO CM.285	88,2	103,2	CARTONE	2,347
1034	PARCO	V1034PARCO_402	DIVANO 4 POSTI CM.285	93,0	108,0	CARTONE	2,347
1034	PARCO	V1034PARCO_PUF	POUF CM.81X81	14,5	18,5	CARTONE	0,386
1039	MILANO+	V1039MILANO+_211	TERMINALE CM.240	107,0	118,4	CARTONE	1,700
1039	MILANO+	V1039MILANO+_212	DIVANO CM.240	107,0	118,4	CARTONE	1,700
1039	MILANO+	V1039MILANO+_301	TERMINALE CM.270	116,0	128,8	CARTONE	2,072
1039	MILANO+	V1039MILANO+_302	DIVANO CM.270	119,0	131,8	CARTONE	2,072
1039	MILANO+	V1039MILANO+_AL1	POLTRONA ALLUNGATA CM.120	40,6	51,8	CARTONE	1,247
1039	MILANO+	V1039MILANO+_PUF	POUF CM.120X94	73,0	78,2	CARTONE	0,353
1045	ZA:ZA	V1045ZA:ZA_202	DIVANO CM. 205	51,0	63,8	CARTONE	1,947

1045	ZA:ZA	V1045ZA:ZA_212	DIVANO CM. 240	57,4	71,4	CARTONE	2,276
1045	ZA:ZA	V1045ZA:ZA_302	DIVANO CM. 280	70,0	92,0	CARTONE	2,653
1150	THROW-AWAY	V1150THROW-AWAY_102	POLTRONA CM.95	13,0	19,8	CARTONE	0,749
1150	THROW-AWAY	V1150THROW-AWAY_202	DIVANO 2 PS CM.150	21,0	27,9	CARTONE	1,101
1150	THROW-AWAY	V1150THROW-AWAY_302	DIVANO 3 PS CM 205	29,5	40,1	CARTONE	1,543
1150	THROW-AWAY	V1150THROW-AWAY_PUF	POUF CM.55X55	5,0	7,0	CARTONE	0,185
1242	KILT	V1242KILT_201	TERMINALE CM.172	85,0	93,1	CARTONE	1,584
1242	KILT	V1242KILT_202	DIVANO 2PS CM.190	86,0	94,1	CARTONE	1,584
1242	KILT	V1242KILT_211	TERMINALE CM.216	92,0	102,3	CARTONE	1,765
1242	KILT	V1242KILT_212	DIVANO 2PS CM.234	105,0	115,7	CARTONE	2,086
1242	KILT	V1242KILT_301	TERMINALE CM.260	104,0	116,8	CARTONE	1,979
1242	KILT	V1242KILT_301P	DIVANO SCHIENALE ACC. CM.260	99,0	111,8	CARTONE	1,979
1242	KILT	V1242KILT_302	DIVANO 3PS CM.278	119,0	134,0	CARTONE	2,154
1242	KILT	V1242KILT_AL1	POLTRONA ALLUNGATA CM. 106	83,0	91,1	CARTONE	1,584
1242	KILT	V1242KILT_ALP1	POLTRONA ALLUNGATA CM. 84	61,0	69,0	CARTONE	1,157
1242	KILT	V1242KILT_PUF	POUF CM. 88X88	22,0	26,0	CARTONE	0,446
1243	KILT84	V1243KILT84_102	POLTRONA CM.102	55,0	60,3	CARTONE	0,746
1243	KILT84	V1243KILT84_201	TERMINALE CM.150	65,5	72,4	CARTONE	1,014
1243	KILT84	V1243KILT84_202	DIVANO 2PS CM.168	82,0	90,0	CARTONE	1,157
1243	KILT84	V1243KILT84_211	TERMINALE CM.172	80,0	88,0	CARTONE	1,157
1243	KILT84	V1243KILT84_212	DIVANO 2PS CM.190	83,5	94,1	CARTONE	1,482
1243	KILT84	V1243KILT84_301	TERMINALE CM.216	83,5	94,1	CARTONE	1,482
1243	KILT84	V1243KILT84_301P	DIVANO SCHIENALE ACC. CM.216	77,0	87,6	CARTONE	1,482
1243	KILT84	V1243KILT84_302	DIVANO 3PS CM.234	91,0	100,6	CARTONE	1,599
1243	KILT84	V1243KILT84_AL1	POLTRONA ALLUNGATA CM.106	82,5	90,6	CARTONE	1,718
1243	KILT84	V1243KILT84_ALP1	POLTORNA ALLUNGATA CM.84	79,0	87,0	CARTONE	1,157
1244	CUSCINI	V1244_CUS	CUSCINO CM.58X52	3,0	3,8	CARTONE	0,043
1245	CUSCINI	V1245_CUS	CUSCINO CM.70X52	3,5	4,3	CARTONE	0,043
1247	SHIKI	V1247SHIKI_211	TERMINALE CM.223	103,0	113,7	CARTONE	2,041
1247	SHIKI	V1247SHIKI_212	DIVANO CM.241	124,0	134,7	CARTONE	2,041
1247	SHIKI	V1247SHIKI_301DANG	DIVANO ANGOLARE CM.274	122,0	138,0	CARTONE	2,700
1247	SHIKI	V1247SHIKI_301T	TERMINALE ANGOLARE CM.292	151,0	167,0	CARTONE	2,700
1247	SHIKI	V1247SHIKI_301	TERMINALE CM.274	125,0	141,0	CARTONE	2,700
1247	SHIKI	V1247SHIKI_302	DIVANO CM.292	147,0	163,0	CARTONE	2,700
1247	SHIKI	V1247SHIKI_AL1	POLTRONA ALLUNGATA CM.146	96,0	114,3	CARTONE	2,156
1247	SHIKI	V1247SHIKI_ALP1	POLTRONA ALLUNGATA CM.121	86,0	98,4	CARTONE	1,816
1265	BUMPER	V1265BUMPER_212	DIVANO CM. 216	81,6	92	CARTONE	1,904
1265	BUMPER	V1265BUMPER_302	DIVANO CM. 256	93,5	104,7	CARTONE	2,117
1265	BUMPER	V1265BUMPER_PUF	POUF CM. 108X108	34,2	39,2	CARTONE	0,498
1265	BUMPER	V1265BUMPER_50C	CUSCINO CM. 50X50	0,67	1,37	CARTONE	0,043
1265	BUMPER	V1265BUMPER_201	TERMINALE CM. 172	64,0	74,6	CARTONE	1,465

1265	BUMPER	V1265BUMPER_300P	DIVANO CM. 200	69,8	82,6	CARTONE	1,947
1265	BUMPER	V1265BUMPER_ANG	ANGOLARE CM. 172	65,8	76,4	CARTONE	1,465
1265	BUMPER	V1265BUMPER_AL1	POLTRONA ALLUNGATA CM. 172	64,8	75,4	CARTONE	1,465
1272	PIANOALTO	V1272PIANOALTO_200	DIVANO SENZA BRACCIOLI CM.130	49,2	60,0	CARTONE	1,311
1272	PIANOALTO	V1272PIANOALTO_201	TERMINALE CM.146	56,4	67,2	CARTONE	1,311
1272	PIANOALTO	V1272PIANOALTO_300P	DIVANO SCHIENALE ACC. CM.186	58	71,2	CARTONE	1,767
1272	PIANOALTO	V1272PIANOALTO_301	TERMINALE CM.206	81,6	95,8	CARTONE	1,812
1272	PIANOALTO	V1272PIANOALTO_302	DIVANO CM.236	93,2	108,8	CARTONE	2,062
1272	PIANOALTO	V1272PIANOALTO_52C	CUSCINO CM.52X52	4,0	4,8	CARTONE	0,043
1272	PIANOALTO	V1272PIANOALTO_70C	CUSCINO CM.70X52	4,5	5,3	CARTONE	0,043
1272	PIANOALTO	V1272PIANOALTO_AL1	POLTRONA ALLUNGATA CM.116	69,52	82,7	CARTONE	1,767
1272	PIANOALTO	V1272PIANOALTO_PUF	POUF CM.116X96	30,4	34,4	CARTONE	0,526
1272	PIANOALTO	V1272PIANOALTO_245P	TERMINALE CURVO CM.208 SCHIENALE ACCORCIATO	62,0	72,5	CARTONE	0,690
1272	PIANOALTO	V1272PIANOALTO_245	TERMINALE CURVO CM.208	64,0	74,0	CARTONE	0,690
1272	PIANOALTO	V1272PIANOALTO_70CR_DAC	CUSCINO SCHIENALE CON RULLO 70X60 DACRON	6,0	7,0	CARTONE	0,043
1272	PIANOALTO	V1272PIANOALTO_70CR_PIU	CUSCINO SCHIENALE CON RULLO 70X60 PIUMA	6,0	7,0	CARTONE	0,043
1273	PIANOALTO 96	V1273PIANOALTO96_200	DIVANO SENZA BRACCIOLI CM.130	45,44	55,0	CARTONE	1,094
1273	PIANOALTO 96	V1273PIANOALTO96_201	TERMINALE CM.146	50,4	60,0	CARTONE	1,094
1273	PIANOALTO 96	V1273PIANOALTO96_212	DIVANO CM.196	72	82,3	CARTONE	1,703
1273	PIANOALTO 96	V1273PIANOALTO96_300P	DIVANO SCHIENALE ACC. CM.186	46,4	54,5	CARTONE	1,718
1273	PIANOALTO 96	V1273PIANOALTO96_301	TERMINALE CM.206	65,6	75,9	CARTONE	1,703
1273	PIANOALTO 96	V1273PIANOALTO96_302	DIVANO CM.236	86	96,7	CARTONE	2,086
1273	PIANOALTO 96	V1273PIANOALTO96_52C	CUSCINO CM.52X52	3,5	4,3	CARTONE	0,043
1273	PIANOALTO 96	V1273PIANOALTO96_70C	CUSCINO CM.70X52	4,5	5,3	CARTONE	0,043
1273	PIANOALTO 96	V1273PIANOALTO96_AL1	POLTRONA ALLUNGATA CM.96	69,6	77,7	CARTONE	1,718
1323	GREG	V1323GREG_CUS	CUSCINO CM.52X27	2,0	2,8	CARTONE	0,043
1326	ALFA	V1326ALFA_102A	POLTRONA CM.102	52,0	58,0	CARTONE	0,810
1326	ALFA	V1326ALFA_201A	TERMINALE CM.162	50,0	58,0	CARTONE	1,243
1326	ALFA	V1326ALFA_201TA	ANGOLARE TERMINALE CM.183	69,0	79,6	CARTONE	1,592
1326	ALFA	V1326ALFA_202A	DIVANO 2PS. CM.183	68,5	79,1	CARTONE	1,592
1326	ALFA	V1326ALFA_212A	DIVANO 2PS. CM.207	68,5	79,1	CARTONE	1,592
1326	ALFA	V1326ALFA_301A	TERMINALE CM.209	65,0	75,6	CARTONE	1,592
1326	ALFA	V1326ALFA_301TA	ANGOLARE TERMINALE CM.230	82,0	91,6	CARTONE	1,700
1326	ALFA	V1326ALFA_302A	DIVANO 3PS. CM.230	82,5	92,1	CARTONE	1,700
1326	ALFA	V1326ALFA_AL1	POLTRONA ALLUNGATA CM.115	59,0	69,0	CARTONE	1,566
1326	ALFA	V1326ALFA_ALP1	POLTRONA ALLUNGATA CM. 92	45,5	53,5	CARTONE	1,243
1326	ALFA	V1326ALFA_ANGA	ANGOLARE CM. 162	52,0	60,0	CARTONE	1,243
1326	ALFA	V1326ALFA_DOR1A	DORMEUSE CM.212	39,5	47,0	CARTONE	0,852
1326	ALFA	V1326ALFA_DORA	DORMEUSE CM.188	37,5	43,5	CARTONE	0,793
1326	ALFA	V1326ALFA_PUF	POUF CM.55X55	7,0	9,0	CARTONE	0,185
1326	ALFA	V1326ALFA_PUF1A	POUF CM.72X72	22,0	25,0	CARTONE	0,300

1326	ALFA	V1326ALFA_PUF2A	POUF CM.92X92	34,0	38,0	CARTONE	0,446
1330	WILLIAM	V1330WILLIAM_102	POLTRONA CM. 94	52,0	58,0	CARTONE	0,554
1330	WILLIAM	V1330WILLIAM_201	TERMINALE CM. 176	89,0	97,0	CARTONE	1,150
1330	WILLIAM	V1330WILLIAM_202	DIVANO 2PS.CM.180	98,0	106,0	CARTONE	1,150
1330	WILLIAM	V1330WILLIAM_210P	DIVANO SCHIENALE ACC. CM.216	78,0	87,6	CARTONE	1,360
1330	WILLIAM	V1330WILLIAM_210PANG	DIVANO ANGOLARE ACC. CM.220	84,0	93,6	CARTONE	1,360
1330	WILLIAM	V1330WILLIAM_211	TERMINALE 2PS. CM.220	104,0	113,6	CARTONE	1,360
1330	WILLIAM	V1330WILLIAM_211PT	TERMINALE ACC. CM.220	73,0	82,6	CARTONE	1,360
1330	WILLIAM	V1330WILLIAM_212	DIVANO 2PS. CM.224	107,0	116,6	CARTONE	1,360
1330	WILLIAM	V1330WILLIAM_301	TERMINALE 3PS. CM.220	105,0	114,6	CARTONE	1,360
1330	WILLIAM	V1330WILLIAM_301T	ANGOLARE 3PS. CM.266	124,0	134,4	CARTONE	1,411
1330	WILLIAM	V1330WILLIAM_302	DIVANO 3PS. CM.224	109,0	118,6	CARTONE	1,360
1330	WILLIAM	V1330WILLIAM_311	TERMINALE 3PS. CM.262	118,0	128,4	CARTONE	1,411
1330	WILLIAM	V1330WILLIAM_312	DIVANO 3PS. CM.266	128,0	138,4	CARTONE	1,411
1330	WILLIAM	V1330WILLIAM_AL1	POLTRONA ALLUNGATA CON BRACCIOLI CM. 90X160	75,0	83,0	CARTONE	0,984
1330	WILLIAM	V1330WILLIAM_AL2	POLTRONA ALLUNGATA SENZA BRACCIOLI CM. 86X160	52,0	60,0	CARTONE	0,984
1330	WILLIAM	V1330WILLIAM_AL3	POLTRONA ALLUNGATA SENZA BRACCIOLI CM. 90X160	54,5	62,5	CARTONE	0,984
1330	WILLIAM	V1330WILLIAM_AL4	POLTRONA ALLUNGATA SENZA BRACCIOLI CM. 108X160	68,5	75,0	CARTONE	1,110
1330	WILLIAM	V1330WILLIAM_BRA	BRACCIOLO CM.55X30	1,5	2,3	CARTONE	0,043
1330	WILLIAM	V1330WILLIAM_DOR	DORMEUSE CM.190	49,0	55,5	CARTONE	0,611
1330	WILLIAM	V1330WILLIAM_M104	MENSOLA CM.104	7,0	9,0	CARTONE	0,085
1330	WILLIAM	V1330WILLIAM_M125	MENSOLA CM.125	7,5	9,7	CARTONE	0,096
1330	WILLIAM	V1330WILLIAM_M88	MENSOLA CM.88	6,0	8,0	CARTONE	0,085
1330	WILLIAM	V1330WILLIAM_PUF	POUF CM.78X78	23,0	26,2	CARTONE	0,247
1333	FLAMINGO	V1333FLAMINGO_102	POLTRONA CM.106	50,0	56,0	CARTONE	0,542
1333	FLAMINGO	V1333FLAMINGO_201	TERMINALE CM.174	64,0	72,0	CARTONE	1,150
1333	FLAMINGO	V1333FLAMINGO_202	DIVANO CM.178	75,0	83,0	CARTONE	1,150
1333	FLAMINGO	V1333FLAMINGO_211	TERMINALE CM.228	78,0	87,6	CARTONE	1,360
1333	FLAMINGO	V1333FLAMINGO_212	DIVANO CM.232	90,0	99,6	CARTONE	1,360
1333	FLAMINGO	V1333FLAMINGO_301	TERMINALE CM.257	87,0	97,4	CARTONE	1,411
1333	FLAMINGO	V1333FLAMINGO_302	DIVANO CM.261	91,5	101,9	CARTONE	1,411
1333	FLAMINGO	V1333FLAMINGO_AL1	POLTRONA ALLUNGATA CM.89	65,5	73,5	CARTONE	0,984
1333	FLAMINGO	V1333FLAMINGO_C54	CUSCINO CM.54x25	2,2	3,0	CARTONE	0,043
1333	FLAMINGO	V1333FLAMINGO_C58	CUSCINO CM.58x51	4,2	5,0	CARTONE	0,043
1333	FLAMINGO	V1333FLAMINGO_C74	CUSCINO CM.74x43	4,2	5,0	CARTONE	0,043
1335	BRUCE	V1335BRUCE_200	DIVANO SENZA BRACCIOLI CM.168	71,5	79,6	CARTONE	1,160
1335	BRUCE	V1335BRUCE_200P	DIVANO SCHIENALE ACC. CM.168	65,0	73,1	CARTONE	1,160
1335	BRUCE	V1335BRUCE_201	TERMINALE CM.188	77,5	85,6	CARTONE	1,160
1335	BRUCE	V1335BRUCE_202	DIVANO 2PS CM.208	95,0	105,3	CARTONE	1,342
1335	BRUCE	V1335BRUCE_212	DIVANO 2PS CM.228	104,5	115,2	CARTONE	1,587
1335	BRUCE	V1335BRUCE_300	DIVANO SENZA BRACCIOLI CM.208	84,0	94,3	CARTONE	1,342

1335	BRUCE	V1335BRUCE_300P	DIVANO SCHIENALE ACC. CM.208	76,0	68,4	CARTONE	1,342
1335	BRUCE	V1335BRUCE_301	TERMINALE CM.228	92,0	102,7	CARTONE	1,587
1335	BRUCE	V1335BRUCE_302	DIVANO 3PS CM.248	112,5	123,2	CARTONE	1,587
1335	BRUCE	V1335BRUCE_70C	CUSCINO CM.70X46	4,5	5,3	CARTONE	0,043
1335	BRUCE	V1335BRUCE_70R	RULLO CM.70X10	2,0	2,8	CARTONE	0,043
1335	BRUCE	V1335BRUCE_90C	CUSCINO CM.90X46	5,5	6,3	CARTONE	0,043
1335	BRUCE	V1335BRUCE_AL1	POLTRONA ALLUNGATA CM.130	66,5	73,0	CARTONE	1,118
1335	BRUCE	V1335BRUCE_ALP1	POLTRONA ALLUNGATA CM.110	63,5	70,0	CARTONE	1,110
1335	BRUCE	V1335BRUCE_BRA	BRACCIOLO CM.84X40	3,5	4,3	CARTONE	0,043
1335	BRUCE	V1335BRUCE_PUF	POUF CM.168X84	39,5	44,5	CARTONE	0,462
1345	NOAH	V1345NOAH_202	DIVANO CM. 186	90,1	98,6	CARTONE	1,306
1345	NOAH	V1345NOAH_212	DIVANO CM. 230	96,4	108,8	CARTONE	1,413
1345	NOAH	V1345NOAH_302	DIVANO CM. 268,5	107,5	117,9	CARTONE	1,690
1345	NOAH	V1345NOAH_PUF	POUF CM. 100X100	33,8	38,8	CARTONE	0,498
1345	NOAH	V1345NOAH_201	TERMINALE CM. 186	84,0	92,5	CARTONE	1,306
1345	NOAH	V1345NOAH_211	TERMINALE CM. 230	98,4	109,5	CARTONE	1,413
1345	NOAH	V1345NOAH_301	TERMINALE CM. 268,5	112,6	123,0	CARTONE	1,690
1345	NOAH	V1345NOAH_201C	TERMINALE CURVO CM. 189	79,0	89,5	CARTONE	1,899
1345	NOAH	V1345NOAH_200CV	DIVANO CURVO CON VASSOIO CM. 189	82,4	92,9	CARTONE	1,899
1345	NOAH	V1345NOAH_211V	TERMINALE CON VASSOIO CM. 268,5	114,6	125,0	CARTONE	1,690
1345	NOAH	V1345NOAH_210V	DIVANO CON VASSOIO CM. 268,5	106,8	117,2	CARTONE	1,690
1345	NOAH	V1345NOAH_VD45	VASSOIO DIAMETRO CM. 45	3,6	4,6	CARTONE	0,024
1580	CUSCINI	V1580CUSCINO_044044H12	CUSCINO CM.44X44 H.12	1,5	2,3	CARTONE	0,043
1583	CUSCINI	V1583CUSCINO_033033H14	CUSCINO CM.33X33 H.14	1,1	1,9	CARTONE	0,043
1584	CUSCINI	V1584CUSCINO_050050H14	CUSCINO CM.50X50 H.14	2,2	3,0	CARTONE	0,043
1585	CUSCINI	V1585CUSCINO_062050H14	CUSCINO CM.62X50 H.14	2,5	3,3	CARTONE	0,043
1586	CUSCINI	V1586CUSCINO_5842	CUSCINO CM.58X42 H.10	1,2	2,0	CARTONE	0,043
1587	CUSCINI	V1587CUSCINO_5858H18	CUSCINO CM.58X58 H.10	1,4	2,2	CARTONE	0,043
LETTI / MATERASSI							
1603	MILLEUNANOTTE	V1603MILLEUNANOTTE_170	CM.170X210	88,3	114,6	CARTONE/ CASSA	0,479
1603	MILLEUNANOTTE	V1603MILLEUNANOTTE_180	CM.180X210	88,3	114,6	CARTONE/ CASSA	0,479
1706	NYX	V1706NYXLETTO_096206	CM.96X206	44,1	62,2	CARTONE/ CASSA	0,298
1706	NYX	V1706NYXLETTO_146206	CM.146X206	55,8	67,4	CARTONE/ CASSA	0,396
1706	NYX	V1706NYXLETTO_158209	QUEEN SIZE	59,1	76,6	CARTONE/ CASSA	0,415
1706	NYX	V1706NYXLETTO_166206	CM.166X206	61,3	78,4	CARTONE/ CASSA	0,415
1706	NYX	V1706NYXLETTO_186206	CM.186X206	67,1	84,2	CARTONE/ CASSA	0,510
1706	NYX	V1706NYXLETTO_199209	KING SIZE	70,5	87,7	CARTONE/ CASSA	0,546
1706	NYX	V1706NYXLETTO_206206	CM.206X206	71,0	90,5	CARTONE/ CASSA	0,546
1707	NYX	V1707NYXLETTO_096218	CM.96X218	49,4	75,6	CARTONE/ CASSA	0,419
1707	NYX	V1707NYXLETTO_146218	CM.146X218	69,4	97,4	CARTONE/ CASSA	0,630
1707	NYX	V1707NYXLETTO_158221	QUEEN SIZE	72,8	101,6	CARTONE/ CASSA	0,648

1707	NYX	V1707NYXLETTO_166218	CM.166X218	75,1	103,9	CARTONE/ CASSA	0,725
1707	NYX	V1707NYXLETTO_186218	CM.186X218	83,2	113,7	CARTONE/ CASSA	0,744
1707	NYX	V1707NYXLETTO_199221	KING SIZE	86,5	117,5	CARTONE/ CASSA	0,780
1707	NYX	V1707NYXLETTO_206218	CM.206X218	87,4	118,4	CARTONE/ CASSA	0,780
1862	RICORDI	V1862RICORDI_1L_160	CM.173X215 (RETE UNICA)	51,4	69,0	CARTONE	0,887
1862	RICORDI	V1862RICORDI_1L_170	CM.183X215 (RETE UNICA)	54,7	72,3	CARTONE	0,887
1862	RICORDI	V1862RICORDI_1L_180	CM.193X215 (RETE UNICA)	57,8	75,4	CARTONE	0,887
1862	RICORDI	V1862RICORDI_1L_QUEEN SIZE	QUEEN SIZE (RETE UNICA)	51,4	69,0	CARTONE	0,887
1862	RICORDI	V1862RICORDI_1L_KING SIZE	KING SIZE (RETE UNICA)	64,4	82,0	CARTONE	0,887
1862	RICORDI	V1862RICORDI_2L_160	CM. 173X215 (RETE DOPPIA)	59,3	73,5	CARTONE	0,887
1862	RICORDI	V1862RICORDI_2L_170	CM. 183X215 (RETE DOPPIA)	66,0	80,2	CARTONE	0,887
1862	RICORDI	V1862RICORDI_2L_180	CM. 193X215 (RETE DOPPIA)	72,5	86,7	CARTONE	0,887
1862	RICORDI	V1862RICORDI_2L_QUEEN SIZE	QUEEN SIZE (RETE DOPPIA)	59,3	73,5	CARTONE	0,887
1862	RICORDI	V1862RICORDI_2L_KING SIZE	KING SIZE (RETE DOPPIA)	85,7	99,9	CARTONE	0,887
1874	BOX	V1874BOX_151218	CON VANO CM.151X218	132,0	154,9	CARTONE	0,929
1874	BOX	V1874BOX_QUEEN SIZE	CON VANO QUEEN SIZE	144,5	169,0	CARTONE	1,030
1874	BOX	V1874BOX_171218	CON VANO CM.171X218	145,5	170,0	CARTONE	1,030
1874	BOX	V1874BOX_191218	CON VANO CM.191X218	159,6	189,6	CARTONE	1,144
1874	BOX	V1874BOX_KING SIZE	CON VANO KING SIZE	173,7	206,1	CARTONE	1,277
1875	BOX	V1875BOX_151218	SENZA VANO CM. 151X218	95,0	110,1	CARTONE	0,780
1875	BOX	V1875BOX_QUEEN SIZE	SENZA VANO QUEEN SIZE	102,0	117,1	CARTONE	0,827
1875	BOX	V1875BOX_171218	SENZA VANO CM. 171X218	103,0	118,1	CARTONE	0,827
1875	BOX	V1875BOX_191218	SENZA VANO CM. 191X218	114,6	134,8	CARTONE	0,975
1875	BOX	V1875BOX_KING SIZE	SENZA VANO KING SIZE	125,2	145,4	CARTONE	1,072
1875	BOX	V1875BOX_211218	SENZA VANO CM. 211X218	126,2	146,4	CARTONE	1,072
1879	GRANGALA	V1879GALA_1P_S_140	CM.195X226 (RETE UNICA)	93,2	112,9	CARTONE	0,933
1879	GRANGALA	V1879GALA_1P_S_160	CM.221X226 (RETE UNICA)	97,2	116,9	CARTONE	1,008
1879	GRANGALA	V1879GALA_1P_S_170	CM.235X226 (RETE UNICA)	101,2	121,9	CARTONE	1,065
1879	GRANGALA	V1879GALA_1P_S_180	CM.240X226 (RETE UNICA)	105,3	127,0	CARTONE	1,102
1879	GRANGALA	V1879GALA_1P_S_QUEEN SIZE	QUEEN SIZE	97,2	114,9	CARTONE	1,008
1879	GRANGALA	V1879GALA_1P_S_KING SIZE	KING SIZE	112,7	136,9	CARTONE	1,210
1879	GRANGALA	V1879GALA_2P_S_160	CM.221X226 (RETE DOPPIA)	102,2	117,9	CARTONE	0,970
1879	GRANGALA	V1879GALA_2P_S_170	CM.235X226 (RETE DOPPIA)	106,2	121,9	CARTONE	1,011
1879	GRANGALA	V1879GALA_2P_S_180	CM.240X226 (RETE DOPPIA)	110,3	126,0	CARTONE	1,079
1879	GRANGALA	V1879GALA_2P_S_QUEEN SIZE	QUEEN SIZE (RETE DOPPIA)	102,2	117,9	CARTONE	0,970
1879	GRANGALA	V1879GALA_2P_S_KING SIZE	KING SIZE (RETE DOPPIA)	117,7	133,4	CARTONE	1,123
1883	TALAMO	V1883TALAMO_QUEEN SIZE_1PZ	QUEEN SIZE H.24 CM. (RETE UNICA)	52,5	67,4	CARTONE	0,552
1883	TALAMO	V1883TALAMO_QUEEN SIZE_2PZ	QUEEN SIZE H.24 CM. (RETE DOPPIA)	52,5	64,0	CARTONE	0,514
1883	TALAMO	V1883TALAMO_166216_1PZ	CM. 166X216/ H24 (RETE UNICA)	52,5	67,4	CARTONE	0,552
1883	TALAMO	V1883TALAMO_166216_2PZ	CM. 166X216/ H24 (RETE DOPPIA)	52,5	64,0	CARTONE	0,514
1883	TALAMO	V1883TALAMO_176216_1PZ	CM. 176X216/ H24 (RETE UNICA)	55,9	71,8	CARTONE	0,579

1883	TALAMO	V1883TALAMO_176216_2PZ	CM. 176X216/ H24 (RETE DOPPIA)	55,9	67,4	CARTONE	0,525
1883	TALAMO	V1883TALAMO_186216_1PZ	CM. 186X216/ H24 (RETE UNICA)	58,5	75,4	CARTONE	0,611
1883	TALAMO	V1883TALAMO_186216_2PZ	CM. 186X216/ H24 (RETE DOPPIA)	58,5	70,0	CARTONE	0,589
1883	TALAMO	V1883TALAMO_KING SIZE_1PZ	KING SIZE H.24 CM. (RETE UNICA)	66,9	86,3	CARTONE	0,681
1883	TALAMO	V1883TALAMO_KING SIZE_2PZ	KING SIZE H.24 CM. (RETE DOPPIA)	66,9	78,4	CARTONE	0,612
1883	TALAMO	V1883TALAMO_206216_1PZ	CM. 206X216/ H24 (RETE UNICA)	66,9	86,3	CARTONE	0,681
1883	TALAMO	V1883TALAMO_206216_2PZ	CM. 206X216/ H24 (RETE DOPPIA)	66,9	88,4	CARTONE	0,681
1884	TALAMO	V1884TALAMO_QUEEN SIZE_1PZ	QUEEN SIZE H. 34 CM. (RETE UNICA)	52,5	67,4	CARTONE	0,552
1884	TALAMO	V1884TALAMO_QUEEN SIZE_2PZ	QUEEN SIZE H. 34 CM. (RETE DOPPIA)	52,5	64,0	CARTONE	0,514
1884	TALAMO	V1884TALAMO_166216_1PZ	CM. 166X216/ H34 (RETE UNICA)	52,5	67,4	CARTONE	0,552
1884	TALAMO	V1884TALAMO_166216_2PZ	CM. 166X216/ H34 (RETE DOPPIA)	52,5	64,0	CARTONE	0,514
1884	TALAMO	V1884TALAMO_176216_1PZ	CM. 176X216/ H34 (RETE UNICA)	55,9	71,8	CARTONE	0,579
1884	TALAMO	V1884TALAMO_176216_2PZ	CM. 176X216/ H34 (RETE DOPPIA)	55,9	67,4	CARTONE	0,525
1884	TALAMO	V1884TALAMO_186216_1PZ	CM. 186X216/ H34 (RETE UNICA)	58,5	75,4	CARTONE	0,611
1884	TALAMO	V1884TALAMO_186216_2PZ	CM. 186X216/ H34 (RETE DOPPIA)	58,5	70,0	CARTONE	0,589
1884	TALAMO	V1884TALAMO_KING SIZE_1PZ	KING SIZE H. 34 CM. (RETE UNICA)	66,9	86,3	CARTONE	0,681
1884	TALAMO	V1884TALAMO_KING SIZE_2PZ	KING SIZE H. 34 CM. (RETE DOPPIA)	66,9	78,3	CARTONE	0,612
1884	TALAMO	V1884TALAMO_206216_1PZ	CM. 206X216/ H34 (RETE UNICA)	66,9	86,3	CARTONE	0,681
1884	TALAMO	V1884TALAMO_206216_2PZ	CM. 206X216/ H34 (RETE DOPPIA)	66,9	88,4	CARTONE	0,681
1886	MOLLEGGIO	V1886MOLLEGGIOMATERASSO_090200	CM.90X200	31,6	35,8	CARTONE	0,388
1886	MOLLEGGIO	V1886MOLLEGGIOMATERASSO_140200	CM.140X200	46,7	52,1	CARTONE	0,610
1886	MOLLEGGIO	V1886MOLLEGGIOMATERASSO_160200	CM.160X200	55,0	61,5	CARTONE	0,686
1886	MOLLEGGIO	V1886MOLLEGGIOMATERASSO_170200	CM.170X200	58,0	64,5	CARTONE	0,737
1886	MOLLEGGIO	V1886MOLLEGGIOMATERASSO_180200	CM.180X200	62,0	68,5	CARTONE	0,780
1886	MOLLEGGIO	V1886MOLLEGGIOMATERASSO_200200	CM.200X200	68,0	76,5	CARTONE	0,865
1887	MOLLAPLUS	V1887MOLLAPLUSMATERASSO_080200	CM.80X200	23,8	27,6	CARTONE	0,345
1887	MOLLAPLUS	V1887MOLLAPLUSMATERASSO_085200	CM.85X200	25,0	58,8	CARTONE	0,375
1887	MOLLAPLUS	V1887MOLLAPLUSMATERASSO_090200	CM.90X200	26,7	30,9	CARTONE	0,388
1887	MOLLAPLUS	V1887MOLLAPLUSMATERASSO_100200	CM.100X200	29,2	33,4	CARTONE	0,439
1887	MOLLAPLUS	V1887MOLLAPLUSMATERASSO_140200	CM.140X200	40,4	45,8	CARTONE	0,610
1887	MOLLAPLUS	V1887MOLLAPLUSMATERASSO_160200	CM.160X200	46,5	53,0	CARTONE	0,686
1887	MOLLAPLUS	V1887MOLLAPLUSMATERASSO_170200	CM.170X200	48,9	55,4	CARTONE	0,737
1887	MOLLAPLUS	V1887MOLLAPLUSMATERASSO_180200	CM.180X200	52,4	59,9	CARTONE	0,780
1887	MOLLAPLUS	V1887MOLLAPLUSMATERASSO_200200	CM.200X200	57,0	65,5	CARTONE	0,865
1889	FORMAPLUS	V1889FORMAPLUSMATERASSO_080200	CM.80X200	22,8	26,4	CARTONE	0,345
1889	FORMAPLUS	V1889FORMAPLUSMATERASSO_085200	CM.85X200	23,8	27,6	CARTONE	0,375
1889	FORMAPLUS	V1889FORMAPLUSMATERASSO_090200	CM.90X200	25,2	29,4	CARTONE	0,388
1889	FORMAPLUS	V1889FORMAPLUSMATERASSO_100200	CM.100X200	27,2	31,4	CARTONE	0,439
1889	FORMAPLUS	V1889FORMAPLUSMATERASSO_140200	CM.140X200	38,4	43,8	CARTONE	0,610
1889	FORMAPLUS	V1889FORMAPLUSMATERASSO_160200	CM.160X200	43,5	50,0	CARTONE	0,686
1889	FORMAPLUS	V1889FORMAPLUSMATERASSO_170200	CM.170X200	46,5	53,0	CARTONE	0,737

1889	FORMAPLUS	V1889FORMAPLUSMATERASSO_180200	CM.180X200	50,5	57,0	CARTONE	0,780
1889	FORMAPLUS	V1889FORMAPLUSMATERASSO_200200	CM.200X200	55,0	62,5	CARTONE	0,865
1890	CONFORTEVOLE	V1890CONFORTEVOLEMATERASSO_080200H20	H.20 CM.80X200	26,5	30,3	CARTONE	0,345
1890	CONFORTEVOLE	V1890CONFORTEVOLEMATERASSO_085200H20	H.20 CM.85X200	28,0	31,8	CARTONE	0,375
1890	CONFORTEVOLE	V1890CONFORTEVOLEMATERASSO_090200H20	H.20 CM.90X200	30,0	34,2	CARTONE	0,388
1890	CONFORTEVOLE	V1890CONFORTEVOLEMATERASSO_100200H20	H.20 CM.100X200	32,5	36,7	CARTONE	0,439
1890	CONFORTEVOLE	V1890CONFORTEVOLEMATERASSO_140200H20	H.20 CM.140X200	45,0	50,4	CARTONE	0,610
1890	CONFORTEVOLE	V1890CONFORTEVOLEMATERASSO_160200H20	H.20 CM.160X200	51,5	58,0	CARTONE	0,686
1890	CONFORTEVOLE	V1890CONFORTEVOLEMATERASSO_170200H20	H.20 CM.170X200	54,5	61,0	CARTONE	0,737
1890	CONFORTEVOLE	V1890CONFORTEVOLEMATERASSO_180200H20	H.20 CM.180X200	58,0	64,5	CARTONE	0,780
1890	CONFORTEVOLE	V1890CONFORTEVOLEMATERASSO_200200H20	H.20 CM.200X200	63,5	71,0	CARTONE	0,865
1891	CONFORTEVOLE	V1891CONFORTEVOLEMATERASSO_080200H30	H.30 CM.80X200	40,0	44,2	CARTONE	0,510
1891	CONFORTEVOLE	V1891CONFORTEVOLEMATERASSO_085200H30	H.30 CM.85X200	42,0	46,2	CARTONE	0,541
1891	CONFORTEVOLE	V1891CONFORTEVOLEMATERASSO_090200H30	H.30 CM.90X200	44,5	49,0	CARTONE	0,573
1891	CONFORTEVOLE	V1891CONFORTEVOLEMATERASSO_100200H30	H.30 CM.100X200	48,5	53,3	CARTONE	0,636
1891	CONFORTEVOLE	V1891CONFORTEVOLEMATERASSO_140200H30	H.30 CM.140X200	67,5	73,0	CARTONE	0,900
1891	CONFORTEVOLE	V1891CONFORTEVOLEMATERASSO_160200H30	H.30 CM.160X200	77,5	83,5	CARTONE	1,013
1891	CONFORTEVOLE	V1891CONFORTEVOLEMATERASSO_170200H30	H.30 CM.170X200	81,5	87,7	CARTONE	1,076
1891	CONFORTEVOLE	V1891CONFORTEVOLEMATERASSO_180200H30	H.30 CM.180X200	88,0	94,5	CARTONE	1,139
1891	CONFORTEVOLE	V1891CONFORTEVOLEMATERASSO_200200H30	H.30 CM.200X200	96,0	102,8	CARTONE	1,277
1893	NATURA	V1893NATURAMATERASSO_080200LAT	CM.80X200	22,0	25,8	CARTONE	0,345
1893	NATURA	V1893NATURAMATERASSO_085200LAT	CM.85X200	23,0	26,8	CARTONE	0,375
1893	NATURA	V1893NATURAMATERASSO_090200LAT	CM.90X200	24,0	28,2	CARTONE	0,388
1893	NATURA	V1893NATURAMATERASSO_100200LAT	CM.100X200	27,0	31,2	CARTONE	0,439
1893	NATURA	V1893NATURAMATERASSO_140200LAT	CM.140X200	38,0	43,4	CARTONE	0,610
1893	NATURA	V1893NATURAMATERASSO_160200LAT	CM.160X200	43,0	49,5	CARTONE	0,686
1893	NATURA	V1893NATURAMATERASSO_170200LAT	CM.170X200	44,0	50,5	CARTONE	0,737
1893	NATURA	V1893NATURAMATERASSO_180200LAT	CM.180X200	46,0	53,5	CARTONE	0,780
1893	NATURA	V1893NATURAMATERASSO_200200LAT	CM.200X200	52,5	60,0	CARTONE	0,865
1896	PISOLO	V1896PISOLOGUANCIALE_HOLL	HOLLOFIL	1,0	1,8	CARTONE	0,122
1896	PISOLO	V1896PISOLOGUANCIALE_LANA	LANA	1,3	2,1	CARTONE	0,122
1896	PISOLO	V1896PISOLOGUANCIALE_LAT	LATTICE	1,5	2,3	CARTONE	0,122
1896	PISOLO	V1896PISOLOGUANCIALE_POCA	PIUMA D'OCA	1,0	1,8	CARTONE	0,122
1896	PISOLO	V1896PISOLOGUANCIALE_PUVISC_CER	A DUE ONDE	2,0	2,8	CARTONE	0,122
1896	PISOLO	V1896PISOLOGUANCIALE_PUVISC_SAP	A SAPONETTA	2,0	2,8	CARTONE	0,122
1898	TOPPER	V1898TOPPER_080200_POLI	IN FIBRA POLIESTERE CM.80X200	2,7	3,9	CARTONE	0,318
1898	TOPPER	V1898TOPPER_080200_PUVISC	AUTOMODELLANTE CM.80X200	5,4	6,6	CARTONE	0,318
1898	TOPPER	V1898TOPPER_085200_POLI	IN FIBRA POLIESTERE CM.85X200	2,9	4,1	CARTONE	0,318
1898	TOPPER	V1898TOPPER_085200_PUVISC	AUTOMODELLANTE CM.85X200	5,7	6,9	CARTONE	0,318
1898	TOPPER	V1898TOPPER_090200_POLI	IN FIBRA POLIESTERE CM.90X200	3,0	4,2	CARTONE	0,318
1898	TOPPER	V1898TOPPER_090200_PUVISC	AUTOMODELLANTE CM.90X200	6,1	7,3	CARTONE	0,318

1898	TOPPER	V1898TOPPER_100200_POLI	IN FIBRA POLIESTERE CM.100X200	3,4	4,6	CARTONE	0,318
1898	TOPPER	V1898TOPPER_100200_PUVISC	AUTOMODELLANTE CM.100X200	6,8	8,0	CARTONE	0,318
1898	TOPPER	V1898TOPPER_140200_POLI	IN FIBRA POLIESTERE CM.140X200	4,7	5,9	CARTONE	0,318
1898	TOPPER	V1898TOPPER_140200_PUVISC	AUTOMODELLANTE CM.140X200	9,5	10,7	CARTONE	0,318
1898	TOPPER	V1898TOPPER_160200_POLI	IN FIBRA POLIESTERE CM.160X200	5,4	6,6	CARTONE	0,318
1898	TOPPER	V1898TOPPER_160200_PUVISC	AUTOMODELLANTE CM.160X200	10,8	12,0	CARTONE	0,318
1898	TOPPER	V1898TOPPER_170200_POLI	IN FIBRA POLIESTERE CM.170X200	5,7	6,9	CARTONE	0,318
1898	TOPPER	V1898TOPPER_170200_PUVISC	AUTOMODELLANTE CM.170X200	11,5	12,7	CARTONE	0,318
1898	TOPPER	V1898TOPPER_180200_POLI	IN FIBRA POLIESTERE CM.180X200	6,8	8,0	CARTONE	0,318
1898	TOPPER	V1898TOPPER_180200_PUVISC	AUTOMODELLANTE CM.180X200	12,2	13,4	CARTONE	0,318
1898	TOPPER	V1898TOPPER_200200_POLI	IN FIBRA POLIESTERE CM.200X200	6,8	8,0	CARTONE	0,318
1898	TOPPER	V1898TOPPER_200200_PUVISC	AUTOMODELLANTE CM.200X200	13,5	14,7	CARTONE	0,318
SEDIE / SGABELLI							
2051	FENIS	V2051FENIS		4,2	9,0	CARTONE	0,287
2057	DAN	V2057DAN		4,6	8,6	CARTONE	0,352
2058	DAN	V2058DAN_CB	CON BRACCIOLI	5,3	9,3	CARTONE	0,352
2059	DAN	V2059DAN	RIVESTITA IN CUOIO 95	6,8	10,8	CARTONE	0,352
2073	DAN	V2073DAN		4,6	8,4	CARTONE	0,890
2074	DAN	V2074DAN		5,3	9,3	CARTONE	0,890
2080	TALIA	V2080TALIA		5,3	10,3	CARTONE	0,392
2081	LEALTA	V2081LEALTA		6,5	11,3	CARTONE	0,287
2082	LIALTA	V2082LIALTA		6,0	10,8	CARTONE	0,287
2083	LEA	V2083LEA	CM.44	5,7	9,7	CARTONE	0,311
2084	LEA	V2084LEA	CM.49	5,8	9,8	CARTONE	0,356
2085	LEA	V2085LEA	CON BRACCIOLI	7,7	13,8	CARTONE	0,288
2086	LIA	V2086LIA	CM.44	5,2	10,3	CARTONE	0,311
2087	LIA	V2087LIA	CM.49	5,3	10,3	CARTONE	0,356
2088	LIA	V2088LIA	CON BRACCIOLI	8,0	14,1	CARTONE	0,288
2090	TONIETTA	V2090TONIETTA		4,2	6,6	CARTONE	0,242
2120	APRIL	V2120APRIL		5,5	6,8	CARTONE	0,111
2125	DAISY	V2125DAISY		6,8	9,6	CARTONE	0,318
2260	CELESTINA	V2260CELESTINA		5,2	7,9	CARTONE	0,145
2261	TUSA	V2261TUSA_A	SCHIENALE ALTO	10,0	12,8	CARTONE	0,294
2261	TUSA	V2261TUSA_B	SCHIENALE BASSO	7,0	9,8	CARTONE	0,264
2262	NENA	V2262NENA		8,6	13,1	CARTONE	0,404
2271/ R	LIZA	V2271RLIZA		8,3	12,9	CARTONE	0,420
2278	LORD	V2278LORD	POLTRONA	21,5	26,1	CARTONE	0,582
2278	LORD	V2278LORD_CUS	CUSCINO	1,0	1,8	CARTONE	0,043
2286	IDO	V2286_B	H.65 CM.	3,8	5,4	CARTONE	0,157
2286	IDO	V2286_A	H.72 CM.	4,0	5,6	CARTONE	0,216
2291	LIO	V2291LIO_A	H.76 CM.	6,9	11,2	CARTONE	0,259

2291	LIO	V2291LIO_B	H.66 CM.	6,7	11,0	CARTONE	0,235
2292	LEO	V2292LEO_A	H.76 CM.	7,5	11,8	CARTONE	0,259
2292	LEO	V2292LEO_B	H.66 CM.	7,3	11,6	CARTONE	0,235
2293	NENA STOOL	V2293NENASTOOL_A	H.77 CM.	11,5	14,3	CARTONE	0,352
2293	NENA STOOL	V2293NENASTOOL_B	H.67 CM.	11	13,8	CARTONE	0,352
2299	LIA	V2299PIEDINO	CONFEZIONE DA 40 PZ.	0,2	1,6	CARTONE	0,006
TAVOLI							
2317	TWEED	V2317TWEED_139X123	139X123 CM.	40,0	67,0	CARTONE/ CASSA	0,307
2317	TWEED	V2317TWEED_213X100	213X100 CM.	54,5	81,5	CARTONE/ CASSA	0,329
2317	TWEED	V2317TWEED_300X100	300X100 CM.	65,5	96,5	CARTONE/ CASSA	0,418
2318	TWEED MARBLE	V2318TWEEDMARBLE_160_MARSTR OLIMP	160X140 CM.	130,4	166,2	CARTONE/ CASSA	0,577
2318	TWEED MARBLE	V2318TWEEDMARBLE_250_MARSTR OLIMP	250X100 CM.	149,2	192,8	CARTONE/ CASSA	0,67
2320	REALE	V2320REALE_CRI080160	80X160 CM. CRISTALLO	58,8	74,0	CARTONE/ CASSA	0,340
2320	REALE	V2320REALE_CRI090180	90X180 CM. CRISTALLO	71,4	88,6	CARTONE/ CASSA	0,358
2320	REALE	V2320REALE_CRI090200	90X200 CM. CRISTALLO	78,1	97,3	CARTONE/ CASSA	0,367
2320	REALE	V2320REALE_MAREMP080160	80X160 CM. MARMO EMPERADOR	111,5	126,7	CARTONE/ CASSA	0,420
2320	REALE	V2320REALE_MAREMP090180	90X180 CM. MARMO EMPERADOR	121,5	152,2	CARTONE/ CASSA	0,475
2320	REALE	V2320REALE_MAREMP090200RVTN	90X200 CM. MARMO EMPERADOR	166,5	189,2	CARTONE/ CASSA	0,497
2320	REALE CM	V2320REALE_CRI090220	90X220 CM. CRISTALLO	84,8	106,0	CARTONE/ CASSA	0,377
2320	REALE-CM	V2320REALE_250	100X250 CM. CRISTALLO	110,3	138,0	CARTONE/ CASSA	0,573
2320	REALE-CM	V2320REALE_280	100X280 CM. CRISTALLO	122,2	152,4	CARTONE/ CASSA	0,589
2322	AMBROSIANO	V2322AMBROSIANO_090190_CFUMG_ RVNER	90X190 CM. PIANO CRISTALLO FUME' GRIGIO - BASE ROVERE V.NERO	65,8	70,8	CARTONE/ CASSA	0,33
2322	AMBROSIANO	V2322AMBROSIANO_090245_CFUMG_ RVNER	90X245 CM. PIANO CRISTALLO FUME' GRIGIO - BASE ROVERE V.NERO	83,9	90,5	CARTONE/ CASSA	0,36
2322	AMBROSIANO	V2322AMBROSIANO_090190_RV	90X190 CM. PIANO ROVERE - BASE ROVERE	38,6	49,5	CARTONE	0,37
2322	AMBROSIANO	V2322AMBROSIANO_090245_RV	90X245 CM. PIANO ROVERE - BASE ROVERE	47,9	61,0	CARTONE	0,41
2322	AMBROSIANO	V2322AMBROSIANO_090165_FNXGC_ RV	90X165 CM. PIANO FENIX - BASE ROVERE	34,8	39,8	CARTONE	0,36
2322	AMBROSIANO	V2322AMBROSIANO_090190_FNX_RV	90X190 CM. PIANO FENIX - BASE ROVERE	38,6	49,5	CARTONE	0,37
2322	AMBROSIANO	V2322AMBROSIANO_090245_FNX_RV	90X245 CM. PIANO FENIX - BASE ROVERE	47,9	61,0	CARTONE	0,41
2322	AMBROSIANO	V2322AMBROSIANO_090330_FNX_RV	90X330 CM. PIANO FENIX - BASE ROVERE	66,0	74,0	CARTONE	0,55
2322	AMBROSIANO	V2322AMBROSIANO_090380_FNX_RV	90X380 CM. PIANO FENIX - BASE ROVERE	74,8	89,8	CARTONE	0,58
2322	AMBROSIANO	V2322AMBROSIANO_090190_MACAR_ RV	90X190 CM. PIANO MARMO CARRARA BIANCO - BASE ROVERE	104,8	115,8	CARTONE/ CASSA	0,36
2322	AMBROSIANO	V2322AMBROSIANO_090245_MACAR_ RV	90X245 CM. PIANO MARMO CARRARA BIANCO - BASE ROVERE	133,9	146,4	CARTONE/ CASSA	0,40
2322	AMBROSIANO	V2322AMBROSIANO_090275_MACAR_ RV	90X275 CM. PIANO MARMO CARRARA BIANCO - BASE ROVERE	151,0	165,0	CARTONE/ CASSA	0,42
2322	AMBROSIANO	V2322AMBROSIANO_090190_ONSER_ RV	90X190 CM. PIANO ONSERNONE GRIGIO - BASE ROVERE	104,8	115,8	CARTONE/ CASSA	0,36
2322	AMBROSIANO	V2322AMBROSIANO_090245_ONSER_ RV	90X245 CM PIANO ONSERNONE GRIGIO - BASE ROVERE	133,9	146,4	CARTONE/ CASSA	0,40
2322	AMBROSIANO	V2322AMBROSIANO_090275_ONSER_ RV	90X275 CM. PIANO ONSERNONE GRIGIO - BASE ROVERE	148,0	165,0	CARTONE/ CASSA	0,42
2325	BOL	V2325BOL_135	DIAMETRO 135 CM.	142,6	190,6	CASSA	0,701
2325	BOL	V2325BOL_160	DIAMETRO 160 CM.	148,4	208,8	CASSA	0,80

2325	BOL	V2325BOL_230	230X109 CM.	171,2	228,2	CASSA	0,804
2325	BOL	V2325BOL_260	260X120 CM.	232,6	313,6	CASSA	1,097
2337	ORIONE	V2337ORIONE_125175	125X175 CM.	62,0	102,4	CARTONE/ CASSA	0,528
2337	ORIONE	V2337ORIONE_D125	DIAMETRO 125 CM.	51,8	82,6	CARTONE/ CASSA	0,495
2337	ORIONE	V2337ORIONE_D135	DIAMETRO 135 CM.	59,5	94,3	CARTONE/ CASSA	0,509
2530	MARCUSO	V2530MARCUSO_090200	CM.90X200 CM.	84,0	114,8	CARTONE/ CASSA	0,133
2530	MARCUSO	V2530MARCUSO_100100	CM.100X100 CM.	53,0	83,8	CARTONE/ CASSA	0,090
2530	MARCUSO	V2530MARCUSO_140140	CM.140X140 CM.	90,0	122,8	CARTONE/ CASSA	0,140
2574	FENICE	V2574_120230		66,0	161,0	CASSA	2,496
2575	ELICA	V2575ELICA_128198	128X198 CM.	173,5	230,1	CARTONE/ CASSA	0,943
2575	ELICA	V2575ELICA_138238	138X238 CM.	206,5	264,9	CARTONE/ CASSA	0,998
2575	ELICA	V2575ELICA_D138	DIAMETRO 138 CM.	159,0	198,0	CARTONE/ CASSA	0,897
2575	ELICA	V2575ELICA_D158	DIAMETRO 158 CM.	173,0	220,0	CARTONE/ CASSA	0,940
2576	ELICA	V2576ELICA_128198	128X198 CM.	115,0	158,6	CARTONE/ CASSA	0,868
2576	ELICA	V2576ELICA_138238	138X238 CM.	133,0	185,2	CARTONE/ CASSA	0,988
2576	ELICA	V2576ELICA_D138	DIAMETRO 138 CM.	100,0	136,0	CARTONE/ CASSA	0,841
2576	ELICA	V2576ELICA_D158	DIAMETRO 158 CM.	114,0	157,0	CARTONE/ CASSA	0,829
2577	BLANCO	V2577BLANCO_D130	DIAMETRO 130 CM.	110,0	192,2	CARTONE/ CASSA	1,693
2577/ C	BLANCO	V2577BLANCO_D138	DIAMETRO 138 CM.	100,6	148,2	CARTONE/ CASSA	1,475
2577/ C	BLANCO	V2577BLANCO_D158	DIAMETRO 158 CM.	109,8	165,8	CARTONE/ CASSA	1,512
710	QUADERNA	V0710QUADERNA_042180H84	CONSOLLE	28,0	57,6	GABBIA/ CARTONE	0,857
2600	QUADERNA	V2600QUADERNA_090180H75	CM.90X180 H.75	49,0	69,5	GABBIA/ CARTONE	1,474
2600	QUADERNA	V2600QUADERNA_111111H75	CM.111X111 H.75	41,0	59,0	GABBIA/ CARTONE	1,156
2600	QUADERNA	V2600QUADERNA_126126H75	CM.126X126 H.75	48,0	67,8	GABBIA/ CARTONE	1,468
2625	POKER	V2625POKER_098098		67,0	72,0	CARTONE	0,298
2650	LEONARDO	V2650LEONARDO_100200		74,0	107,7	CARTONE/ CASSA	0,588
2690	CAVOUR	V2690CAVOUR_090220	SCRIVANIA	158,6	203,7	CASSA	0,656
2690	CAVOUR	V2690CAVOUR_ACC	EXECUTIVE KIT	3,4	4,7	CARTONE	0,043
2725	COMACINA	V2725COMACINA		54,0	62,0	CARTONE	0,774
2730	CALAMO	V2730CALAMO		22,8	28,8	CARTONE	0,566
2740	TUCANO	V2740TUCANO		29,2	35,2	CARTONE	0,566
2750	QUADERNA	V2750QUADERNA_054132H75LTPLE R	SCRITTOIO	38,0	53,8	GABBIA/ CARTONE	0,670
2830	QUADERNA	V2830QUADERNA_081180H75	SCRIVANIA	44,0	65,2	GABBIA/ CARTONE	1,474