

zanotta:

Preisliste 2024

ALFABETISCHES VERZEICHNIS DER PRODUKTE

ALBERO 400 Seite 136
ALFA 1326 Seite 18
ALLUNAGGIO 230 Seite 136, 148
AMBROSIANO 2322 Seite 110
APRIL 2120 Seite 96, 148
ARABESCO CM 697 Seite 86
ARDEA CM 882 Seite 74
AROM 872 Seite 74
ASTER 303 Seite 136
BASELLO 638 Seite 86
BLANCO 2577 Seite 112
BLANCO 2577/C Seite 112
BOL 2325 Seite 113
BOX 1874 Seite 124
BOX 1875 Seite 124
BRUCE 1335 Seite 24
BUMPER 1265 Seite 29
BUTTERFLY 695 Seite 86
CALAMO 2730 Seite 113
CALLA 873 Seite 74
CAMPIELLO+ 880 Seite 75
CARLINO CM 335 Seite 87
CAVOUR CM 2690 Seite 114
CELESTINA 2260 Seite 96
CHICHIBIO 340 Seite 137
CLUB 1009 Seite 32, 149
COMACINA 2725 Seite 114
CONFORTEVOLE 1890 Seite 132
CONFORTEVOLE 1891 Seite 132
CUMANO 630 Seite 87
CUSCINETTI Seite 22, 72
CUSCINI Seite 41
DAISY 2125 Seite 96
DAN 2057 Seite 97
DAN 2058 Seite 97
DAN 2059 Seite 97
DAN 2073 Seite 149
DAN 2074 Seite 150
DERBY 875 Seite 75
DERBY 875/P Seite 75
ECHINO 667 Seite 87
ELICA 2575 Seite 114
ELICA 2576 Seite 115
FENICE 2574 Seite 115
FENIS CM 2051 Seite 98
FLAMINGO 1333 Seite 33
FOLLIA 100 Seite 137
FORMAPLUS 1889 Seite 132
GALEOTTA 877 Seite 76
GENNI 920 Seite 76
GILDA CM 888 Seite 77
GIOTTO 250 Seite 137
GIRO' 635 Seite 88
GRANGALA 1879/1 Seite 125
GRANGALA 1879/2 Seite 126
GRAPHIUM 681 Seite 88
GRAPHIUM 682 Seite 88
IDO 2286 Seite 98
JOY 712 Seite 138
KARELIA 870 Seite 77
KENT 895 Seite 77
KENT 896 Seite 78
KENT 896/P Seite 78
KILT 1242 Seite 37
KILT 84 1243 Seite 39
LAMA 921 Seite 78
LEA 2083 Seite 98
LEA 2084 Seite 99
LEA 2085 Seite 99
LEALTA 2081 Seite 99
LEO 2292 Seite 100
LEONARDO 2650 Seite 115
LIA 2086 Seite 100
LIA 2087 Seite 101
LIA 2088 Seite 101
LIALTA 2082 Seite 101
LIO 2291 Seite 100
LIZA 2271/R Seite 102
LORD 2278 Seite 102
LORD 2278/P Seite 102
MAGGIOLINA 900 Seite 79
MARCUSO 2530 Seite 116
MEZZADRO 220 Seite 138
MILANO 1885 Seite 126
MILANO+ 1039 Seite 44
MILLEUNANOTTE 1603 Seite 127
MILO CM 465 Seite 138
MOLLAPLUS 1887 Seite 133
MOLLEGGIO 1886 Seite 133
MORETTA 851 Seite 80
MUSEO 310 Seite 139
NATURA 1893 Seite 133
NENA 2262 Seite 103
NENA LOUNGE 928 Seite 80
NENA STOOL 2293 Seite 103
NIOBE 648 Seite 89
NIOBE 671 Seite 89
NOAH 1345 Seite 47
NYX 1706 Seite 127
NYX 1707 Seite 128
OLIVA 883 Seite 80
ONDA 1030 Seite 52
ORIONE 2337 Seite 116
OSCAR 642 Seite 89
PARCO 1034 Seite 53, 151
PIANOALTO 1272 Seite 54
PIANOALTO 96 1273 Seite 57
PIEDINO 2299 Seite 107
PISOLO 1896 Seite 134
POKER 2625 Seite 116
PRIMATE 240 Seite 139
QUADERNA 2600 Seite 117
QUADERNA 2750 Seite 117
QUADERNA 2830 Seite 117
QUADERNA 476 Seite 140
QUADERNA 50 150 Seite 139
QUADERNA 656 Seite 90
QUADERNA 710 Seite 90, 118
QUADERNA 756 Seite 140
QUADERNA 757 Seite 140
RAPERONZOLO 471 Seite 141
REALE 2320 Seite 118
REALE CM 2320 Seite 118
RICORDI 1862/1 Seite 128
RICORDI 1862/2 Seite 129
RIDER 926 Seite 81
SACCO 280 Seite 82, 153
SACCO MEDIUM 279 Seite 82, 153
SACCO SMALL 278 Seite 81, 153
SANTELIA 850 Seite 82
SCIANGAI 300 Seite 141
SCIANGAI 50 301 Seite 141
SELLA 200 Seite 142
SERVENTO 527 Seite 142
SERVIETTO 355 Seite 143
SERVOBANDIERA 515 Seite 143, 154
SERVOFUMO 370 Seite 144, 154
SERVOMANTO 305 Seite 144
SERVOMUTO 360 Seite 90
SERVONOTTE 350 Seite 142
SERVOPLUVIO 380 Seite 144, 155
SERVOSTOP 525 Seite 145
SGABILLO 650 Seite 91
SHIKI 1247 Seite 61
STOFFE UND LEDER Seite 9
SUSANNA 852 Seite 83
TALAMO 1883/1 Seite 129
TALAMO 1883/2 Seite 130
TALAMO 1884/1 Seite 130
TALAMO 1884/2 Seite 131
TALIA 2080 Seite 103
TASCHINO 643 Seite 91
TEMPO 631 Seite 91
TETI 6006 Seite 92, 155
THROW-AWAY 1150 Seite 64
TOD 634 Seite 92
TOI 632 Seite 92
TONIETTA 2090 Seite 104
TOPPER 1898 Seite 134
TOTO 627 Seite 93
TOTO 628 Seite 93
TUCANO 2740 Seite 119
TUSA HIGH 2261/A Seite 104
TUSA LOW 2261/B Seite 104
TWEED 2317 Seite 120
TWEED MARBLE 2318 Seite 121
TWEED MINI 662 Seite 94
WILLIAM 1330 Seite 65
ZA:ZA 1045 Seite 71
ZEUS 6005 Seite 94, 155
1593 Seite 105
1595 Seite 105
1596 Seite 105
1597 Seite 106
1598 Seite 106
1599 Seite 106

ALLGEMEINE VERKAUF- UND LIEFERBEDINGUNGEN

Die Sendung der Preisliste stellt kein Angebot dar und verpflichtet uns deshalb, keine eventuellen Bestellungen automatisch zu akzeptieren, die wir vom Mal zu Mal bestätigen werden.

Preise – Unkosten zu Lasten des Käufers

Unsere Verkaufspreise verstehen sich in Euro, ohne MwSt, frei Kundenlager. Die für eine Lieferung gültigen Preise sind keinesfalls für weitere Lieferungen verbindlich und geben kein Recht auf Änderungen der Berechnungen frühere Lieferungen betreffend. Für Lieferungen, die den Nettobetrag von 800 Euro nicht erreichen, ist eine Nebenausgabe in Höhe von 105 Euro vorgesehen. Die Transportkosten vom Verkäufer zum Endverbraucher sowie die entsprechenden Kosten für den eventuellen Aufbau des Modells sind in diesen Preisen nicht vorgesehen.

Stornierung und/oder Änderungen von Aufträgen

Die Lieferfirma wird keine Stornierung und/oder Änderungen von Aufträgen akzeptieren, wenn sie nach fünf Arbeitstagen von ihrem Bestätigungsdatum erteilt werden.

Zahlungen

Wir behalten uns das Eigentum an der Kaufsache vor, bis der Kunde sämtliche Forderungen aus der Geschäftsverbindung mit uns beglichen hat. Der Kunde ermächtigt uns mit Abschluss des Vertrages, gegebenenfalls die Eintragung oder Vormerkung des Eigentumsvorbehalts in öffentlichen Registern, Büchern oder dergleichen gemäß den betreffenden Landesgesetzen vorzunehmen und die diesbezüglichen Formalitäten zu erfüllen.

Bei Verbindung mit anderen Waren erwerben wir Miteigentum. Die neue Sache gilt ebenfalls als Vorbehaltsware im Sinne dieser Bedingungen.

Die Zahlungen müssen direkt an unseren Hauptsitz geleistet werden. Zahlungen an Dritte, auch Angestellte von Zanotta Spa, werden ohne unsere vorherige schriftliche Bestätigung nicht akzeptiert.

Ab Zahlungsfristablauf verrechnen wir Verzugszinsen, die vom Gesetz für die Handelstransaktionen festgestellt werden.

Lieferungen - Transporte

Die in der Auftragsbestätigung angegebenen Liefertermine sind unverbindlich.

Konventionalstrafen und Verantwortung für verspätete Lieferung werden abgelehnt.

Die Lieferung gilt als ordnungsgemäß durchgeführt auch wenn sie durch einen Spediteur erfolgt. Der Empfänger muss vor der Annahme die Anzahl der Kollis und den Zustand der Verpackung überprüfen.

Eventuelle Beanstandungen für Mängel oder Beschädigungen sind dem Spediteur, der verantwortlich ist, zuzuschreiben, weil die Lieferfirma keinesfalls dafür zuständig ist.

Zanotta Spa behält sich das Recht vor, die Lieferungen einzustellen, wenn der Käufer auch nur teilweise seinen Pflichten nicht nachkommt.

Reklamationen

Reklamationen aller Art müssen innerhalb von 8 Tagen nach Wareneingang und mit der Angabe der auf der Verpackung geklebten Kontrollnummer erhoben werden.

Warenrücksendungen

Warenrücksendungen werden ausschließlich aufgrund einer vorherigen schriftlichen Vereinbarung mit der Lieferfirma und frei Lager unseres Hauptsitzes geliefert akzeptiert.

Garantie

Zanotta garantiert seine Produkte gegen Produktionsdefekte für 5 Jahre – mit der Ausnahme der Bezüge, deren Garantie 2 Jahre gilt – seit dem Wareneingang oder, in Abwesenheit von einem Lieferbeleg, wird das Rechnungsdatum in Betracht gezogen.

Ausgeschlossen von der Garantie beobachten Sie die Mängel, die auf dem Produkt in folgenden Fällen auftreten können:

- a) als Ergebnis der natürlichen Abnutzung;
- b) als Folge von unsachgemäßer Lagerung oder Wartung des Produkts oder als Folge von Fahrlässigkeit oder Verschulden des Kunden;
- c) Mängel in der Montage durch Dritten, die nicht ausdrücklich von Zanotta zugelassen sind;
- d) als Folge von Reparaturen, Umbauten oder Änderungen durch den Kunden oder einen Dritten im Auftrag des Kunden.

Werden nicht berücksichtigt Mängel, die zur Inhomogenität der ästhetischen Eigenschaften von natürlichen Materialien, z.B. Leder Extra (Leder 99), Kernleder, Stoffe aus Naturfasern, Holz, Marmor und Stein zuzuschreiben sind.

Oberfläche-Ausführungen (Lackieren, Polieren, Verchromen, Vernickeln, usw.) und insbesondere die Farbe können leicht zwischen den aufeinanderfolgenden Lieferungen unterscheiden, ohne dass dies einen Defekt unter der Garantie darstellen.

Wenn die Garantieverpflichtung zu erfüllen ist, wird Zanotta sich entscheiden, nach eigenem Ermessen, ob sie das Produkt, im Ganzen oder in Teilen repariert oder ersetzt. Die ersetzten Produkte oder Produktteile werden von Zanotta besessen.

Gültigkeit der Preisliste

Diese Preisliste annulliert alle früheren Quotierungen und kann ohne Vorankündigung verändert werden.

Zuständiges Gericht

Im Streitfall ist das Gericht von Milano zuständig.

Achtung

Die Preisliste wird öfter als Kataloge und Prospekte gedruckt: sie ist deshalb die aktuellste Unterlage. Wir behalten uns vor, ohne Vorankündigung Veränderungen an Materialien, Finish und Design vorzunehmen.

Zur Bestimmung der Abmessungen aller Produkte wurde die Messung an den Maximalabmessungen durchgeführt. Auf allen Abmessungen in dieser Preisliste gilt eine Toleranz von $\pm 20\%$.

BEZÜGE FÜR SESSEL, SOFAS UND BETTEN

MACHBAR

NICHT MACHBAR

			852 SUSANNA	872 AROM	873 CALLA	875 DERBY	877 GALEOTTA	880 CAMPIELLO+	882 ARDEA CM	883 OLIVA	888 GILDA CM	895/896 KENT	900 MAGGIOLINA	921 LAMA	926 RIDER	928 NENA LOUNGE	1030 ONDA	1034 PARCO	1039 MILANO+		
STOFFE	KAT. 20	VALE	<input checked="" type="checkbox"/>	<input checked="" type="checkbox"/>	<input checked="" type="checkbox"/>	<input checked="" type="checkbox"/>	<input checked="" type="checkbox"/>	<input checked="" type="checkbox"/>	<input checked="" type="checkbox"/>	<input checked="" type="checkbox"/>	<input checked="" type="checkbox"/>	<input checked="" type="checkbox"/>	<input checked="" type="checkbox"/>	<input checked="" type="checkbox"/>	<input checked="" type="checkbox"/>	<input checked="" type="checkbox"/>	<input checked="" type="checkbox"/>	<input checked="" type="checkbox"/>	<input checked="" type="checkbox"/>	<input checked="" type="checkbox"/>	
		VICO	<input checked="" type="checkbox"/>	<input checked="" type="checkbox"/>	<input checked="" type="checkbox"/>	<input checked="" type="checkbox"/>	<input checked="" type="checkbox"/>	<input checked="" type="checkbox"/>	<input checked="" type="checkbox"/>	<input checked="" type="checkbox"/>	<input checked="" type="checkbox"/>	<input checked="" type="checkbox"/>	<input checked="" type="checkbox"/>	<input checked="" type="checkbox"/>	<input checked="" type="checkbox"/>	<input checked="" type="checkbox"/>	<input checked="" type="checkbox"/>	<input checked="" type="checkbox"/>	<input checked="" type="checkbox"/>	<input checked="" type="checkbox"/>	<input checked="" type="checkbox"/>
		VINS	<input checked="" type="checkbox"/>	<input checked="" type="checkbox"/>	<input checked="" type="checkbox"/>	<input checked="" type="checkbox"/>	<input checked="" type="checkbox"/>	<input checked="" type="checkbox"/>	<input checked="" type="checkbox"/>	<input checked="" type="checkbox"/>	<input checked="" type="checkbox"/>	<input checked="" type="checkbox"/>	<input checked="" type="checkbox"/>	<input checked="" type="checkbox"/>	<input checked="" type="checkbox"/>	<input checked="" type="checkbox"/>	<input checked="" type="checkbox"/>	<input checked="" type="checkbox"/>	<input checked="" type="checkbox"/>	<input checked="" type="checkbox"/>	<input checked="" type="checkbox"/>
		VIBURNO	<input checked="" type="checkbox"/>	<input type="checkbox"/>	<input type="checkbox"/>	<input type="checkbox"/>	<input checked="" type="checkbox"/>	<input checked="" type="checkbox"/>	<input type="checkbox"/>	<input checked="" type="checkbox"/>	<input checked="" type="checkbox"/>	<input checked="" type="checkbox"/>	<input checked="" type="checkbox"/>	<input checked="" type="checkbox"/>	<input checked="" type="checkbox"/>	<input type="checkbox"/>	<input type="checkbox"/>	<input checked="" type="checkbox"/>	<input type="checkbox"/>	<input checked="" type="checkbox"/>	<input checked="" type="checkbox"/>
		VICTOR	<input checked="" type="checkbox"/>	<input checked="" type="checkbox"/>	<input checked="" type="checkbox"/>	<input checked="" type="checkbox"/>	<input checked="" type="checkbox"/>	<input checked="" type="checkbox"/>	<input checked="" type="checkbox"/>	<input checked="" type="checkbox"/>	<input checked="" type="checkbox"/>	<input checked="" type="checkbox"/>	<input checked="" type="checkbox"/>	<input checked="" type="checkbox"/>	<input checked="" type="checkbox"/>	<input checked="" type="checkbox"/>	<input checked="" type="checkbox"/>	<input checked="" type="checkbox"/>	<input checked="" type="checkbox"/>	<input type="checkbox"/>	<input checked="" type="checkbox"/>
	KAT. 30	TAIGA	<input checked="" type="checkbox"/>	<input checked="" type="checkbox"/>	<input checked="" type="checkbox"/>	<input checked="" type="checkbox"/>	<input checked="" type="checkbox"/>	<input checked="" type="checkbox"/>	<input checked="" type="checkbox"/>	<input checked="" type="checkbox"/>	<input checked="" type="checkbox"/>	<input checked="" type="checkbox"/>	<input checked="" type="checkbox"/>	<input checked="" type="checkbox"/>	<input checked="" type="checkbox"/>	<input checked="" type="checkbox"/>	<input checked="" type="checkbox"/>	<input checked="" type="checkbox"/>	<input checked="" type="checkbox"/>	<input type="checkbox"/>	<input checked="" type="checkbox"/>
		TALASSO	<input checked="" type="checkbox"/>	<input checked="" type="checkbox"/>	<input checked="" type="checkbox"/>	<input checked="" type="checkbox"/>	<input checked="" type="checkbox"/>	<input checked="" type="checkbox"/>	<input type="checkbox"/>	<input type="checkbox"/>	<input checked="" type="checkbox"/>	<input checked="" type="checkbox"/>	<input type="checkbox"/>	<input checked="" type="checkbox"/>	<input checked="" type="checkbox"/>	<input checked="" type="checkbox"/>	<input type="checkbox"/>	<input checked="" type="checkbox"/>	<input checked="" type="checkbox"/>	<input checked="" type="checkbox"/>	<input checked="" type="checkbox"/>
		TALENTO	<input checked="" type="checkbox"/>	<input checked="" type="checkbox"/>	<input checked="" type="checkbox"/>	<input checked="" type="checkbox"/>	<input checked="" type="checkbox"/>	<input checked="" type="checkbox"/>	<input checked="" type="checkbox"/>	<input checked="" type="checkbox"/>	<input checked="" type="checkbox"/>	<input checked="" type="checkbox"/>	<input checked="" type="checkbox"/>	<input type="checkbox"/>	<input checked="" type="checkbox"/>	<input checked="" type="checkbox"/>	<input checked="" type="checkbox"/>	<input checked="" type="checkbox"/>	<input checked="" type="checkbox"/>	<input type="checkbox"/>	<input checked="" type="checkbox"/>
		TATTO	<input checked="" type="checkbox"/>	<input checked="" type="checkbox"/>	<input checked="" type="checkbox"/>	<input checked="" type="checkbox"/>	<input type="checkbox"/>	<input checked="" type="checkbox"/>	<input type="checkbox"/>	<input checked="" type="checkbox"/>	<input checked="" type="checkbox"/>	<input checked="" type="checkbox"/>	<input checked="" type="checkbox"/>	<input type="checkbox"/>	<input checked="" type="checkbox"/>	<input checked="" type="checkbox"/>	<input type="checkbox"/>	<input checked="" type="checkbox"/>	<input type="checkbox"/>	<input type="checkbox"/>	<input checked="" type="checkbox"/>
		TITO	<input checked="" type="checkbox"/>	<input checked="" type="checkbox"/>	<input checked="" type="checkbox"/>	<input checked="" type="checkbox"/>	<input checked="" type="checkbox"/>	<input checked="" type="checkbox"/>	<input checked="" type="checkbox"/>	<input checked="" type="checkbox"/>	<input checked="" type="checkbox"/>	<input checked="" type="checkbox"/>	<input checked="" type="checkbox"/>	<input checked="" type="checkbox"/>	<input checked="" type="checkbox"/>	<input checked="" type="checkbox"/>	<input checked="" type="checkbox"/>	<input checked="" type="checkbox"/>	<input checked="" type="checkbox"/>	<input type="checkbox"/>	<input checked="" type="checkbox"/>
		TEATRO	<input checked="" type="checkbox"/>	<input checked="" type="checkbox"/>	<input type="checkbox"/>	<input type="checkbox"/>	<input type="checkbox"/>	<input checked="" type="checkbox"/>	<input checked="" type="checkbox"/>	<input type="checkbox"/>	<input checked="" type="checkbox"/>	<input checked="" type="checkbox"/>	<input checked="" type="checkbox"/>	<input checked="" type="checkbox"/>	<input checked="" type="checkbox"/>	<input checked="" type="checkbox"/>	<input type="checkbox"/>	<input checked="" type="checkbox"/>	<input type="checkbox"/>	<input type="checkbox"/>	<input checked="" type="checkbox"/>
		TEOLO	<input checked="" type="checkbox"/>	<input checked="" type="checkbox"/>	<input checked="" type="checkbox"/>	<input checked="" type="checkbox"/>	<input checked="" type="checkbox"/>	<input checked="" type="checkbox"/>	<input checked="" type="checkbox"/>	<input checked="" type="checkbox"/>	<input checked="" type="checkbox"/>	<input checked="" type="checkbox"/>	<input checked="" type="checkbox"/>	<input checked="" type="checkbox"/>	<input type="checkbox"/>	<input checked="" type="checkbox"/>	<input checked="" type="checkbox"/>	<input checked="" type="checkbox"/>	<input checked="" type="checkbox"/>	<input type="checkbox"/>	<input checked="" type="checkbox"/>
		TESTURA	<input checked="" type="checkbox"/>	<input checked="" type="checkbox"/>	<input checked="" type="checkbox"/>	<input checked="" type="checkbox"/>	<input checked="" type="checkbox"/>	<input checked="" type="checkbox"/>	<input checked="" type="checkbox"/>	<input checked="" type="checkbox"/>	<input checked="" type="checkbox"/>	<input checked="" type="checkbox"/>	<input checked="" type="checkbox"/>	<input checked="" type="checkbox"/>	<input checked="" type="checkbox"/>	<input checked="" type="checkbox"/>	<input checked="" type="checkbox"/>	<input checked="" type="checkbox"/>	<input checked="" type="checkbox"/>	<input type="checkbox"/>	<input checked="" type="checkbox"/>
		TOCE	<input checked="" type="checkbox"/>	<input checked="" type="checkbox"/>	<input checked="" type="checkbox"/>	<input checked="" type="checkbox"/>	<input checked="" type="checkbox"/>	<input checked="" type="checkbox"/>	<input checked="" type="checkbox"/>	<input checked="" type="checkbox"/>	<input checked="" type="checkbox"/>	<input checked="" type="checkbox"/>	<input checked="" type="checkbox"/>	<input checked="" type="checkbox"/>	<input checked="" type="checkbox"/>	<input checked="" type="checkbox"/>	<input checked="" type="checkbox"/>	<input checked="" type="checkbox"/>	<input checked="" type="checkbox"/>	<input type="checkbox"/>	<input checked="" type="checkbox"/>
		TOCCO	<input checked="" type="checkbox"/>	<input checked="" type="checkbox"/>	<input checked="" type="checkbox"/>	<input checked="" type="checkbox"/>	<input checked="" type="checkbox"/>	<input checked="" type="checkbox"/>	<input checked="" type="checkbox"/>	<input checked="" type="checkbox"/>	<input checked="" type="checkbox"/>	<input checked="" type="checkbox"/>	<input checked="" type="checkbox"/>	<input checked="" type="checkbox"/>	<input checked="" type="checkbox"/>	<input checked="" type="checkbox"/>	<input checked="" type="checkbox"/>	<input checked="" type="checkbox"/>	<input checked="" type="checkbox"/>	<input type="checkbox"/>	<input checked="" type="checkbox"/>
		TOP	<input checked="" type="checkbox"/>	<input checked="" type="checkbox"/>	<input checked="" type="checkbox"/>	<input checked="" type="checkbox"/>	<input type="checkbox"/>	<input checked="" type="checkbox"/>	<input checked="" type="checkbox"/>	<input type="checkbox"/>	<input checked="" type="checkbox"/>	<input checked="" type="checkbox"/>	<input checked="" type="checkbox"/>	<input type="checkbox"/>	<input type="checkbox"/>	<input type="checkbox"/>	<input type="checkbox"/>	<input type="checkbox"/>	<input checked="" type="checkbox"/>	<input type="checkbox"/>	<input checked="" type="checkbox"/>
		TEGOLA	<input checked="" type="checkbox"/>	<input checked="" type="checkbox"/>	<input checked="" type="checkbox"/>	<input checked="" type="checkbox"/>	<input checked="" type="checkbox"/>	<input checked="" type="checkbox"/>	<input checked="" type="checkbox"/>	<input checked="" type="checkbox"/>	<input checked="" type="checkbox"/>	<input checked="" type="checkbox"/>	<input checked="" type="checkbox"/>	<input checked="" type="checkbox"/>	<input type="checkbox"/>	<input type="checkbox"/>	<input checked="" type="checkbox"/>	<input type="checkbox"/>	<input type="checkbox"/>	<input type="checkbox"/>	<input checked="" type="checkbox"/>
		TRAMA	<input checked="" type="checkbox"/>	<input checked="" type="checkbox"/>	<input checked="" type="checkbox"/>	<input checked="" type="checkbox"/>	<input checked="" type="checkbox"/>	<input checked="" type="checkbox"/>	<input checked="" type="checkbox"/>	<input checked="" type="checkbox"/>	<input checked="" type="checkbox"/>	<input checked="" type="checkbox"/>	<input checked="" type="checkbox"/>	<input checked="" type="checkbox"/>	<input checked="" type="checkbox"/>	<input checked="" type="checkbox"/>	<input checked="" type="checkbox"/>	<input checked="" type="checkbox"/>	<input checked="" type="checkbox"/>	<input type="checkbox"/>	<input checked="" type="checkbox"/>
	KAT. 40	QUADRIFOGLIO	<input checked="" type="checkbox"/>	<input checked="" type="checkbox"/>	<input checked="" type="checkbox"/>	<input checked="" type="checkbox"/>	<input type="checkbox"/>	<input checked="" type="checkbox"/>	<input type="checkbox"/>	<input checked="" type="checkbox"/>	<input checked="" type="checkbox"/>	<input checked="" type="checkbox"/>	<input checked="" type="checkbox"/>	<input type="checkbox"/>	<input checked="" type="checkbox"/>	<input checked="" type="checkbox"/>	<input type="checkbox"/>	<input checked="" type="checkbox"/>	<input type="checkbox"/>	<input type="checkbox"/>	<input checked="" type="checkbox"/>
		QUID	<input checked="" type="checkbox"/>	<input checked="" type="checkbox"/>	<input checked="" type="checkbox"/>	<input checked="" type="checkbox"/>	<input checked="" type="checkbox"/>	<input checked="" type="checkbox"/>	<input checked="" type="checkbox"/>	<input checked="" type="checkbox"/>	<input checked="" type="checkbox"/>	<input checked="" type="checkbox"/>	<input checked="" type="checkbox"/>	<input checked="" type="checkbox"/>	<input checked="" type="checkbox"/>	<input type="checkbox"/>	<input type="checkbox"/>	<input checked="" type="checkbox"/>	<input type="checkbox"/>	<input type="checkbox"/>	<input checked="" type="checkbox"/>
		QUINOA	<input checked="" type="checkbox"/>	<input checked="" type="checkbox"/>	<input checked="" type="checkbox"/>	<input checked="" type="checkbox"/>	<input checked="" type="checkbox"/>	<input checked="" type="checkbox"/>	<input checked="" type="checkbox"/>	<input checked="" type="checkbox"/>	<input checked="" type="checkbox"/>	<input checked="" type="checkbox"/>	<input checked="" type="checkbox"/>	<input checked="" type="checkbox"/>	<input checked="" type="checkbox"/>	<input checked="" type="checkbox"/>	<input checked="" type="checkbox"/>	<input checked="" type="checkbox"/>	<input checked="" type="checkbox"/>	<input type="checkbox"/>	<input checked="" type="checkbox"/>
		QUEEN	<input checked="" type="checkbox"/>	<input type="checkbox"/>	<input type="checkbox"/>	<input type="checkbox"/>	<input checked="" type="checkbox"/>	<input checked="" type="checkbox"/>	<input checked="" type="checkbox"/>	<input checked="" type="checkbox"/>	<input checked="" type="checkbox"/>	<input checked="" type="checkbox"/>	<input checked="" type="checkbox"/>	<input checked="" type="checkbox"/>	<input checked="" type="checkbox"/>	<input type="checkbox"/>	<input checked="" type="checkbox"/>	<input checked="" type="checkbox"/>	<input checked="" type="checkbox"/>	<input type="checkbox"/>	<input checked="" type="checkbox"/>
	ANDERE STOFFE	KAT. 30	ECOFIRE	<input checked="" type="checkbox"/>	<input checked="" type="checkbox"/>	<input checked="" type="checkbox"/>	<input checked="" type="checkbox"/>	<input type="checkbox"/>	<input type="checkbox"/>	<input checked="" type="checkbox"/>	<input checked="" type="checkbox"/>	<input checked="" type="checkbox"/>	<input checked="" type="checkbox"/>	<input checked="" type="checkbox"/>	<input type="checkbox"/>	<input checked="" type="checkbox"/>	<input checked="" type="checkbox"/>	<input type="checkbox"/>	<input type="checkbox"/>	<input checked="" type="checkbox"/>	
	LEDER	KAT. 90	LEDER SCOZIA	<input checked="" type="checkbox"/>	<input checked="" type="checkbox"/>	<input checked="" type="checkbox"/>	<input checked="" type="checkbox"/>	<input type="checkbox"/>	<input type="checkbox"/>	<input checked="" type="checkbox"/>	<input checked="" type="checkbox"/>	<input checked="" type="checkbox"/>	<input checked="" type="checkbox"/>	<input checked="" type="checkbox"/>	<input checked="" type="checkbox"/>	<input type="checkbox"/>	<input checked="" type="checkbox"/>	<input checked="" type="checkbox"/>	<input type="checkbox"/>	<input type="checkbox"/>	<input checked="" type="checkbox"/>
		KAT. 95	LEDER NAPPA	<input checked="" type="checkbox"/>	<input checked="" type="checkbox"/>	<input checked="" type="checkbox"/>	<input checked="" type="checkbox"/>	<input type="checkbox"/>	<input type="checkbox"/>	<input checked="" type="checkbox"/>	<input checked="" type="checkbox"/>	<input checked="" type="checkbox"/>	<input checked="" type="checkbox"/>	<input checked="" type="checkbox"/>	<input checked="" type="checkbox"/>	<input type="checkbox"/>	<input checked="" type="checkbox"/>	<input checked="" type="checkbox"/>	<input type="checkbox"/>	<input type="checkbox"/>	<input checked="" type="checkbox"/>
		KAT. 98	LEDER SUPER	<input checked="" type="checkbox"/>	<input checked="" type="checkbox"/>	<input checked="" type="checkbox"/>	<input checked="" type="checkbox"/>	<input type="checkbox"/>	<input type="checkbox"/>	<input checked="" type="checkbox"/>	<input checked="" type="checkbox"/>	<input checked="" type="checkbox"/>	<input checked="" type="checkbox"/>	<input checked="" type="checkbox"/>	<input checked="" type="checkbox"/>	<input type="checkbox"/>	<input checked="" type="checkbox"/>	<input checked="" type="checkbox"/>	<input type="checkbox"/>	<input type="checkbox"/>	<input checked="" type="checkbox"/>
		KAT. 99	LEDER EXTRA	<input checked="" type="checkbox"/>	<input checked="" type="checkbox"/>	<input checked="" type="checkbox"/>	<input checked="" type="checkbox"/>	<input type="checkbox"/>	<input type="checkbox"/>	<input checked="" type="checkbox"/>	<input checked="" type="checkbox"/>	<input checked="" type="checkbox"/>	<input checked="" type="checkbox"/>	<input checked="" type="checkbox"/>	<input checked="" type="checkbox"/>	<input type="checkbox"/>	<input checked="" type="checkbox"/>	<input checked="" type="checkbox"/>	<input type="checkbox"/>	<input type="checkbox"/>	<input checked="" type="checkbox"/>

BEZÜGE FÜR STÜHLE

- MACHBAR
- NICHT MACHBAR

			2080 TALIA	2081 LEALTA	2082 LIALTA	2083/2084/2085 LEA	2086/2087/2088 LIA	2125 DAISY	2261 TUSA	2262 NENA	2271/R LIZA	2278 LORD	2291 LIO	2292 LEO	2293 NENA STOOL	
STOFFE	KAT. 20	VALE	<input checked="" type="checkbox"/>	<input checked="" type="checkbox"/>	<input checked="" type="checkbox"/>	<input checked="" type="checkbox"/>	<input checked="" type="checkbox"/>	<input checked="" type="checkbox"/>	<input checked="" type="checkbox"/>	<input checked="" type="checkbox"/>	<input checked="" type="checkbox"/>	<input checked="" type="checkbox"/>	<input checked="" type="checkbox"/>	<input checked="" type="checkbox"/>	<input checked="" type="checkbox"/>	
		VICO	<input checked="" type="checkbox"/>	<input checked="" type="checkbox"/>	<input checked="" type="checkbox"/>	<input checked="" type="checkbox"/>	<input checked="" type="checkbox"/>	<input checked="" type="checkbox"/>	<input type="checkbox"/>	<input checked="" type="checkbox"/>	<input checked="" type="checkbox"/>	<input checked="" type="checkbox"/>	<input checked="" type="checkbox"/>	<input checked="" type="checkbox"/>	<input checked="" type="checkbox"/>	<input checked="" type="checkbox"/>
		VINS	<input checked="" type="checkbox"/>	<input checked="" type="checkbox"/>	<input checked="" type="checkbox"/>	<input checked="" type="checkbox"/>	<input checked="" type="checkbox"/>	<input checked="" type="checkbox"/>	<input checked="" type="checkbox"/>	<input checked="" type="checkbox"/>	<input checked="" type="checkbox"/>	<input checked="" type="checkbox"/>	<input checked="" type="checkbox"/>	<input checked="" type="checkbox"/>	<input checked="" type="checkbox"/>	<input checked="" type="checkbox"/>
		VIBURNO	<input checked="" type="checkbox"/>	<input checked="" type="checkbox"/>	<input checked="" type="checkbox"/>	<input checked="" type="checkbox"/>	<input checked="" type="checkbox"/>	<input checked="" type="checkbox"/>	<input checked="" type="checkbox"/>	<input type="checkbox"/>	<input type="checkbox"/>	<input type="checkbox"/>	<input type="checkbox"/>	<input checked="" type="checkbox"/>	<input type="checkbox"/>	<input type="checkbox"/>
		VICTOR	<input checked="" type="checkbox"/>	<input checked="" type="checkbox"/>	<input checked="" type="checkbox"/>	<input checked="" type="checkbox"/>	<input checked="" type="checkbox"/>	<input checked="" type="checkbox"/>	<input checked="" type="checkbox"/>	<input checked="" type="checkbox"/>	<input checked="" type="checkbox"/>	<input type="checkbox"/>	<input checked="" type="checkbox"/>	<input checked="" type="checkbox"/>	<input type="checkbox"/>	<input checked="" type="checkbox"/>
	KAT. 30	TAIGA	<input checked="" type="checkbox"/>	<input checked="" type="checkbox"/>	<input checked="" type="checkbox"/>	<input checked="" type="checkbox"/>	<input checked="" type="checkbox"/>	<input checked="" type="checkbox"/>	<input checked="" type="checkbox"/>	<input checked="" type="checkbox"/>	<input checked="" type="checkbox"/>	<input checked="" type="checkbox"/>	<input checked="" type="checkbox"/>	<input checked="" type="checkbox"/>	<input type="checkbox"/>	<input checked="" type="checkbox"/>
		TALASSO	<input checked="" type="checkbox"/>	<input checked="" type="checkbox"/>	<input checked="" type="checkbox"/>	<input checked="" type="checkbox"/>	<input checked="" type="checkbox"/>	<input checked="" type="checkbox"/>	<input checked="" type="checkbox"/>	<input type="checkbox"/>	<input type="checkbox"/>	<input type="checkbox"/>	<input checked="" type="checkbox"/>	<input checked="" type="checkbox"/>	<input type="checkbox"/>	<input type="checkbox"/>
		TALENTO	<input checked="" type="checkbox"/>	<input checked="" type="checkbox"/>	<input checked="" type="checkbox"/>	<input checked="" type="checkbox"/>	<input checked="" type="checkbox"/>	<input checked="" type="checkbox"/>	<input checked="" type="checkbox"/>	<input checked="" type="checkbox"/>	<input checked="" type="checkbox"/>	<input checked="" type="checkbox"/>	<input checked="" type="checkbox"/>	<input checked="" type="checkbox"/>	<input type="checkbox"/>	<input checked="" type="checkbox"/>
		TATTO	<input checked="" type="checkbox"/>	<input checked="" type="checkbox"/>	<input checked="" type="checkbox"/>	<input checked="" type="checkbox"/>	<input checked="" type="checkbox"/>	<input checked="" type="checkbox"/>	<input checked="" type="checkbox"/>	<input type="checkbox"/>	<input checked="" type="checkbox"/>	<input checked="" type="checkbox"/>	<input checked="" type="checkbox"/>	<input checked="" type="checkbox"/>	<input type="checkbox"/>	<input type="checkbox"/>
		TITO	<input checked="" type="checkbox"/>	<input checked="" type="checkbox"/>	<input checked="" type="checkbox"/>	<input checked="" type="checkbox"/>	<input checked="" type="checkbox"/>	<input checked="" type="checkbox"/>	<input checked="" type="checkbox"/>	<input checked="" type="checkbox"/>	<input checked="" type="checkbox"/>	<input checked="" type="checkbox"/>	<input checked="" type="checkbox"/>	<input checked="" type="checkbox"/>	<input type="checkbox"/>	<input checked="" type="checkbox"/>
		TEATRO	<input checked="" type="checkbox"/>	<input checked="" type="checkbox"/>	<input checked="" type="checkbox"/>	<input checked="" type="checkbox"/>	<input checked="" type="checkbox"/>	<input checked="" type="checkbox"/>	<input type="checkbox"/>	<input checked="" type="checkbox"/>	<input type="checkbox"/>	<input checked="" type="checkbox"/>	<input checked="" type="checkbox"/>	<input checked="" type="checkbox"/>	<input type="checkbox"/>	<input type="checkbox"/>
		TEOLO	<input checked="" type="checkbox"/>	<input checked="" type="checkbox"/>	<input checked="" type="checkbox"/>	<input checked="" type="checkbox"/>	<input checked="" type="checkbox"/>	<input checked="" type="checkbox"/>	<input checked="" type="checkbox"/>	<input checked="" type="checkbox"/>	<input checked="" type="checkbox"/>	<input checked="" type="checkbox"/>	<input checked="" type="checkbox"/>	<input checked="" type="checkbox"/>	<input type="checkbox"/>	<input checked="" type="checkbox"/>
		TESTURA	<input checked="" type="checkbox"/>	<input checked="" type="checkbox"/>	<input checked="" type="checkbox"/>	<input checked="" type="checkbox"/>	<input checked="" type="checkbox"/>	<input checked="" type="checkbox"/>	<input checked="" type="checkbox"/>	<input checked="" type="checkbox"/>	<input checked="" type="checkbox"/>	<input checked="" type="checkbox"/>	<input checked="" type="checkbox"/>	<input checked="" type="checkbox"/>	<input type="checkbox"/>	<input checked="" type="checkbox"/>
		TOCE	<input checked="" type="checkbox"/>	<input checked="" type="checkbox"/>	<input checked="" type="checkbox"/>	<input checked="" type="checkbox"/>	<input checked="" type="checkbox"/>	<input checked="" type="checkbox"/>	<input checked="" type="checkbox"/>	<input checked="" type="checkbox"/>	<input checked="" type="checkbox"/>	<input checked="" type="checkbox"/>	<input checked="" type="checkbox"/>	<input checked="" type="checkbox"/>	<input type="checkbox"/>	<input checked="" type="checkbox"/>
		TOCCO	<input type="checkbox"/>	<input type="checkbox"/>	<input type="checkbox"/>	<input type="checkbox"/>	<input type="checkbox"/>	<input type="checkbox"/>	<input checked="" type="checkbox"/>	<input type="checkbox"/>	<input checked="" type="checkbox"/>	<input type="checkbox"/>	<input type="checkbox"/>	<input type="checkbox"/>	<input type="checkbox"/>	<input checked="" type="checkbox"/>
		TOP	<input checked="" type="checkbox"/>	<input checked="" type="checkbox"/>	<input checked="" type="checkbox"/>	<input checked="" type="checkbox"/>	<input checked="" type="checkbox"/>	<input checked="" type="checkbox"/>	<input type="checkbox"/>	<input type="checkbox"/>	<input type="checkbox"/>	<input checked="" type="checkbox"/>	<input type="checkbox"/>	<input checked="" type="checkbox"/>	<input type="checkbox"/>	<input type="checkbox"/>
		TEGOLA	<input checked="" type="checkbox"/>	<input checked="" type="checkbox"/>	<input checked="" type="checkbox"/>	<input checked="" type="checkbox"/>	<input checked="" type="checkbox"/>	<input checked="" type="checkbox"/>	<input checked="" type="checkbox"/>	<input type="checkbox"/>	<input type="checkbox"/>	<input checked="" type="checkbox"/>	<input type="checkbox"/>	<input checked="" type="checkbox"/>	<input type="checkbox"/>	<input type="checkbox"/>
		TRAMA	<input checked="" type="checkbox"/>	<input checked="" type="checkbox"/>	<input checked="" type="checkbox"/>	<input checked="" type="checkbox"/>	<input checked="" type="checkbox"/>	<input checked="" type="checkbox"/>	<input checked="" type="checkbox"/>	<input checked="" type="checkbox"/>	<input checked="" type="checkbox"/>	<input checked="" type="checkbox"/>	<input checked="" type="checkbox"/>	<input checked="" type="checkbox"/>	<input type="checkbox"/>	<input checked="" type="checkbox"/>
	KAT. 40	QUADRIFOGLIO	<input checked="" type="checkbox"/>	<input checked="" type="checkbox"/>	<input checked="" type="checkbox"/>	<input checked="" type="checkbox"/>	<input checked="" type="checkbox"/>	<input checked="" type="checkbox"/>	<input type="checkbox"/>	<input checked="" type="checkbox"/>	<input type="checkbox"/>	<input checked="" type="checkbox"/>	<input checked="" type="checkbox"/>	<input checked="" type="checkbox"/>	<input type="checkbox"/>	<input type="checkbox"/>
		QUID	<input type="checkbox"/>	<input type="checkbox"/>	<input type="checkbox"/>	<input type="checkbox"/>	<input type="checkbox"/>	<input type="checkbox"/>	<input checked="" type="checkbox"/>	<input type="checkbox"/>	<input type="checkbox"/>	<input type="checkbox"/>	<input type="checkbox"/>	<input type="checkbox"/>	<input type="checkbox"/>	<input type="checkbox"/>
QUINOA		<input checked="" type="checkbox"/>	<input checked="" type="checkbox"/>	<input checked="" type="checkbox"/>	<input checked="" type="checkbox"/>	<input checked="" type="checkbox"/>	<input checked="" type="checkbox"/>	<input checked="" type="checkbox"/>	<input checked="" type="checkbox"/>	<input checked="" type="checkbox"/>	<input checked="" type="checkbox"/>	<input checked="" type="checkbox"/>	<input checked="" type="checkbox"/>	<input type="checkbox"/>	<input checked="" type="checkbox"/>	
QUEEN		<input checked="" type="checkbox"/>	<input type="checkbox"/>	<input checked="" type="checkbox"/>	<input type="checkbox"/>	<input checked="" type="checkbox"/>	<input checked="" type="checkbox"/>	<input checked="" type="checkbox"/>	<input checked="" type="checkbox"/>	<input checked="" type="checkbox"/>	<input checked="" type="checkbox"/>	<input checked="" type="checkbox"/>	<input checked="" type="checkbox"/>	<input type="checkbox"/>	<input checked="" type="checkbox"/>	
ANDERE STOFFE	KAT. 30	ECOFIRE	<input checked="" type="checkbox"/>	<input checked="" type="checkbox"/>	<input checked="" type="checkbox"/>	<input checked="" type="checkbox"/>	<input checked="" type="checkbox"/>	<input checked="" type="checkbox"/>	<input checked="" type="checkbox"/>	<input checked="" type="checkbox"/>	<input checked="" type="checkbox"/>	<input checked="" type="checkbox"/>	<input checked="" type="checkbox"/>	<input checked="" type="checkbox"/>		
LEDER	KAT. 90	LEDER SCOZIA	<input checked="" type="checkbox"/>	<input checked="" type="checkbox"/>	<input checked="" type="checkbox"/>	<input checked="" type="checkbox"/>	<input checked="" type="checkbox"/>	<input checked="" type="checkbox"/>	<input checked="" type="checkbox"/>	<input checked="" type="checkbox"/>	<input checked="" type="checkbox"/>	<input checked="" type="checkbox"/>	<input checked="" type="checkbox"/>	<input checked="" type="checkbox"/>	<input checked="" type="checkbox"/>	
	KAT. 95	LEDER NAPPA	<input checked="" type="checkbox"/>	<input checked="" type="checkbox"/>	<input checked="" type="checkbox"/>	<input checked="" type="checkbox"/>	<input checked="" type="checkbox"/>	<input checked="" type="checkbox"/>	<input checked="" type="checkbox"/>	<input checked="" type="checkbox"/>	<input checked="" type="checkbox"/>	<input checked="" type="checkbox"/>	<input checked="" type="checkbox"/>	<input checked="" type="checkbox"/>	<input checked="" type="checkbox"/>	
	KAT. 98	LEDER SUPER	<input checked="" type="checkbox"/>	<input checked="" type="checkbox"/>	<input checked="" type="checkbox"/>	<input checked="" type="checkbox"/>	<input checked="" type="checkbox"/>	<input checked="" type="checkbox"/>	<input checked="" type="checkbox"/>	<input checked="" type="checkbox"/>	<input checked="" type="checkbox"/>	<input checked="" type="checkbox"/>	<input checked="" type="checkbox"/>	<input checked="" type="checkbox"/>	<input checked="" type="checkbox"/>	
	KAT. 99	LEDER EXTRA	<input checked="" type="checkbox"/>	<input checked="" type="checkbox"/>	<input checked="" type="checkbox"/>	<input checked="" type="checkbox"/>	<input checked="" type="checkbox"/>	<input checked="" type="checkbox"/>	<input checked="" type="checkbox"/>	<input checked="" type="checkbox"/>	<input checked="" type="checkbox"/>	<input checked="" type="checkbox"/>	<input checked="" type="checkbox"/>	<input checked="" type="checkbox"/>	<input checked="" type="checkbox"/>	

TECHNISCHE SPEZIFIKATIONEN FÜR DIE LEISTUNGSMERKMALE DER STOFFBEZÜGE DER MUSTERLISTE

				ECOFIRE	PIED DE POULE	QUADRIFOGLIO	QUEEN	QUID	QUINOA	TAIGA
MERKMALE, BEI-		PRÜFMETHODE	MASSEINHEITEN	LEISTUNGS-PRÄDIKAT						
FARBENBESTÄNDIGKEITZU *	- Maschinenwaschen	UNI EN ISO 105-C06	INDEX Grauskala ①	-	-	-	-	-	-	-
	- Waschen mit Seife 40°C	UNI EN ISO 105-C10	"	-	-	-	-	-	-	-
	- Chemische Reinigung	UNI EN ISO 105-D01	"	-	4/5	4/5	4	4	≥4	4
	- Reibung trocken	UNI EN ISO 105-X12	"	≥4/5	4/5	4/5	4/5	4	≥4	4/5
	- Kunstlicht	UNI EN ISO 105-B02	Blauskala ②	≥4	4/5	5	5/6	5	≥5	5/6
MASSEÄNDERUNGENZU	- Handwaschen	UNI EN ISO 6330	%	-	-	-	-	-	-	-
	- Vorgetänschte Handwaschen	UNI EN ISO 6330	%	-	-	-	-	-	-	-
	- Chemische Reinigung	UNI EN ISO 3175	%	-	-2	-1	-2	-2	-2	±2
PHYSISCHE UND MECHANISCHE BESSSTENZU	- Abfasern	UNI EN ISO 12945-2	Index	-	3/4	3/4	4	4	5	4
	- Abrieb	UNI EN ISO 12947-1	Umdrehungen	10000	39000	100000	80000	30000	50000	40000
<p>* Die Beständigkeit des gleichen Stofftyps variiert je nach seiner Einfärbung. In dieser Tabelle werden die Minimalwerte bezüglich unserer Farbkarte für jeden Stofftyp angegeben.</p> <p>① Skala mit Index 1 (min.) bis 5 (max.) - ② Skala mit Index 1 (min.) bis 8 (max.). Die Eigenschaftswerte beziehen sich auf den feststellbaren Mindestwert.</p> <p>Ein verschiedenes Farbton zwischen dem Muster und dem Stoff für die Erzeugung des Produktes, oder zwischen einer Lieferung und der anderen in dem gleichen Stoff, kann kein Anlass zur Reklamation sein, wenn es innerhalb eines Toleranzwertes $\Delta E \leq 1$ (Formel CMC - 2:1) ist, mit Leuchtquelle D65 (farbmetrischen System CIE 1976 - CIELAB) erkannt. Die Commission Internationale de l'Éclairage (CIE) befasst sich mit allen internationalen Fragen über Beleuchtung und Farbe.</p>										

TECHNISCHE SPEZIFIKATIONEN FÜR DIE LEISTUNGSMERKMALE DER LEDER-BEZÜGE DER MUSTERLISTE.

Die von Zanotta verwendeten Leder sind passend zu den Grundmerkmalen, welche im Vorschrift UNI EN 13336:2012 angegeben sind. Bezüglich der Feuerbeständigkeit sind sie passend zu den ergänzenden Merkmalen des gleichen Vorschriftes.

TALASSO	TALENTO	TATTO	TEATRO	TEGOLA	TELASTRONG	TEOLO	TESTURA	TITO	TOCE	TOCCO	TOP	TRAMA	TULIP	VALE	VIBURNO	VICO	VICTOR	VINS	VIP
4/5	4	-	-	-	-	≥4/5	-	-	-	-	-	-	-	≥4	-	-	-	-	-
4/5	4	-	-	-	-	≥4/5	-	-	-	-	-	-	-	≥4	-	-	-	-	-
-	4/5	4/5	4/5	4/5	≥4/5	≥4/5	4	4/5	4/5	4	4	4	4	≥4	4	4/5	4	4/5	-
4/5	4	4/5	4/5	4/5	≥4/5	≥4/5	4/5	4	4/5	4	4	5	4	≥4	4/5	4	4	4/5	-
6	4	4/5	5	4/5	≥4	≥4/5	4	4/5	4/5	4/5	4	4	5	≥4	5/6	4/5	4/5	4	≥7
-0,5	-2	-	-	-	-	-2,5	-	-	-	-	-	-	-	-4,5	-	-	-	-	-
-0,5	-2	-	-	-	-	-2,5	-	-	-	-	-	-	-	-4,5	-	-	-	-	-
-	0	+0,5	-0,1	-2	-2	-1	-2,5	-1,5	-2	-2,5	-0,7	-1,5	-2	-2	-0,5	±2	-2	-2	-
4/5	4/5	4	5	3/4	4/5	5	5	4	3/4	3/4	5	3/4	3/4	4/5	4/5	3/4	4	3/4	-
30000	25000	35000	50000	45000	18000	20000	30000	25000	50000	25000	70000	20000	20000	25000	100000	35000	25000	25000	300000
ARTEN DER PFLEGE																			

STOFFE UND LEDER

Stoff per Linearmeter

Kat. 20	Kat. 30	Kat. 40
120	150	170

Leder per Quadrat-Meter

Leder 90	Leder 95	Leder 98	Leder 99
370	370	440	495

Anforderungen zu den Kundenstoffe / Kundenleder

Die vom Kunden gelieferten Stoffe verstehen sich mit einer Stoffbreite von 140 cm, einfarbig. Für nicht einfarbige Stoffe und Samte muss die Meterlänge um mindestens 20% und der Preis der Kategorie «Kundenstoff» um 10% erhöht werden. Für vom Kunden gelieferten Lederbezüge, deren notwendige Quadrat-Meter von der Verkaufsabteilung mitgeteilt werden, beträgt die Erhöhung 15%. Ein Quadrat-Meter von Leder entspricht 10,764 Quadrat-Füßen.

Preisgestaltung unabhängig vom Materialaufwand.

Produktionsbedingte Abweichungen in der Farbgebung unserer Kollektion sind möglich.

Für die Modelle Liza, Lialta, Lealta, Lia, Lea, Talia, Lio, Tusa, Daisy, Nena, Nena Lounge und Nena Stool ist der Preis der Ausführung mit Stoff – oder Kundenleder bezogen der gleiche der Kategorie 20 mit einem Zusatz vom 15%.

Anmerkungen zu Sofas

Bei den Modellen Kilt, Kilt 84, Pianoalto, William, Bruce, Flamingo, Milano+, Noah, Shiki zeigt der Sitz der Liege-Sessel eine Verbindungsnaht.

Bei den Modellen Alfa, Kilt, Kilt 84, Pianoalto, William, Bruce, Flamingo, Milano+, Noah, Shiki, die mit Kunden gelieferten Stoff mit einer Höhe niedriger als 142 cm gemacht werden, zeigt der Sitz der Liege Sessel eine Verbindungsnaht.

Anmerkungen zur Polsterung aus Gänsfedern/Gänsedaunen

Die in unseren Polsterungen verwendeten reinen Gänsedaunen wurden ausgesucht, entstaubt, gewaschen, gespült, geschleudert im Autoklav bei 140°C und sterilisiert entsprechend D.P.R. Nr. 845 vom 23.1.75 und D.M. vom 10.11.76.

Anmerkungen zum Feuerschutz

Auf Wunsch und mit Belastung einer Preiserhöhung, können wir Materialien und gepolsterten Produkte liefern, die zertifiziert und/oder den verschiedenen technischen Vorschriften und nationalen Gesetzen, hinsichtlich der Feuerverhaltensprüfung, entsprechen.

ZERTIFIZIERUNGEN

Zanotta ist zertifiziert nach **UNI EN ISO 9001** für die Qualitätsmanagementsysteme und **UNI ISO 45001** für Sicherheit und Gesundheit am Arbeitsplatz.

**PRÄDIKATE FÜR
SICHERHEIT,
BESTÄNDIGKEIT UND
DAUERHAFTIGKEIT
BEZÜGLICH DER
GESTELLE VON:**

**BEZIEHUNGSNORM
UNI EN 16122 : 2012**

• WOHNACCESSOIRES

NAME DES PRODUKTES	PRÜFUNGSERGEBNIS ERZIELT						
	PRÜFUNGEN VON STATISCHER BELASTUNG AUF PLATTEN UND GRUNDFLÄCHE	PRÜFUNGEN VON AUSGEWOGENER BELASTUNG AUF PLATTEN UND GRUNDFLÄCHE					
712 JOY	S	S					
756 QUADERNA SIDEBOARD	S	S					
757 QUADERNA SCHRANK	S	S					

Das in dieser Tabelle zitierte Bücherregal besteht die Stabilität-Prüfung nach der Norm UNI EN 16122:2012.

S = PRÜFUNG BESTANDEN

N = PRÜFUNG NICHT BESTANDEN

NA = PRÜFUNG NICHT ANWENDBAR

**PRÄDIKATE FÜR
SICHERHEIT,
BESTÄNDIGKEIT UND
DAUERHAFTIGKEIT
BEZÜGLICH DER
GESTELLE VON:**

- **LEHNSTÜHLEN**
- **SESSELN**
- **SOFAS**

BEZIEHUNGSNORM UNI EN 12520 : 2015								
PRÜFUNG VON STATISCHER BELASTUNG AUF SITZFLÄCHE	PRÜFUNG VON STATISCHER BELASTUNG AUF RÜCKENLEHNE	PRÜFUNG VON STATISCHER BELASTUNG AUF BEINE (SEITLICH)	PRÜFUNG VON STATISCHER BELASTUNG AUF BEINE (VORDERE)	PRÜFUNG VON STATISCHER BELASTUNG AUF ARMLEHNEN (SENKRECHT)	PRÜFUNG VON STATISCHER BELASTUNG AUF ARMLEHNEN (SEITLICH)	PRÜFUNG VON BEANSPRUCHUNG DER SITZFLÄCHE	PRÜFUNG VON BEANSPRUCHUNG DER RÜCKENLEHNE	

NAME DES PRODUKTES	PRÜFUNGSERGEBNIS ERZIELT								
850 SANT'ELIA	S	S	S	S	S	S	S	S	S
850 MORETTA	S	S	S	S	S	S	S	S	S
852 SUSANNA	S	S	S	S	S	S	S	S	S
870 KARELIA	S	S	NA	NA	NA	NA	S	S	S
872 AROM	S	S	NA	NA	S	S	S	S	S
873 CALLA	S	S	NA	NA	S	S	S	S	S
875 DERBY	S	S	NA	NA	S	S	S	S	S
877 GALEOTTA	S	NA	NA	NA	NA	NA	S	NA	NA
880 CAMPIELLO+	S	S	NA	NA	NA	NA	S	S	S
882 ARDEA CM	S	S	S	S	S	S	S	S	S
883 OLIVA	S	S	S	S	NA	NA	S	S	S
888 GILDA CM	S	S	S	S	S	S	S	S	S
895 KENT	S	S	NA	NA	S	S	S	S	S
896 KENT	S	S	NA	NA	S	S	S	S	S
900 MAGGIOLINA	S	S	S	S	S	S	S	S	S
920 GENNI	S	S	S	S	S	S	S	S	S
921 LAMA	S	S	S	S	S	S	S	S	S
926 RIDER	S	NA	NA	NA	NA	NA	S	NA	NA
928 NENA LOUNGE	S	S	S	S	S	S	S	S	S
1009 CLUB	S	S	NA	NA	NA	NA	S	S	S
1030 ONDA	S	S	NA	NA	S	S	S	S	S
1034 PARCO	S	S	NA	NA	S	S	S	S	S
1039 MILANO+	S	S	NA	NA	NA	NA	S	S	S
1045 ZA:ZA	S	S	S	S	S	S	S	S	S
1150 THROW-AWAY	S	S	NA	NA	S	S	S	S	S
1242 KILT	S	S	NA	NA	S	S	S	S	S
1243 KILT 84	S	S	NA	NA	S	S	S	S	S
1247 SHIKI	S	S	NA	NA	S	S	S	S	S
1265 BUMPER	S	S	NA	NA	S	S	S	S	S
1272 PIANOALTO	S	S	NA	NA	S	S	S	S	S
1273 PIANOALTO 96	S	S	NA	NA	S	S	S	S	S
1326 ALFA	S	S	NA	NA	S	S	S	S	S
1330 WILLIAM	S	S	NA	NA	S	S	S	S	S
1333 FLAMINGO	S	S	NA	NA	S	S	S	S	S
1335 BRUCE	S	S	NA	NA	S	S	S	S	S
1345 NOAH	S	S	S	S	S	S	S	S	S

S = PRÜFUNG BESTANDEN
N = PRÜFUNG NICHT BESTANDEN
NA = PRÜFUNG NICHT ANWENDBAR

**PRÄDIKATE FÜR
SICHERHEIT,
BESTÄNDIGKEIT UND
DAUERHAFTIGKEIT
BEZÜGLICH DER
GESTELLE VON:**

- **STÜHLEN**
- **HOCKERN**

		BEZIEHUNGSNORM UNI EN 12520 : 2015							
		PRÜFUNG VON STATISCHER BELASTUNG AUF SITZFLÄCHE	PRÜFUNG VON STATISCHER BELASTUNG AUF RÜCKENLEHNE	PRÜFUNG VON STATISCHER BELASTUNG AUF BEINE (SEITLICH)	PRÜFUNG VON STATISCHER BELASTUNG AUF BEINE (VORDERE)	PRÜFUNG VON STATISCHER BELASTUNG AUF ARMLEHNEN (SENKRECHT)	PRÜFUNG VON STATISCHER BELASTUNG AUF ARMLEHNEN (SEITLICH)	PRÜFUNG VON BEANSPRUCHUNG DER SITZFLÄCHE	PRÜFUNG VON BEANSPRUCHUNG DER RÜCKENLEHNE
NAME DES PRODUKTES	PRÜFUNGSERGEBNIS ERZIELT								
2057-2058 DAN	S	S	S	S	S	S	S	S	
2059 DAN	S	S	S	S	NA	NA	S	S	
2073-2074 DAN	S	S	S	S	S	S	S	S	
2080 TALIA	S	S	S	S	NA	NA	S	S	
2081 LEALTA	S	S	S	S	NA	NA	S	S	
2082 LIALTA	S	S	S	S	NA	NA	S	S	
2083-2084-2085 LEA	S	S	S	S	S	S	S	S	
2086-2087 LIA	S	S	S	S	NA	NA	S	S	
2088 LIA	S	S	S	S	S	S	S	S	
2090 TONIETTA	S	S	S	S	NA	NA	S	S	
2120 APRIL	S	S	S	S	S	S	S	S	
2125 DAISY	S	S	S	S	NA	NA	S	S	
2260 CELESTINA	S	S	S	S	NA	NA	S	S	
2261 TUSA	S	S	S	S	S	S	S	S	
2262 NENA	S	S	S	S	NA	NA	S	S	
2271/R LIZA	S	S	S	S	S	S	S	S	
2278 LORD	S	S	NA	NA	S	S	S	S	
2286 IDO	S	NA	S	S	NA	NA	S	NA	
2291 LIO	S	S	S	S	NA	NA	S	S	
2292 LEO	S	S	S	S	NA	NA	S	S	
2293 NENA STOOL	S	S	S	S	NA	NA	S	S	

Die in dieser Tabelle zitierten Stühle und Hocker bestehen die Stabilität Prüfung nach der Norm UNI EN 1022:2018.

S = PRÜFUNG BESTANDEN
N = PRÜFUNG NICHT BESTANDEN
NA = PRÜFUNG NICHT ANWENDBAR

TECHNISCHE INFORMATIONEN ZU DEN MATERIALIEN UND ARTEN DER PFLEGE

Inox-Stahl 18/8

Der INOX-Stahl ist ein besonderer Stahl, der sich durch eine hohe Beständigkeit gegen Stöße, Kratzer, Licht und durch atmosphärische und chemische Agents normalerweise verursachte Korrosion auszeichnet.

Pflege: Es erfordert keine besondere Pflege, Scheuermittel sind zu vermeiden. Wir empfehlen für die Reinigung der Oberflächen einen weichen Lappen und Alkohol.

Verchromung, schwarze oder naturfarbene Vernickelung, glänzende schwarz Vernickelung, Bronzieren

Diese Feinbearbeitungen bestehen darin, eine Oberfläche, im Allgemeinen durch eine Galvanisierung mit Elektroablagerung, mit einer Metallschicht (z. B. Chrom, Nickel usw.) zu versehen.

Abgesehen vom Erreichen besonderer ästhetischer Eigenschaften schützen sie die Oberflächen vor der Abnutzung und dem natürlichen Altern. Ihre wichtigsten Eigenschaften sind: Härte, Beständigkeit gegen Korrosion, Schläge, Kratzer, Licht und Hitze.

Pflege: Diese Feinbearbeitungen erfordern einer besonderen Pflege, um die Bildung von Oxyd-Schichtungen auf ihrer Oberfläche zu vermeiden, die dann schwer zu entfernen sind, ohne den Metallbezug zu beschädigen, der gerade die Feinbearbeitung ausmacht. Bei der Verchromung die Oberfläche regelmäßig ausschließlich mit einem weichen mit Alkohol getränkten Lappen säubern und anschließend die feuchte Oberfläche gut abtrocknen.

Die vernickelten und bronzenen Oberflächen sind nach der besonderen Galvanisierung durch einen dünnen Film aus durchsichtiger Farbe nochmals geschützt. Diese Farbe ist allerdings empfindlich gegen Säuren, Lösungsmittel, die meisten Waschmittel sowie Scheuermittel.

Die Reinigung dieser Feinbearbeitungen erfordert mehr Aufmerksamkeit. Der Gebrauch von Alkohol könnte schädlich sein. Es wird deshalb geraten, einen leicht angefeuchteten, weichen Lappen zu nehmen und sofort abzutrocknen.

Der Gebrauch eines jeden anderen Mittels würde die Auflösung und Entfernung des Farb-Schutzfilms, die

folgliche Oxydierung des darunterliegenden Metalls und damit unangenehmer und auffälliger Veränderungen der Feinbearbeitung bewirken.

Färbung, Gaufrierte Färbung, Lackierung

Die Haupteigenschaften unserer Färbungen sind: gute Wasserundurchlässigkeit, Härte, Licht- und Korrosionsbeständigkeit.

Die gaufrierte Färbung verleiht der Oberfläche außerdem durch seinen grobkörnigen Film eine hohe Kratzfestigkeit.

Die Lackierung wird mit speziellen Produkten ausgeführt, die einen perfekt gleichförmigen, kompakten und besonders harten Film erzeugen.

Pflege: Für die normale Reinigung einen weichen, leicht feuchten Lappen benutzen.

Bei hartnäckigen Flecken kann man Alkohol-Wasser-Gemisch oder wenig alkalische Flüssig-Reiniger benutzen, wobei die nassen Oberflächen sofort abgetrocknet werden müssen. Keinesfalls Scheuer- oder Lösungsmittel, Trichloräthylen, Ammoniak, Aceton oder Benzin benutzen. Diese Substanzen könnten die Eigenschaften der Färbung für immer verändern.

Beizung und Färbung im unbehandelten Zustand

Mit dieser Behandlung wird das Holz mit geeigneten schützenden Färbungs-Substanzen imprägniert, die die Oberfläche - wie bei der Färbung - nicht mit einem isolierten Film bedecken, um ihre ästhetischen Eigenschaften, wie die Maserung, hervorzuheben.

Pflege: Man benutzt ein feuchtes Tuch und man vermeidet Mittel mit Scheuerwirkung, Lösemittel, Trichloräthylen, Ammoniak, Säuren oder Petroleum, da sie die Oberfläche irreversibel verändern könnten.

Naturholz

Mit dieser Bezeichnung soll eine Feinbearbeitung des Holzes definiert werden, die aus einer Schutzfärbung besteht, die mit durchsichtigen Färbungs-Produkten durchgeführt wurde, um das natürliche Aussehen des Holzes nicht zu verstecken.

Pflege: Es gelten dieselben Angaben wie für die Färbungen.

Aluminiumlegierung: Polierung, Satinierung, Eloxierung

Diese verschiedenen Verfahren werden angewandt, um unseren Produkten besondere technische und ästhetische Eigenschaften zu verleihen.

Die Polierung nimmt dem Aluminium die natürliche Mattheit, die Satinierung macht die Oberfläche durch die Behandlung mit Scheuermitteln rau und matt, die Eloxierung erhält man durch die Einwirkung eines galvanischen Oxydationsprozesses auf die Legierung, aufgrund dessen sich auf der Oberfläche künstlich eine kompakte und haftende Oxydschicht bildet, deren Schutzeigenschaften besonders gut gegen Korrosion, Umwelteinflüsse und Alterung wirken.

Pflege: Eine Mischung aus Wasser und Alkohol benutzen. Keine Scheuermittel verwenden.

Kunststoffe

Die von uns verwendeten Kunststoffe sind sehr unterschiedlich. Ihre Merkmale und Eigenschaften sind entsprechend ihrer Verwendung verschieden.

Pflege: Einen weichen mit Wasser und Alkohol oder Flüssigreinigern getränkten Lappen benutzen. Keine Scheuermittel, Trichloräthylen, Ammoniak, Aceton oder Benzin verwenden.

Kunststofflaminat. Digital-bedrucktes Kunststofflaminat

Es ist ein äußerst schlag-, wasser-, dampf-, fleck-, licht-, chemikalien- und lösungsmittelbeständiges Material. Es ist sehr hygienisch mit einer guten Beständigkeit gegen kochendes Wasser und Feuer.

Pflege: Einen mit Wasser oder Flüssigreinigern angefeuchteten weichen Lappen benutzen, für die Entfernung von größerem Schmutz Alkohol verwenden. Vom Gebrauch von Wachs und anderen Poliermitteln wird abgeraten.

Fenix®

Es handelt sich dabei um ein innovatives Material für Oberflächen. FENIX NTM® nutzt neuartiges Acrylharz, das durch Elektronenstrahlhärten gehärtet und fixiert wird. Die Oberfläche reflektiert wenig Licht und ist daher besonders matt, unempfindlich gegenüber Fingerabdrücken und angenehm weich anzufassen.

Pflege: für die normale Reinigung ein mit lauwarmem Wasser oder einem milden Reinigungsmittel angefeuchtetes Tuch verwenden. Fast alle normalen Haushaltsreiniger und -desinfektionsmittel sind sehr gut verträglich. Bei normaler Verschmutzung reicht es aus, die Oberfläche mit warmem Wasser und einem nicht scheuernden Tuch zu reinigen. Hartnäckige Flecken können mit nicht scheuernden Haushaltsreinigern oder Lösungsmitteln entfernt werden.

Kristallglas (Nachgebrannt, Gehärtet, Gespiegelt)

Alle von uns verwendeten sowohl gehärteten als auch nicht gehärteten Kristallglasplatten entsprechen beim Schlagversuch den Sicherheitsanforderungen der höchsten Klasse der europäischen Norm UNI EN 12600:2004.

Pflege: Keine Scheuermittel benutzen, die die Oberfläche auf Dauer durch Furchen und Kratzer beschädigen könnten.

Für die Spiegel wird hingegen, vor allem auf der Seite des reflektierenden Materials, der ausschließliche Gebrauch eines alkoholgetränkten weichen Lappens empfohlen. Andere Mittel, darunter auch Flüssigreiner, könnten auf lange Sicht die Ablösung von Teilen des Spiegelmaterials verursachen.

Bleipolierte Marmor-Platten

Die Bleipolierung gibt der Tafeloberfläche Leuchtkraft, Spiegelglanz, Licht- und Umwelteinfluß-Beständigkeit und eine garantiert exzellente Lebensdauer. Außerdem sind unsere Marmor- Tafeln durch eine leichte befeuchtende Ölschicht geschützt, die die Oberflächen wasserabweisend machen. Davon ausgehend, daß es keine Tafel Gesteinsmaterial gibt, die einer anderen perfekt gleicht, kann eine jede Unvollkommenheiten (wie kleine Krater oder Abschürfungen) aufweisen.

Pflege: Für die normale Reinigung nur einen trockenen oder eventuell angefeuchteten Lappen bei sofortigem Abtrocknen benutzen. Keine Scheuermittel, ätzende Substanzen oder Alkohol verwenden.

Marmor-Platten mit klarer und matter Fleckenschutz Lackierung

Die Fleckenschutz Lackierung aus klarem Polyester wird den Platten angewandt, um sie wasser-abweisend zu machen. Diese Behandlung verleiht eine matte und völlig glatte Oberfläche.

Natürlich geschliffene Steinplatten

Das natürliche Schleifen von Stein erfolgt mit Schleifscheiben mit unterschiedlicher Körnung, welche die Oberfläche gleichmäßig matt machen. Unsere geschliffenen Steinplatten sind zudem mit einer dünnen Schicht Öl geschützt, das als Netzmittel wirkt und die Oberflächen wasserabweisend macht. Wir weisen darauf hin, dass keine Platte aus Steinmaterial einer anderen genau gleicht und alle natürliche Imperfektionen haben können.

Pflege: für die normale Reinigung ein trockenes oder bei Bedarf leicht mit Wasser angefeuchtetes Tuch verwenden und anschließend gleich abtrocknen. Keine Scheuermittel, Säuren oder Alkohol benutzen.

Zementauskleidung

Diese Technik erlaubt durch Handverfahren die Zementauskleidung auf Oberflächen, die angemessen vorbereitet werden; diese Zementschicht wird später mit Acryl Finish und mit nanotechnologischer Fleckenschutzbehandlung mit Titandioxid geschützt.

Das Hand-Auftragen erzeugt Platten, die untereinander unterschiedlich für Finish und Farbton sein könnten; das bestätigt die Einzigkeit jedes Tisches.

Pflege: für normale Säuberung neutrale Reinigungsmittel (nicht schaumig) und Wasser benutzen, dabei achten die Substanzen, die auf die Oberfläche fallen könnten, nicht länger ablagern zu lassen.

Leder Kat. 90 und 95 – Kernleder

Unsere Kollektion besteht aus verschiedenen Ledersorten, die sich nach dem Herkunftstier, der Qualität der Wahl und der verschiedenen, für ihre Gerbung, Färbung und Feinverarbeitung verwendeten Systemen unterscheiden.

Pflege: Es ist eine gute Angewohnheit, häufiger sich ablagernden Staub zu entfernen, der die Poren verstopft und so die Atmung des Leders verhindert. Dafür ausschließlich einen trockenen weichen Lappen benutzen und den Gebrauch von Bürsten vermeiden, die die Oberfläche beschädigen könnten. Das Leder nicht direkten Wärmequellen aussetzen, die es auf die Dauer ausdörren könnten. Nicht dem ausgedehnten direkten Einfluß des Sonnenlichts aussetzen, da dies zu Veränderungen der Färbung führen könnte. Um eine Dehydratation und eine folgende Austrocknung des Leders zu vermeiden, ist eine Behandlung der Oberfläche etwa alle sechs Monate mit einer geeigneten, im Fachhandel leicht erhältlichen, Ledercreme zu empfehlen. Die Fleckentfernung ist beim Leder sehr schwierig (oft unmöglich, wie z. B. bei Fett-, Tinten- oder Alkoholflecken). Jedoch können Flecken, wenn sie sofort angegangen werden, mit Seifenwasser oder Reinigungsmilch beseitigt werden. Dabei einen weichen Lappen benutzen und damit sofort nachspülen und abtrocknen. Absolut zu vermeiden sind Alkohol, Aceton, Trichloräthylen, Reiniger oder Scheuermittel.

Leder Kat. 98 und 99

Unsere Kollektion besteht aus verschiedenen Ledersorten, die sich nach dem Herkunftstier, der Qualität der Wahl und der verschiedenen, für ihre Gerbung, Färbung und Feinverarbeitung verwendeten Systemen unterscheiden.

Pflege: Es ist eine gute Angewohnheit, häufiger sich ablagernden Staub zu entfernen, der die Poren verstopft und so die Atmung des Leders verhindert. Dafür ausschließlich einen trockenen weichen Lappen benutzen und den Gebrauch von Bürsten vermeiden, die die Oberfläche beschädigen könnten. Das Leder nicht direkten Wärmequellen aussetzen, die es auf die Dauer ausdörren könnten. Nicht dem ausgedehnten direkten Einfluß des Sonnenlichts aussetzen, da dies zu Veränderungen der Färbung führen könnte.

Ledergerbungsarten

Pflanzliche Gerbung (Kernleder 95). Es ist eines der ältesten Systeme auf der Basis von Chemieprodukten pflanzlicher Herkunft. Das so erhaltene Leder hat folgende Eigenschaften: äußerst kompakte Faser-Struktur, robust, wasserabweisend ohne die Atmung zu verändern, schön, angenehm zu fühlen, mit Tannin-Duft.

Chromgerbung (Extra-Leder 99, Leder Super 98, Leder Nappa 95 und Scozia-Leder 90).

Es ist eine einfachere und schnellere Gerbungsart, mit der man Produkte mit Weichheit und Leichtigkeit, perfekter Atmung, Wasser- und Druck-unempfindlichkeit, feinerer Blüte und gummiartigem Hautkontakt.

Gemischte Gerbung (Kernleder pigmentato 90).

Es handelt sich hierbei um eine Gerbung mit Chrom-Salzen und einer Nachgerbung mit pflanzlichen Gerbstoffen, die dem Produkt Kompaktheit verleiht.

Lederfarbe

Die Farben werden "porentief" aufgetragen, wodurch man eine gute Durchdringung und Einfärbung der Fasern in ihrer ganzen Tiefe erreicht, was die Erscheinung und die Eigenschaften verbessert.

Lederfinish

Die Feinverarbeitung wird bei den verschiedenen Ledertypen angewandt, um deren Aussehen zu verbessern.

Leder Extra 99 (Ausgewählte Leder): keine Oberflächenbehandlung, die Natürlichkeit der Haut ist unverändert.

Leder Super 98 (Leder erster Wahl): Oberflächenbehandlung mit Anilin und Wachs.

Leder Nappa 95 (Leder erster Wahl): Leicht bedeckende Behandlung, die trotzdem die natürlichen Eigenschaften der Haut erhält.

Leder Scozia 90 (Leder zweiter Wahl): Bedeckende Behandlung, die die Haut homogener macht. Es ist nach dem obengesagten klar, daß Zeichen und Unvollkommenheiten des Leders keine Defekte sondern Eigenschaften sind, die die Echtheit des Materials bestätigen.

Stoffe

Was die Faserzusammensetzung, die technischen Eigenschaften und die Pflegeanleitungen der Stoffe angeht, verweisen wir auf die Informationen auf den Etiketten der Bezüge.

Die Stoffe sollten nicht direkt und für längere Zeit der Sonne ausgesetzt werden, da dies eine Veränderung der Oberflächenfarbe verursachen könnte.

Der größte Teil unserer Bezüge ist abziehbar und waschbar. Trotz unserer größtmögliche Sorgfalt bei der Auswahl der Stoffe, können diese einlaufen und die Farbe verändern, wenn sie nicht genauestens unseren Anweisungen entsprechend gewaschen werden. Um sicher zu gehen, raten wir deshalb immer zur Trockenreinigung.

Für die Behandlung von den Bezügen Ecofire und Vip ist es notwendig, die Oberfläche vorsichtig mit einem weichen Tuch, vorzugsweise Mikrofaser, nur mit Wasser und milder Seife zu waschen. Schleifmaterialien, Alkohol, Lösungsmittel oder jede andere Art von Waschmittel, das nicht Seife ist, müssen unbedingt vermieden werden.

Aufgeschäumtes Polyurethan

Alle von uns verwendeten Polyurethane haben ausgezeichnete physiologische Eigenschaften. Sie sind hygienisch, ungiftig, nicht stauberzeugend, nicht allergieerregend beim Hautkontakt.

Sie garantieren außerdem eine ausgezeichnete Atmung dank ihrer hohen Luftdurchlässigkeit und Feuchtigkeitsaufnahmefähigkeit. Ihre hohe elastische Leistung (Kerbfähigkeit) ist außerdem eine Garantie für eine lange Lebensdauer.

Sie können außerdem selbstlöschend und damit zuverlässig, was die Feuersicherheit anbelangt (das Selbstlösch-Niveau variiert und ist den Anforderungen des Bestimmungsmarktes angepaßt) sein.

Pflege: Der Polyurethanschäum bedarf keiner besonderen Pflege. Bei Bedarf kann man ihn mit Wasser bis 90° C und einem Desinfektionsmittel waschen.

Wärmegebundene Polyesterfaser.

Dacron Du Pont

Diese Materialien sind Watten in Schichten aus 100% Polyester-Fasern mit besonderen Eigenschaften und Fähigkeiten. Ihre Fasern sind außerdem besonders leicht und locker.

Auch nach längerem Gebrauch kehren sie, dank der Leichtigkeit, mit der sie aufeinander gleiten und rutschen, in ihre Ausgangsposition zurück. Sie sind hygienische, antiallergische, gegen Schimmel und Mikroorganismen unempfindliche Materialien. Ihre Fasern halten nur kurz die Feuchtigkeit und sind deshalb leicht, auch mit warmem Wasser waschbar. Sie sind einfach wiederverwendbar und selbstlöschend zu machen.

Gänsefedern

Das von uns in unseren Polstermöbeln verwendete Federmaterial besteht aus 100% reinen Gänsefedern. Die Definition "reine Gänsefeder" bezeichnet eine neue Gänsefeder, und keine wiederaufgearbeitete, d. h. bereits benutzte und wiederverwendete. Zum Schutz der Sicherheit und Gesundheit der Benutzer wird die von uns verwendete Gänsefeder einem besonderen Vergütungs-Verfahren unterzogen, so daß sie den strengen italienischen Gesundheits- und Hygienegesetzen (DPR 845 vom 23.1.1975 und DM vom 10.6.1976) entsprechen (Die Gänsefeder wird ausgewählt, entstaubt, mit in organische Substanzen zerlegbaren bakterientötenden Waschmitteln reingewaschen, gespült, geschleudert, getrocknet und in besonderen Autoklaven sterilisiert).

Pflege: Die Gänsefeder regeneriert sich von selbst und erfordert deshalb vom Gesichtspunkt der Pflege keine besonderen Eingriffe. Wenn jedoch die Eigenschaften der Feder-Polsterungen auf längstmögliche Sicht gleich bleiben sollen, bedarf es einiger kleinen Eingriffe. Zunächst müßte federgefüllte Stück regelmäßig ausgeschüttelt werden (mit den Händen kraftvoll ausgeklopft), um die Füllung gleichmäßig neu zu verteilen und ihr Volumen und Elastizität zu geben.

Beim Entstauben einer Gänsefeder-Polsterung weder einen Teppichklopfer, der die Federn brechen und ihnen damit die Elastizität nehmen könnte, noch einen Staubsauger benutzen. Die Gänsefeder-Polsterung keiner direkten Wärmequelle (künstlich oder Sonnenstrahlen) aussetzen, denn diese könnte auf Dauer der Feder ihre Feuchtigkeit nehmen und sie trocken, zerbrechlich und weniger elastisch werden lassen.

Matratzen

Für eine langlebige Lebensdauer der Matratze und demzufolge eine erweiterte Qualität im Schlafen im Laufe der Zeit ist nützlich, einige kleine, aber wichtige Maßnahmen in die Behandlung zu folgen.

Anfangs, während der ersten Wochen der Nutzung kann die Matratze einige Vertiefungen an den Schultern und Hüften (das sind die Bereiche, die den höheren Druck absorbieren) zeigen, während sie sich an die Form des Körpers anpasst.

Das ist völlig normal und nicht auf einen Defekt des Produktes zu beziehen.

Aus diesem Grund ist es wichtig, dass in den ersten sechs Monaten des Lebens, wird die Matratze herum und Kopf-Füße verkehrt, mindestens ein paar Mal pro Monat.

In den folgenden Monaten, als die Matratze regelmäßig umgekehrt wird, wird der Effekt von Zerquetschung minimiert und damit eine gleichförmige Verwendung des Produktes garantiert. Es ist auch geraten, die Oberfläche der Matratze regelmäßig mit einem Staubsauger zu reinigen.

Cristalplant®

Cristalplant® ist ein hochtechnologischer Verbundwerkstoff, der zu einem hohen Anteil aus natürlichen Mineralien und zu geringen Anteilen aus hochreinen Polyester und Acrylpolymeren besteht; es ist folglich ein inertes, hypo-allergenes und ungiftiges Material. Es ist zu 100% wiederverwendbar, feuerbeständig, mit optimaler UV-Beständigkeit, es ist kompakt und porenfrei, hygienisch, widerstandsfähig und durch seine samtige, dem Naturstein ähnliche Oberfläche, angenehm anzufühlen.

Pflege: für normale Säuberung benutzt man Seifenwasser oder mit handelsüblichen Reinigungsmitteln, dabei achten die Fläche gut abzuspülen. Für kleine Schäden wie Kratzer, hartnäckige Flecken und kleine Verbrennungen kann man die Fläche restorieren, mittels eines normalen scheuernden Schwamm und eines handelsüblichen scheuernden Reinigungsmittels.

Keine lösungsmittelhaltigen Produkte verwenden oder mit aggressiven chemischen Bestandteilen, wie z.B. Trichloräthylen Art, Verdüner und Ammoniak.

Teppiche

Der Tufting-Prozess beinhaltet, dass jeder Vliesstrang manuell mit einem Werkzeug namens "getuftete Pistole" auf einer Baumwollleinwand eingeführt wird, die mit der Zeichnung verfolgt wird. Am Ende des Prozesses, um die Fasern zu verdichten, wird der Teppich mit einer Stütze aus 100% Baumwollgewebe gekoppelt, die mit einem 100% Naturlatexkleber fixiert ist. So entsteht ein einheitliches Samtfleece. Eventuelle Unregelmäßigkeiten sollten nicht als Mangel betrachtet werden, sondern als ein Element, das den unverwechselbaren Charakter des Handwerks unterstreicht. Kleine Unterschiede in hochwertige Garne sind auf die Natürlichkeit der Rohstoffe und den manuellen Produktionsprozess zurückzuführen. Eine leichte Variation in Farbe und Größe kann zwischen verschiedenen Chargen auftreten.

• Regelmäßig staubsaugen.

Der beste Weg, den Teppich zu schützen, besteht darin, ihn sauber zu halten. Reinigen Sie ihn regelmäßig mit dem Staubsauger, damit der Schmutz entfernt wird, bevor es in die Fasern eindringen kann. Um den Schmutz und Flaum zu entfernen, die vor allem im ersten Jahr auf der Oberfläche des Teppichs entstehen, saugen Sie ihn mindestens zwei- oder dreimal pro Woche ab. Danach saugen Sie es mindestens einmal pro Woche oder öfter ab, wenn sich der Teppich in einem verkehrsreichen Bereich befindet. Saugen Sie in beide Richtungen, um Rillenbildung zu vermeiden.

• Flüssigkeiten sofort trocknen und Speisereste entfernen.

Im Falle von Lebensmitteln sammeln Sie sofort die Rückstände, ohne sie auf der Oberfläche zu verteilen, wodurch die Bildung von Flecken vermieden wird. Flüssigkeit durch Tupfen der Oberfläche aufnehmen. Verwenden Sie nur ein klares, trockenes Tuch, um Flecken zu entfernen. Vermeiden Sie es, kräftig zu reiben, da dies zu Pilling und Rillen auf der Oberfläche führen kann. Wenn der Fleck hartnäckig ist, verwenden Sie eine weiche Borstenbürste und reiben Sie vorsichtig in Richtung des Fells, die den Teppich trocknet, um Schimmelbildung zu vermeiden.

• Waschen.

Kein Maschinenwaschen und keine Dampfreinigung verwenden. Verwenden Sie nur die chemische Reinigung bei einer professionellen chemischen Reinigung, die auf hand-getufteten Teppiche spezialisiert ist.

SOFAS

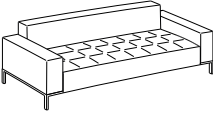
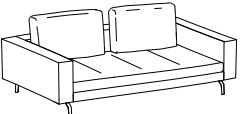
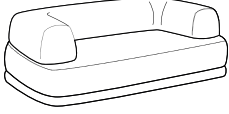
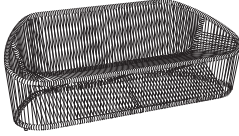
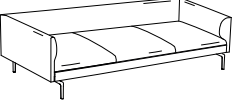
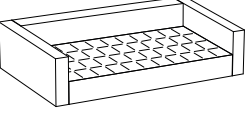
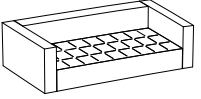
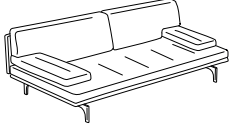
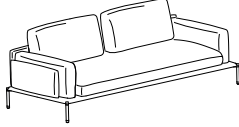
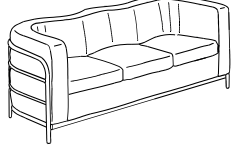
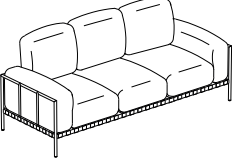
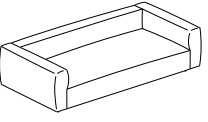
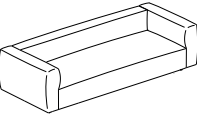
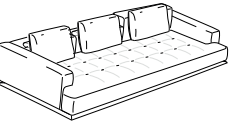
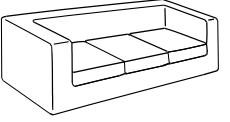
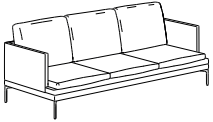
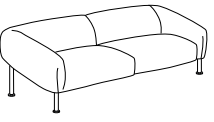
				
ALFA	BRUCE	BUMPER	CLUB	FLAMINGO
				
KILT	KILT84	MILANO+	NOAH	ONDA
				
PARCO	PIANOALTO	PIANOALTO96	SHIKI	THROW-AWAY
				
WILLIAM	ZA:ZA			

1326 ALFA

Design: Emaf Progetti
Entwurfjahr 1999

Sessel und einteilige Sofas. Füße aus Stahl, verchromt oder mit naturfarben- oder schwarz- vernickeltem und mattiertem Finish oder Graphit lackiert. Gestell aus Stahl. Federung mit elastischen Gurten. Polsterung aus Polyurethan/wärmegebundener Polyesterfaser. Fester Innenbezug aus Nylonstoff. Abnehmbarer Außenbezug mit Steppung über den Sitzpolstern aus Stoff oder Leder. Das Sofa kann mit den Kissen 1583, 1584 und 1585 ergänzt werden.

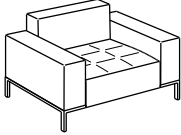
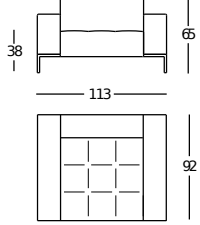
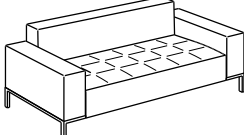
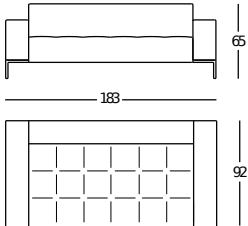
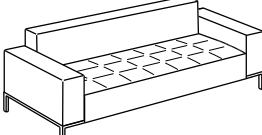
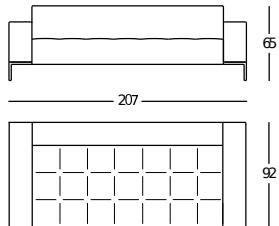
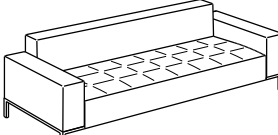
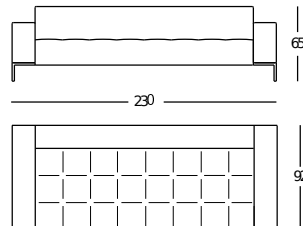
Perspektive	Vorderansicht/Von oben	Bezugskategorien	Verchromte/ lackierte Füße	Vernickelte- mattierte Füße	Ersatzbezug
 1326/102A Stoff m 3,90	 Sessel 113	Kundenstoff	3.290	3.555	1.115
		20	3.290	3.555	1.115
		30	3.395	3.665	1.195
		40	3.500	3.770	1.275
		Leder 90	4.775	5.055	2.435
		Leder 95	4.775	5.055	2.435
		Leder 98	5.085	5.355	2.780
		Leder 99	5.460	5.730	3.190
 1326/202A Stoff m 6,20	 Sofa 183	Kundenstoff	4.175	4.455	1.350
		20	4.175	4.455	1.350
		30	4.355	4.630	1.485
		40	4.540	4.815	1.595
		Leder 90	6.345	6.615	3.355
		Leder 95	6.345	6.615	3.355
		Leder 98	6.915	7.185	3.940
		Leder 99	7.510	7.780	4.565
 1326/212A Stoff m 6,45	 Sofa 207	Kundenstoff	4.355	4.630	1.500
		20	4.355	4.630	1.500
		30	4.540	4.815	1.635
		40	4.720	4.990	1.735
		Leder 90	6.600	6.875	3.665
		Leder 95	6.600	6.875	3.665
		Leder 98	7.165	7.430	4.290
		Leder 99	7.780	8.045	4.955
 1326/302A Stoff m 6,70	 Sofa 230	Kundenstoff	4.630	4.895	1.605
		20	4.630	4.895	1.605
		30	4.830	5.100	1.745
		40	5.010	5.285	1.870
		Leder 90	6.970	7.230	3.770
		Leder 95	6.970	7.230	3.770
		Leder 98	7.535	7.810	4.380
		Leder 99	8.170	8.440	5.060

1326 ALFA

Design: Emaf Progetti
Entwurfjahr 1999

Hocker. Füße aus Stahl, verchromt oder mit naturfarben- oder schwarz- vernickeltem und mattiertem Finish oder Graphit lackiert. Gestell aus Stahl. Federung mit elastischen Gurten. Polsterung aus Polyurethan/wärmegebundener Polyesterfaser. Fester Innenbezug aus Nylonstoff. Abnehmbarer Außenbezug mit Steppung über den Sitzpolstern aus Stoff oder Leder.

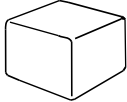
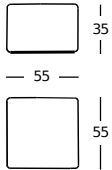
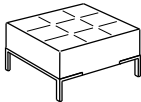
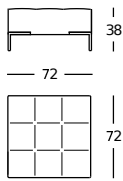
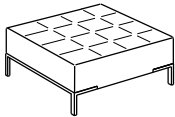
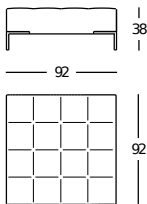
Perspektive	Vorderansicht/Von oben	Bezugskategorien	Verchromte/ lackierte Füße	Vernickelte- mattierte Füße	Ersatzbezug	
 <p>1326/PUF Stoff m 1,30</p>	 <p>Der Preis ist gemeint für mit Klettband befestigtem Bezug, ohne Steppung.</p>	Kundenstoff	640		355	
		20	640		355	
		30	680		370	
		40	690		400	
		Leder 90	1.050		730	
		Leder 95	1.050		730	
		Leder 98	1.140		820	
		Leder 99	1.245		940	
 <p>1326/PUF1A Stoff m 1,55</p>	 <p>Hocker 72</p>	Kundenstoff	1.625	1.900	430	
		20	1.625	1.900	430	
		30	1.665	1.935	450	
		40	1.715	1.985	485	
		Leder 90	2.175	2.445	925	
		Leder 95	2.175	2.445	925	
		Leder 98	2.380	2.655	1.195	
		Leder 99	2.480	2.750	1.300	
 <p>1326/PUF2A Stoff m 2,20</p>	 <p>Hocker 92</p>	Kundenstoff	1.985	2.265	545	
		20	1.985	2.265	545	
		30	2.060	2.330	555	
		40	2.125	2.395	600	
		Leder 90	2.845	3.115	1.235	
		Leder 95	2.845	3.115	1.235	
		Leder 98	3.125	3.395	1.575	
		Leder 99	3.275	3.545	1.735	

1326 ALFA

Design: Emaf Progetti
Entwurfjahr 1999

Liege und Liege-Sessel. Die Liege ist auch mit einer Länge von 212 cm erhältlich. Der Preis wird kalkuliert mit einem Zusatz vom 10% auf dem Preis der Liege mit 188 cm Länge.

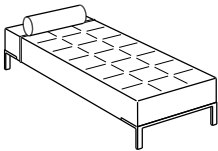
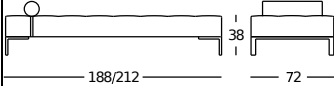
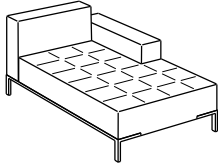
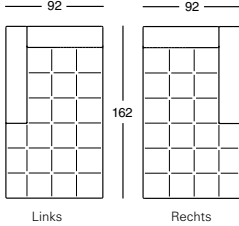
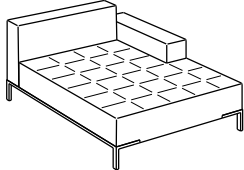
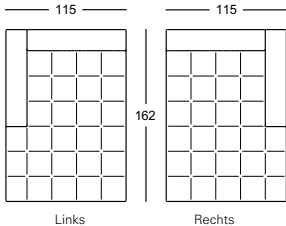
Perspektive	Vorderansicht/Seitenansicht/ Von oben	Bezugskategorien	Verchromte/ lackierte FüÙe	Vernickelte- mattierte FüÙe	Ersatzbezug	
 <p>1326/DORA Stoff m 3,20</p>	 <p>Liege</p>	Kundenstoff	2.665	2.935	780	
		20	2.665	2.935	780	
		30	2.760	3.025	820	
		40	2.845	3.115	880	
		Leder 90	3.800	4.070	1.745	
		Leder 95	3.800	4.070	1.745	
		Leder 98	4.080	4.355	2.035	
		Leder 99	4.385	4.655	2.335	
 <p>1326/ALP1 Stoff m 4,00</p>	 <p>Kleiner Liege-Sessel</p>	Kundenstoff	4.030	4.440	1.225	
		20	4.030	4.440	1.225	
		30	4.165	4.580	1.330	
		40	4.285	4.695	1.405	
		Leder 90	5.640	6.050	2.655	
		Leder 95	5.640	6.050	2.655	
		Leder 98	5.995	6.395	3.075	
		Leder 99	6.395	6.805	3.490	
 <p>1326/AL1 Stoff m 4,80</p>	 <p>Grosser Liege-Sessel</p>	Kundenstoff	4.375	4.775	1.320	
		20	4.375	4.775	1.320	
		30	4.515	4.930	1.390	
		40	4.655	5.065	1.515	
		Leder 90	6.335	6.735	2.985	
		Leder 95	6.335	6.735	2.985	
		Leder 98	6.765	7.175	3.455	
		Leder 99	7.245	7.655	3.940	

1326 ALFA

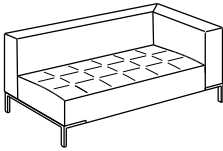
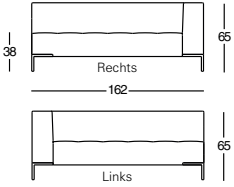
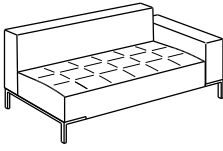
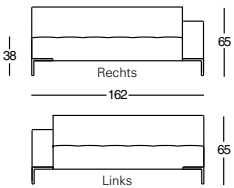
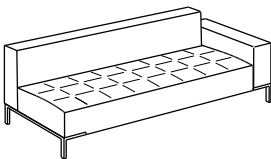
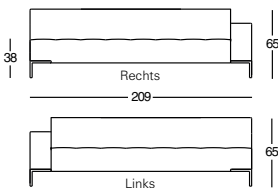
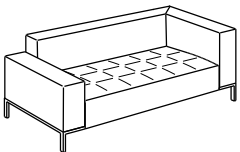
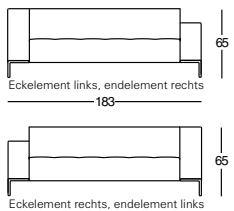
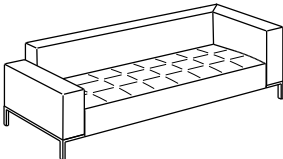
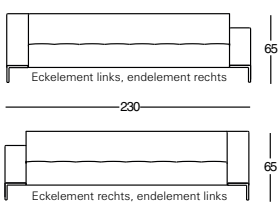

Design: Emaf Progetti
Entwurfjahr 1999

Zusammenstellbare Sofas. Mit dieser Serie von Sofas werden Kompositionslösungen in gerader Linie oder übereck möglich, je nach Bedarf.

Perspektive	Vorderansicht	Bezugskategorien	Verchromte/ lackierte FüÙe	Vernickelte- mattierte FüÙe	Ersatzbezug
 1326/ANGA Stoff m 4,90	 Eckelement 162	Kundenstoff	3.880	4.150	1.225
		20	3.880	4.150	1.225
		30	4.020	4.285	1.330
		40	4.165	4.440	1.425
		Leder 90	5.775	6.050	2.855
		Leder 95	5.775	6.050	2.855
		Leder 98	6.250	6.525	3.330
		Leder 99	6.735	7.010	3.840
		Leder 90	5.775	6.050	2.855
		Leder 95	5.775	6.050	2.855
 1326/201A Stoff m 4,90	 Endelement 162	Kundenstoff	3.725	4.000	1.205
		20	3.725	4.000	1.205
		30	3.870	4.140	1.320
		40	4.020	4.285	1.405
		Leder 90	5.590	5.860	2.845
		Leder 95	5.590	5.860	2.845
		Leder 98	5.995	6.260	3.280
		Leder 99	6.465	6.735	3.770
		Leder 90	5.590	5.860	2.845
		Leder 95	5.590	5.860	2.845
 1326/301A Stoff m 5,90	 Endelement 209	Kundenstoff	4.300	4.580	1.405
		20	4.300	4.580	1.405
		30	4.480	4.750	1.460
		40	4.655	4.930	1.565
		Leder 90	6.505	6.780	3.280
		Leder 95	6.505	6.780	3.280
		Leder 98	7.050	7.315	3.840
		Leder 99	7.635	7.905	4.435
		Leder 90	6.505	6.780	3.280
		Leder 95	6.505	6.780	3.280
 1326/201TA Stoff m 5,40	 Eck-Endelement 183	Kundenstoff	4.225	4.490	1.360
		20	4.225	4.490	1.360
		30	4.385	4.655	1.485
		40	4.540	4.815	1.575
		Leder 90	6.180	6.455	3.175
		Leder 95	6.180	6.455	3.175
		Leder 98	6.645	6.915	3.700
		Leder 99	7.175	7.440	4.250
		Leder 90	6.180	6.455	3.175
		Leder 95	6.180	6.455	3.175
 1326/301TA Stoff m 6,70	 Eck-Endelement 230	Kundenstoff	4.815	5.085	1.605
		20	4.815	5.085	1.605
		30	5.000	5.275	1.745
		40	5.210	5.475	1.870
		Leder 90	7.335	7.600	3.770
		Leder 95	7.335	7.600	3.770
		Leder 98	7.895	8.155	4.380
		Leder 99	8.555	8.820	5.060
		Leder 90	7.335	7.600	3.770
		Leder 95	7.335	7.600	3.770

CUSCINETTI

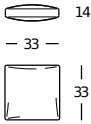
Kleine Kissen. Polsterung aus Polyhurethan/Dacron Du Pont oder 100% reinen Gänsedaunen. Fester Innenbezug aus Baumwolle. Abnehmbarer Außenbezug aus Stoff oder Leder.

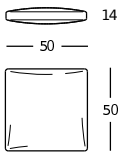
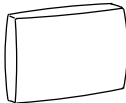
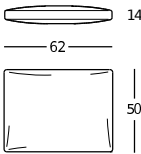
Perspektive	Vorderansicht/Von oben	Bezugskategorien	Dacron Polsterung	Gänsedaunen Polsterung	Ersatzbezug
 1583 Stoff m 0,45 Kissen		Kundenstoff	255	255	220
		20	255	255	220
		30	270	270	230
		40	290	290	240
		Leder 90	445	445	385
		Leder 95	445	445	385
		Leder 98	490	490	430
		Leder 99	515	515	450
 1584 Stoff m 1,20 Kissen		Kundenstoff	325	325	240
		20	325	325	240
		30	335	335	255
		40	350	350	265
		Leder 90	610	610	505
		Leder 95	610	610	505
		Leder 98	680	680	555
		Leder 99	715	715	600
 1585 Stoff m 1,35 Kissen		Kundenstoff	410	410	295
		20	410	410	295
		30	435	435	315
		40	465	465	345
		Leder 90	715	715	580
		Leder 95	715	715	580
		Leder 98	785	785	640
		Leder 99	835	835	690

Beispiele zur Komposition der Elemente

Von oben

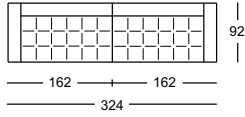

N. 1 = 1326/201S + 1326/201D

Von oben

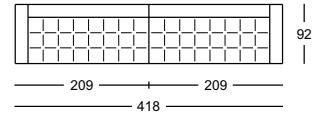

N. 2 = 1326/301S + 1326/301D

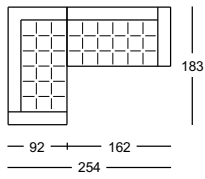

N. 3 = 1326/201TS + 1326/201D

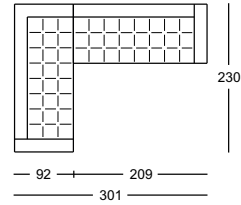

N. 4 = 1326/301TS + 1326/301D

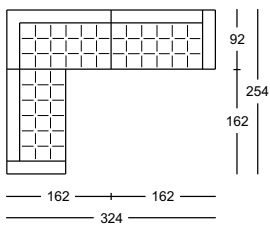

N. 5 = 1326/201S + 1326/ANGS + 1326/201D

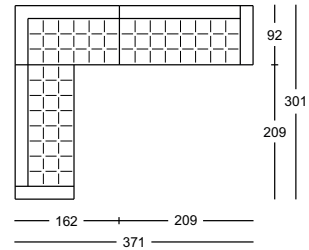

N. 6 = 1326/301S + 1326/ANGS + 1326/301D

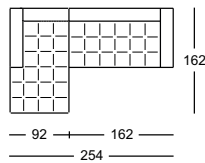

N. 7 = 1326/ALP1S + 1326/201D

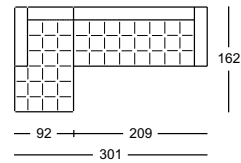

N. 8 = 1326/ALP1S + 1326/301D

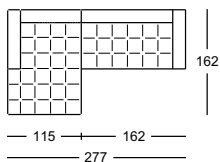

N. 9 = 1326/AL1S + 1326/201D

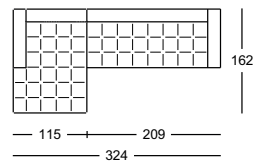

N. 10 = 1326/AL1S + 1326/301D

1335 BRUCE

Design: Ludovica+Roberto Palomba
Entwurfjahr 2013

Einteilige Sofas und Hocker. Füße aus Aluminiumlegierung, poliert oder mit naturfarben- oder schwarz- vernickeltem und mattiertem Finish, oder schwarz lackiert. Stahlgestell. Federung auf elastischen Gurten. Polsterung aus Polyurethan mit unterschiedlicher Dichte/ Dacron Du Pont. Sitzkissen aus Polyurethan/Dacron Du Pont. Rückenkissen aus 100% reinen Gänsefedern. Fester Innenbezug aus Nylonstoff und aus Baumwolle für die Rückenpolsterung . Abnehmbarer Außenbezug aus Stoff oder Leder.

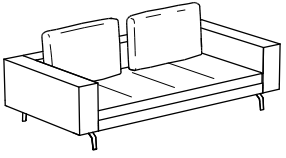
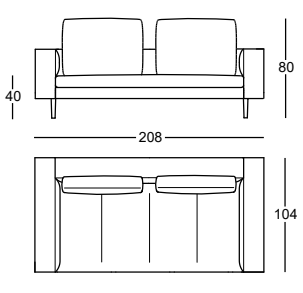
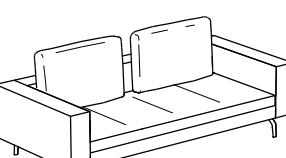
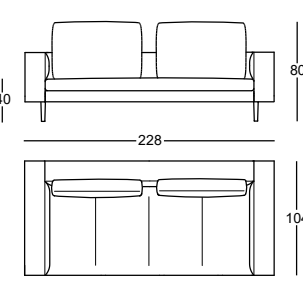
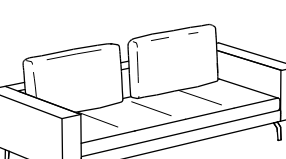
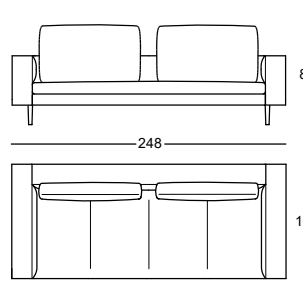
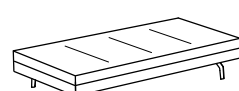
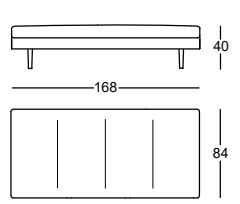
Perspektive	Vorderansicht/Von oben	Bezugskategorien	Preis		Ersatzbezug	
 <p>1335/202 Stoff m 10,80</p>	 <p>Sofa 208</p>	Kundenstoff	5.135		2.070	
		20	5.135		2.070	
		30	5.440		2.285	
		40	5.670		2.605	
		Leder 90	8.250		5.335	
		Leder 95	8.250		5.335	
		Leder 98	9.170		6.135	
		Leder 99	9.840		6.715	
 <p>1335/212 Stoff m 12,10</p>	 <p>Sofa 228</p>	Kundenstoff	5.450		2.135	
		20	5.450		2.135	
		30	5.745		2.495	
		40	6.050		2.845	
		Leder 90	9.050		5.840	
		Leder 95	9.050		5.840	
		Leder 98	9.970		6.715	
		Leder 99	10.700		7.365	
 <p>1335/302 Stoff m 12,70</p>	 <p>Sofa 248</p>	Kundenstoff	5.600		2.240	
		20	5.600		2.240	
		30	5.925		2.605	
		40	6.230		2.960	
		Leder 90	9.285		6.065	
		Leder 95	9.285		6.065	
		Leder 98	10.360		7.005	
		Leder 99	11.150		7.685	
 <p>1335/PUF Stoff m 5,50</p>	 <p>Hocker 168</p>	Kundenstoff	2.760		1.195	
		20	2.760		1.195	
		30	2.895		1.250	
		40	3.015		1.405	
		Leder 90	4.375		2.905	
		Leder 95	4.375		2.905	
		Leder 98	4.830		3.305	
		Leder 99	5.185		3.595	

1335 BRUCE

Design: Ludovica+Roberto Palomba
Entwurfjahr 2013

Zusammenstellbare Sofas. Mit den Reihen von zusammenstellbaren oder einteiligen Sofas werden Kompositionslösungen in gerader Linie oder übereck möglich.

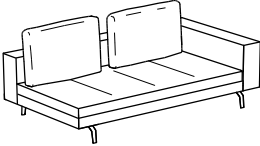
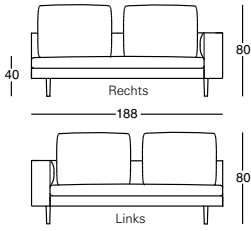
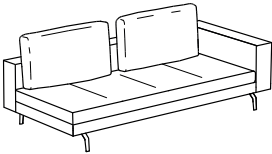
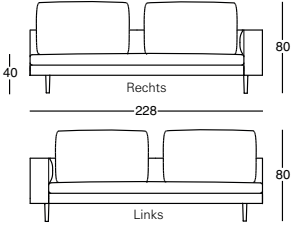
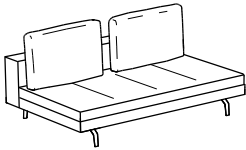
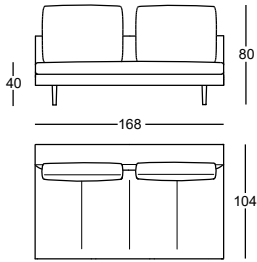
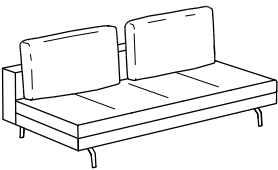
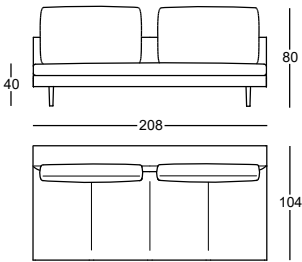
Perspektive	Vorderansicht/Von oben	Bezugskategorien	Preis		Ersatzbezug	
 <p>1335/201 Stoff m 9,70</p>	 <p>Endelement 188</p>	Kundenstoff	4.560		1.845	
		20	4.560		1.845	
		30	4.830		2.050	
		40	5.030		2.320	
		Leder 90	7.600		4.850	
		Leder 95	7.600		4.850	
		Leder 98	8.430		5.485	
		Leder 99	9.015		6.000	
 <p>1335/301 Stoff m 11,60</p>	 <p>Endelement 228</p>	Kundenstoff	5.175		2.035	
		20	5.175		2.035	
		30	5.475		2.365	
		40	5.720		2.680	
		Leder 90	9.225		5.525	
		Leder 95	9.225		5.525	
		Leder 98	10.220		6.345	
		Leder 99	10.930		6.970	
 <p>1335/200 Stoff m 8,60</p>	 <p>Sofa 168</p>	Kundenstoff	3.950		1.635	
		20	3.950		1.635	
		30	4.175		1.805	
		40	4.405		2.060	
		Leder 90	6.505		4.225	
		Leder 95	6.505		4.225	
		Leder 98	7.230		4.840	
		Leder 99	7.780		5.300	
 <p>1335/300 Stoff m 10,50</p>	 <p>Sofa 208</p>	Kundenstoff	4.590		1.815	
		20	4.590		1.815	
		30	4.860		2.125	
		40	5.085		2.385	
		Leder 90	7.585		4.955	
		Leder 95	7.585		4.955	
		Leder 98	8.495		5.710	
		Leder 99	9.135		6.265	

1335 BRUCE

Design: Ludovica+Roberto Palomba
Entwurfjahr 2013

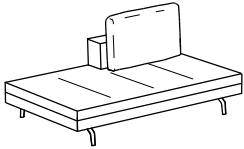
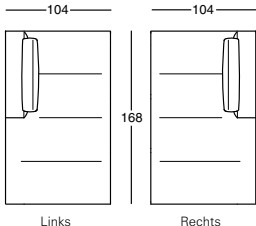
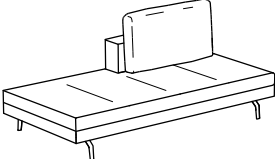
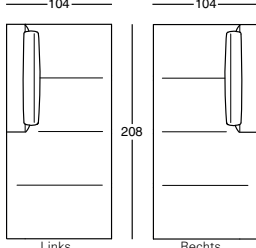
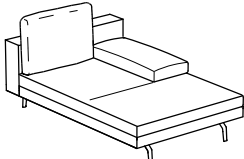
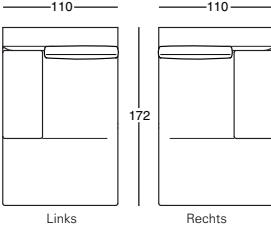
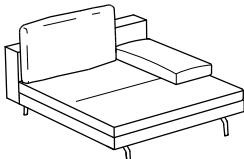
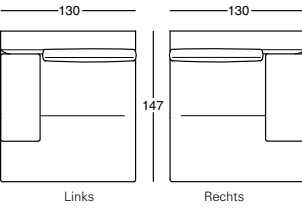

Zusammenstellbare Sofas. Mit den Reihen von zusammenstellbaren oder einteiligen Sofas werden Kompositionslösungen in gerader Linie oder übereck möglich.

Perspektive	Von oben	Bezugskategorien	Preis		Ersatzbezug
 1335/200P Stoff m 8,60	 Links Rechts Sofa 168	Kundenstoff	3.855		1.515
		20	3.855		1.515
		30	4.055		1.770
		40	4.235		2.005
		Leder 90	6.320		4.120
		Leder 95	6.320		4.120
		Leder 98	7.065		4.720
		Leder 99	7.575		5.175
 1335/300P Stoff m 10,10	 Links Rechts Sofa 208	Kundenstoff	4.470		1.965
		20	4.470		1.965
		30	4.750		2.175
		40	4.990		2.485
		Leder 90	7.450		5.085
		Leder 95	7.450		5.085
		Leder 98	8.345		5.840
		Leder 99	8.985		6.390
 1335/ALP1 Stoff m 7,70	 Links Rechts Kleiner Liege-Sessel	Kundenstoff	3.830		1.485
		20	3.830		1.485
		30	4.030		1.635
		40	4.210		1.855
		Leder 90	6.005		3.820
		Leder 95	6.005		3.820
		Leder 98	6.645		4.400
		Leder 99	7.110		4.815
 1335/AL1 Stoff m 8,50	 Links Rechts Grosser Liege-Sessel	Kundenstoff	4.010		1.620
		20	4.010		1.620
		30	4.210		1.795
		40	4.395		2.035
		Leder 90	7.010		4.190
		Leder 95	7.010		4.190
		Leder 98	7.740		4.850
		Leder 99	8.270		5.310

1335 BRUCE

Design: Ludovica+Roberto Palomba
Entwurfjahr 2013

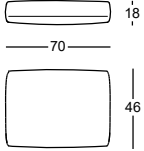
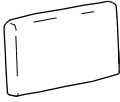
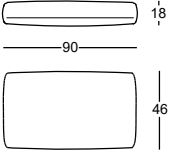
Rückenkissen, Nierenrolle und Armlehnekissen. Rückenkissen aus 100% reinen Gänsefedern. Fester Innenbezug aus Baumwolle. Abnehmbarer Außenbezug aus Stoff oder Leder. Polsterung der Nierenrolle aus Polyurethan/wärmegebundener Polyesterfaser. Fester Innenbezug aus Nylon. Abnehmbarer Außenbezug aus Stoff oder Leder. Armlehnekissen aus 100% reinen Gänsefedern mit Polyurethan-Einlage. Fester Innenbezug aus Nylon. Abnehmbarer Außenbezug aus Stoff oder Leder.

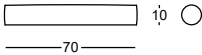
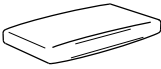
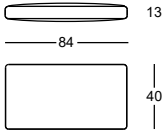
Perspektive	Vorderansicht/Von oben	Bezugskategorien	Preis	Ersatzbezug
 <p>1335/70C Stoff m 1,25 Kissen</p>		Kundenstoff	395	265
		20	395	265
		30	420	280
		40	445	305
		Leder 90	715	610
		Leder 95	715	610
		Leder 98	820	690
		Leder 99	895	745
		Leder 90	820	690
		Leder 95	820	690
 <p>1335/90C Stoff m 1,55 Kissen</p>		Kundenstoff	455	295
		20	455	295
		30	500	315
		40	525	330
		Leder 90	820	690
		Leder 95	820	690
		Leder 98	955	780
		Leder 99	1.030	870
		Leder 90	455	440
		Leder 95	455	440
 <p>1335/70R Stoff m 0,45 Nieren-Ruhekissen</p>		Kundenstoff	230	195
		20	230	195
		30	240	220
		40	270	230
		Leder 90	455	440
		Leder 95	455	440
		Leder 98	525	495
		Leder 99	570	535
		Leder 90	365	240
		Leder 95	365	240
 <p>1335/BRA Stoff m 1,10 Armlehnekissen</p>		Kundenstoff	365	240
		20	365	240
		30	410	255
		40	435	280
		Leder 90	715	625
		Leder 95	715	625
		Leder 98	810	700
		Leder 99	885	760
		Leder 90	715	625
		Leder 95	715	625

Beispiele zur Komposition der Elemente

Von oben

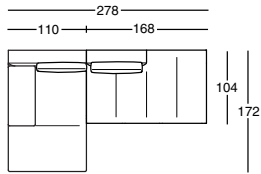

N. 1 = 1335/ALP1S + 1335/200PD

Von oben

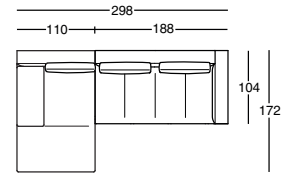

N. 2 = 1335/ALP1S + 1335/201D

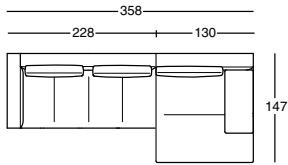

N. 3 = 1335/301S + 1335/AL1D

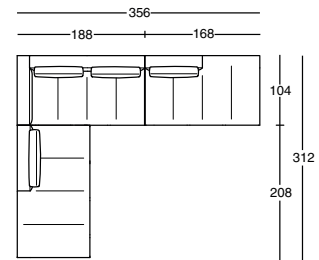

N. 4 = 1335/300PS + 1335/201S + 1335/200PD

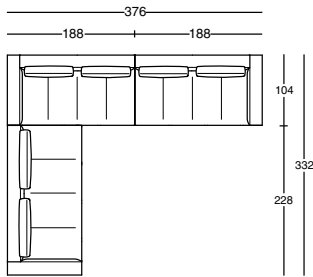

N. 5 = 1335/301S + 1335/201S + 1335/201D

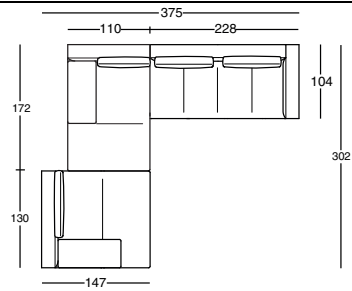

N. 6 = 1335/AL1S + 1335/ALP1S + 1335/301D

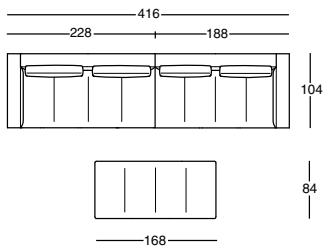

N. 7 = 1335/301S + 1335/201D + 1335/PUF

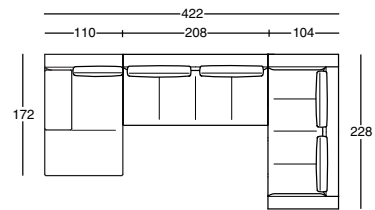

N. 8 = 1335/ALP1S + 1335/300 + 1335/212

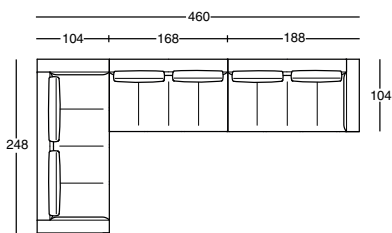

N. 9 = 1335/302 + 1335/200 + 1335/201D

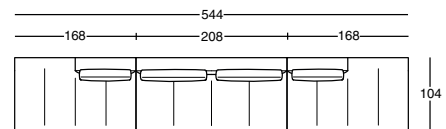





N. 10 = 1335/200PS + 1335/300 + 1335/200PD

1265 BUMPER

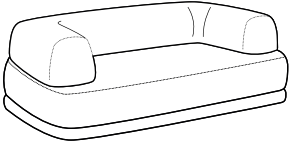
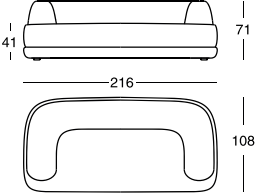
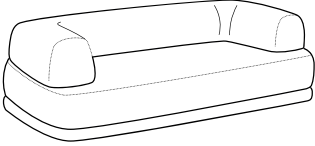
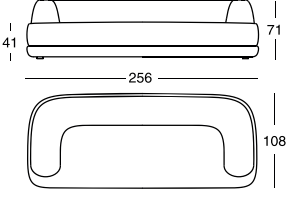
Design: Calvi Brambilla
Entwurfjahr 2023

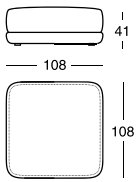
Einteilige Sofas, Hocker und Kissen. Gestell aus Holz. Sitz-, Rücken- und Basispolsterung aus Polyurethan mit unterschiedlicher Dichte/ Dacron Du Pont. Kissen aus regenerierten und regenerierbaren Polyesterflocken. Fester Innenbezug aus Nylonstoff; aus Baumwolle/Polyester für das Kissen. Abnehmbarer Außenbezug aus Stoff.

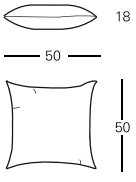
Perspektive	Vorderansicht/Von oben	Bezugskategorien	Preis	Ersatzbezug
 <p>1265/212 Stoff m 8,50</p>	 <p>Sofa 216</p>	Kundenstoff	4.910	1.370
		20	4.910	1.370
		30	5.190	1.670
		40	5.315	1.805
 <p>1265/302 Stoff m 9,50</p>	 <p>Sofa 256</p>	Kundenstoff	5.795	1.530
		20	5.795	1.530
		30	6.115	1.875
		40	6.260	2.030
 <p>1265/PUF Stoff m 4,00</p>	 <p>Hocker</p>	Kundenstoff	2.320	630
		20	2.320	630
		30	2.440	760
		40	2.495	820
 <p>1265/50C Stoff m 1,00</p>	 <p>Kissen</p>	Kundenstoff	200	145
		20	200	145
		30	220	170
		40	230	180

1265 BUMPER

Design: Calvi Brambilla
Entwurfjahr 2023

Zusammenstellbare Sofas . Mit der Serie von zusammenstellbaren Sofas lassen sich Linear- und Eckgruppen zusammenstellen.

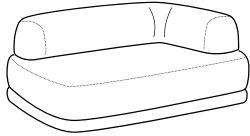
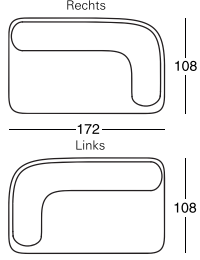
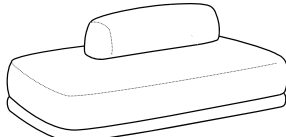
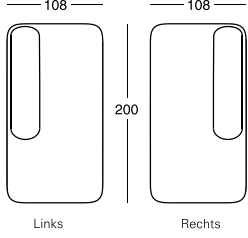
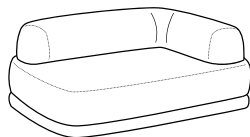
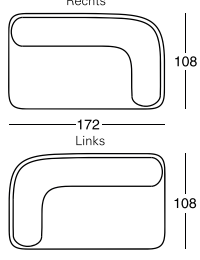
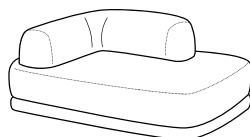
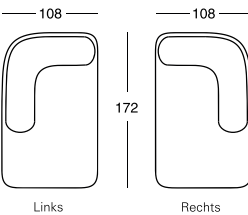
Perspektive	Von oben	Bezugskategorien	Preis		Ersatzbezug
 1265/201 Stoff m 7,50		Kundenstoff	4.250		1.065
		20	4.250		1.065
		30	4.480		1.295
		40	4.580		1.395
 1265/300P Stoff m 6,50		Kundenstoff	4.090		1.060
		20	4.090		1.060
		30	4.300		1.285
		40	4.390		1.385
 1265/ANG Stoff m 7,50		Kundenstoff	4.290		1.160
		20	4.290		1.160
		30	4.525		1.415
		40	4.635		1.530
 1265/AL1 Stoff m 7,00		Kundenstoff	4.120		1.110
		20	4.120		1.110
		30	4.335		1.345
		40	4.435		1.450

Beispiele zur Komposition der Elemente

Von oben

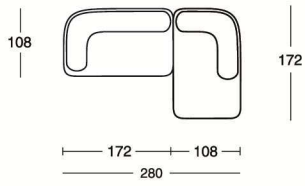

Nr. 1 = 1265/201S + 1265/AL1D

Von oben

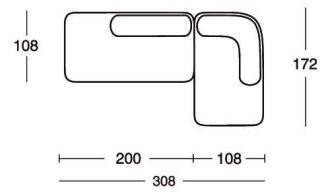

Nr. 2 = 1265/300PS + 1265/AL1D

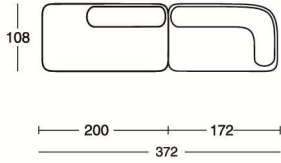

Nr. 3 = 1265/300PS + 1265/201D

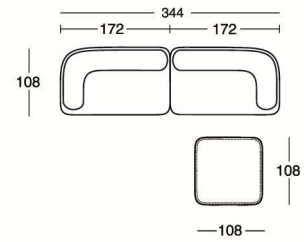

Nr. 4 = 1265/201S + 1265/201D + 1265/PUF

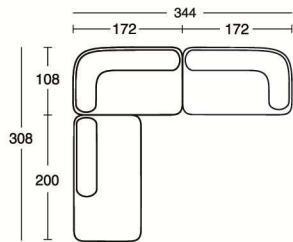

Nr. 5 = 1265/300PS + 1265/ANGS + 1265/201D

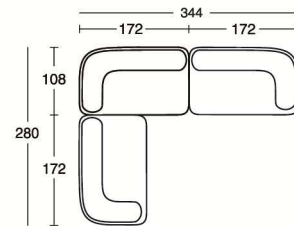

Nr. 6 = 1265/201S + 1265/ANGS + 1265/201D

1009 CLUB

Design: Prospero Rasulo
Entwurfjahr 2008

Sessel und Sofa für Innen und Freie. Innere Struktur aus lackiertem Stahl fürs Freie. Geflecht aus PVC Draht mit innerer Verstärkung aus Nylon in der Farbe braun. Auf Nachfrage ist ein Sitzkissen mit Polyurethan/ Dacron Du Pont gepolstert, erhältlich.

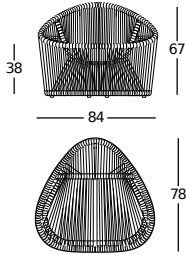
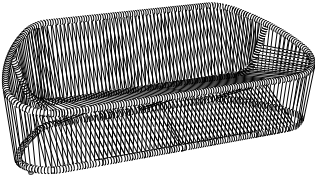
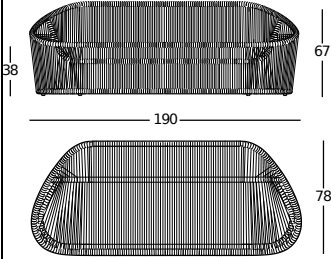
Perspektive	Vorderansicht/Von oben	Bezugskategorien	Preis	Preis kleines Küssens	Ersatzbezug	
 <p>1009/102</p>		Kundenstoff	2.165	255	170	
		20		255	170	
		30		265	180	
		40		280	220	
		Leder 90		485	450	
		Leder 95		485	450	
		Leder 98		515	505	
		Leder 99		570	555	
 <p>1009/302</p>		Kundenstoff	4.110	450	345	
		20		450	345	
		30		505	400	
		40		545	460	
		Leder 90		1.225	1.140	
		Leder 95		1.225	1.140	
		Leder 98		1.390	1.320	
		Leder 99		1.540	1.460	

1333 FLAMINGO

Design: Damian Williamson
Entwurfjahr 2017

Sessel und einteilige Sofas. Füße aus polierter oder schwarz-lackierter Aluminiumlegierung, oder mit naturfarben- oder schwarz- vernickeltem und mattiertem Finish. Gestell aus Stahl. Federung auf elastischen Gurten. Polsterung aus Polyurethan/wärmegebundener Polyesterfaser. Sitzkissen aus Polyurethan mit unterschiedlicher Dichte/ wärmegebundener Polyesterfaser. Fester Innenbezug aus Baumwollstoff. Abnehmbarer Außenbezug aus Stoff oder Leder.

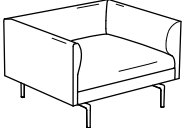
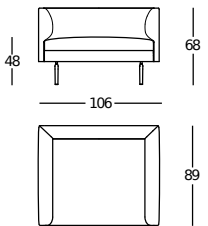
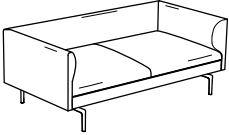
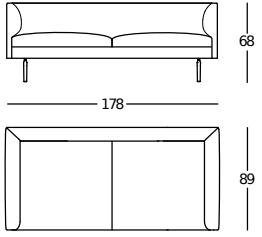
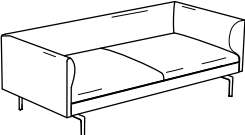
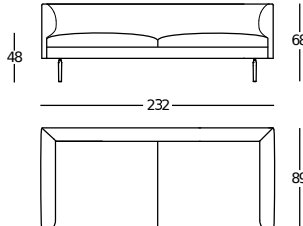
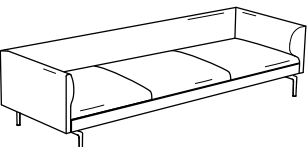
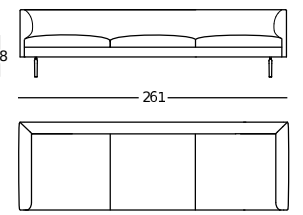
Perspektive	Vorderansicht/Von oben	Bezugskategorien	Polierte/ lackierte Füße	Vernickelte- mattierte Füße	Ersatzbezug
 <p>1333/102 Stoff m 4,30</p>	 <p>Sessel 106</p>	Kundenstoff	3.000	3.270	890
		20	3.000	3.270	890
		30	3.115	3.385	1.005
		40	3.235	3.505	1.140
		Leder 90	5.075	5.335	3.075
		Leder 95	5.075	5.335	3.075
		Leder 98	5.565	5.840	3.605
		Leder 99	5.975	6.245	4.000
 <p>1333/202 Stoff m 6,15</p>	 <p>Sofa 178</p>	Kundenstoff	4.225	4.490	1.195
		20	4.225	4.490	1.195
		30	4.400	4.675	1.360
		40	4.590	4.860	1.550
		Leder 90	7.340	7.600	4.300
		Leder 95	7.340	7.600	4.300
		Leder 98	8.125	8.385	5.085
		Leder 99	8.705	8.970	5.655
 <p>1333/212 Stoff m 6,70</p>	 <p>Sofa 232</p>	Kundenstoff	4.735	5.000	1.285
		20	4.735	5.000	1.285
		30	4.945	5.205	1.485
		40	5.135	5.405	1.690
		Leder 90	8.135	8.395	4.675
		Leder 95	8.135	8.395	4.675
		Leder 98	8.980	9.255	5.535
		Leder 99	9.620	9.890	6.145
 <p>1333/302 Stoff m 7,90</p>	 <p>Sofa 261</p>	Kundenstoff	5.275	5.535	1.470
		20	5.275	5.535	1.470
		30	5.510	5.770	1.705
		40	5.730	6.000	1.935
		Leder 90	9.265	9.530	5.470
		Leder 95	9.265	9.530	5.470
		Leder 98	10.270	10.540	6.465
		Leder 99	11.025	11.295	7.195

1333 FLAMINGO

Design: Damian Williamson
Entwurfjahr 2017



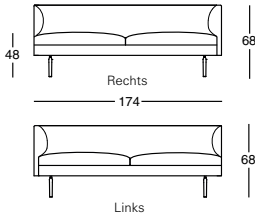
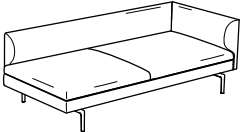
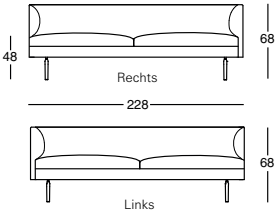
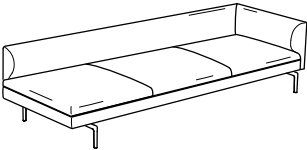
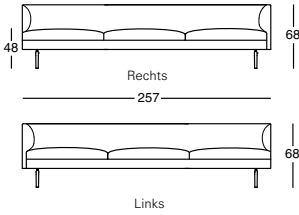
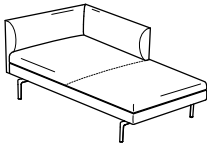
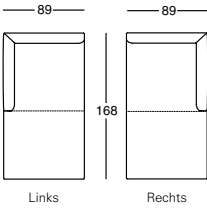

Zusammenstellbare Sofas. Mit der Serie von einteiligen und zusammenstellbaren Sofas lassen sich Linear- und Eckgruppen zusammenstellen.

Perspektive	Vorderansicht/Von oben	Bezugskategorien	Polierte/ lackierte FüÙe	Vernickelte-mattierte FüÙe	Ersatzbezug
 1333/201 Stoff m 5,20	 Endelement 174	Kundenstoff	3.840	4.110	1.035
		20	3.840	4.110	1.035
		30	4.000	4.260	1.185
		40	4.150	4.420	1.340
		Leder 90	6.475	6.745	3.665
		Leder 95	6.475	6.745	3.665
		Leder 98	7.120	7.390	4.325
		Leder 99	7.630	7.900	4.805
		Leder 90	6.475	6.745	3.665
		Leder 95	6.475	6.745	3.665
 1333/211 Stoff m 5,80	 Endelement 228	Kundenstoff	4.380	4.650	1.140
		20	4.380	4.650	1.140
		30	4.555	4.815	1.320
		40	4.720	4.985	1.485
		Leder 90	7.310	7.575	4.090
		Leder 95	7.310	7.575	4.090
		Leder 98	8.055	8.325	4.815
		Leder 99	8.605	8.875	5.345
		Leder 90	7.310	7.575	4.090
		Leder 95	7.310	7.575	4.090
 1333/301 Stoff m 7,15	 Endelement 257	Kundenstoff	4.965	5.230	1.350
		20	4.965	5.230	1.350
		30	5.175	5.440	1.565
		40	5.395	5.655	1.780
		Leder 90	8.575	8.845	4.965
		Leder 95	8.575	8.845	4.965
		Leder 98	9.495	9.755	5.880
		Leder 99	10.180	10.450	6.530
		Leder 90	8.575	8.845	4.965
		Leder 95	8.575	8.845	4.965
 1333/AL1 Stoff m 5,10	 Liege-Sessel	Kundenstoff	3.440	3.700	995
		20	3.440	3.700	995
		30	3.565	3.840	1.140
		40	3.720	3.975	1.300
		Leder 90	5.880	6.145	3.565
		Leder 95	5.880	6.145	3.565
		Leder 98	6.490	6.755	4.225
		Leder 99	6.955	7.215	4.690
		Leder 90	5.880	6.145	3.565
		Leder 95	5.880	6.145	3.565

1333 FLAMINGO

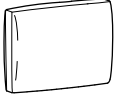
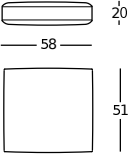
Design: Damian Williamson
Entwurfjahr 2017

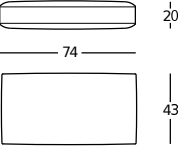
Rückenkissen und Nierenkissen. Polsterung der Rücken- und Nierenkissen mit 100% reinen Gänsefedern. Fester Innenbezug aus Baumwolle. Abnehmbarer Außenbezug aus Stoff oder Leder. Die Kissen, entweder sie mit dem Sofa oder separat bestellt werden, haben zwei unterschiedlichen Preise.

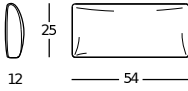
Perspektive	Vorderansicht/Von oben	Bezugskategorien	Kissen bestellt mit dem Sofa	Kissen bestellt allein	Ersatzbezug
 1333/58C	 Kissen	Kundenstoff	315	330	170
		20	315	330	170
		30	345	355	195
		40	370	385	230
		Leder 90	700	715	555
		Leder 95	700	715	555
		Leder 98	795	805	650
		Leder 99	870	880	715
		Stoff m 0,80			
 1333/74C	 Kissen	Kundenstoff	370	385	195
		20	370	385	195
		30	400	415	230
		40	430	440	255
		Leder 90	805	820	650
		Leder 95	805	820	650
		Leder 98	925	940	760
		Leder 99	1.005	1.020	835
		Stoff m 1,00			
 1333/54C	 Kissen	Kundenstoff	230	240	150
		20	230	240	150
		30	240	255	160
		40	255	265	180
		Pied de poule	280	295	195
		Leder 90	505	515	430
		Leder 95	505	515	430
		Leder 98	580	600	505
		Leder 99	640	650	555
Stoff m 0,60					

Beispiele zur Komposition der Elemente

Von oben

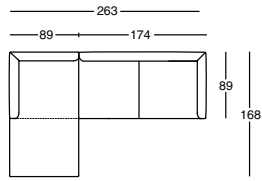

N. 1 = 1333/AL1S + 1333/201D

Von oben

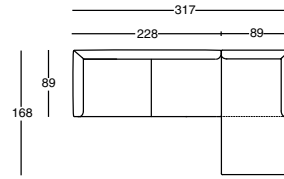

N. 2 = 1333/211S + 1333/AL1D

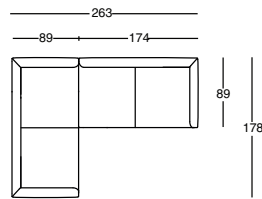

N. 3 = 1333/202 + 1333/201D

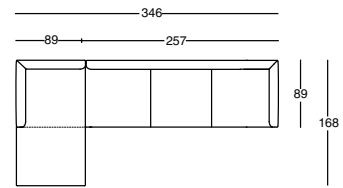

N. 4 = 1333/AL1S + 1333/301D

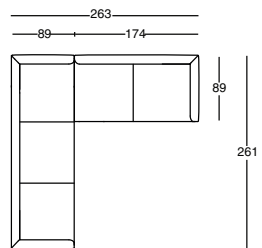

N. 5 = 1333/302 + 1333/201D

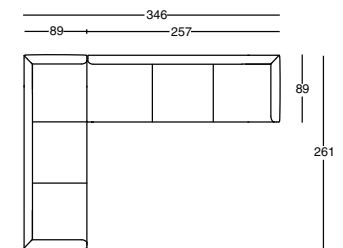

N. 6 = 1333/302 + 1333/301D

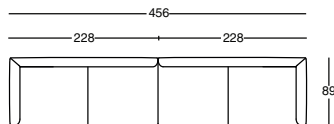

N. 7 = 1333/211S + 1333/211D

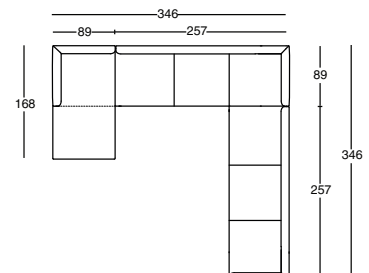

N. 8 = 1333/AL1S + 1333/301D + 1333/301D

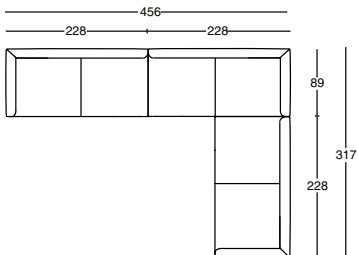

N. 9 = 1333/211S + 1333/211D + 1333/211D

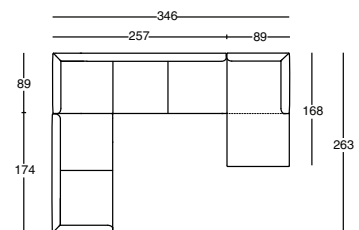

N. 10 = 1333/201S + 1333/301S + 1333/AL1D

1242 KILT

Design: Emaf Progetti
Entwurfjahr 2006

Einteilige Sofas und Hocker. Stahlgestell. Federung mit elastischen Gurten. Polsterung aus Polyhurethan in unterschiedlicher Dichte/wärmegebundener Polyesterfaser. Fester Innenbezug aus Nylonstoff. Abnehmbarer Außenbezug mit Steppung über den Sitzpolstern aus Stoff oder Leder. Das Sofa kann mit den Kissen 1244/C und 1245/C ergänzt werden.

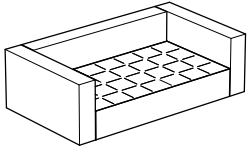
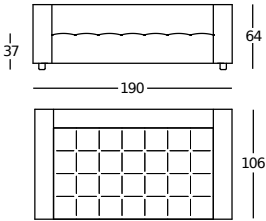
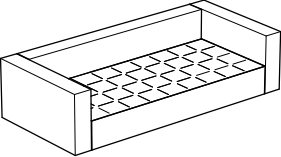
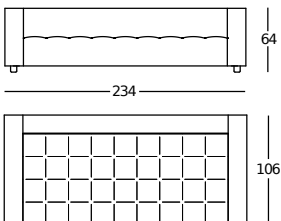
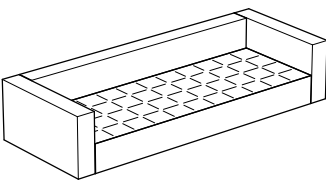
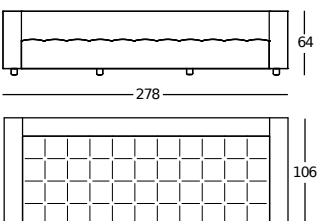
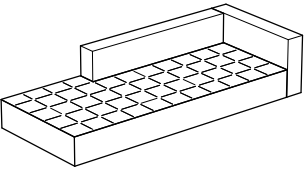
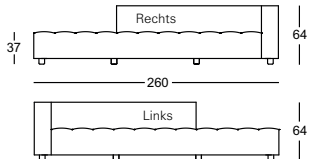
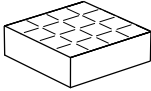
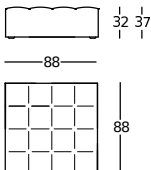
Perspektive	Vorderansicht/Von oben	Bezugskategorien	Preis	Ersatzbezug
 1242/202 Stoff m 7,85	 Sofa 190	Kundenstoff	4.405	1.565
		20	4.405	1.565
		30	4.640	1.725
		40	4.870	1.945
		Leder 90	6.615	3.965
		Leder 95	6.615	3.965
 1242/212 Stoff m 9,20	 Sofa 234	Kundenstoff	4.905	1.745
		20	4.905	1.745
		30	5.185	1.935
		40	5.450	2.195
		Leder 90	7.480	4.490
		Leder 95	7.480	4.490
 1242/302 Stoff m 10,70	 Sofa 278	Kundenstoff	5.765	2.070
		20	5.765	2.070
		30	6.090	2.285
		40	6.395	2.585
		Leder 90	8.885	5.320
		Leder 95	8.885	5.320
 1242/301P Stoff m 8,00	 Sofa 260	Kundenstoff	5.185	1.835
		20	5.185	1.835
		30	5.410	1.985
		40	5.650	2.125
		Leder 90	7.560	4.225
		Leder 95	7.560	4.225
 1242/PUF Stoff m 2,05	 Hocker 88	Kundenstoff	1.825	515
		20	1.825	515
		30	1.885	570
		40	1.935	610
		Leder 90	2.425	1.165
		Leder 95	2.425	1.165

1242 KILT

Design: Emaf Progetti
Entwurfjahr 2006

Zusammenstellbare Sofas. Die Sofas können nebeneinander in einer Reihe oder im rechten Winkel zueinander aufgestellt werden.

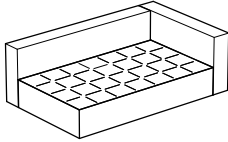
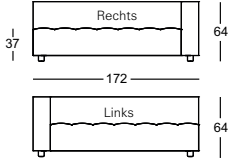
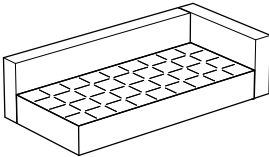
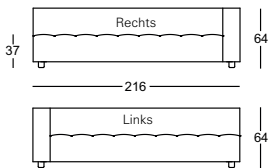
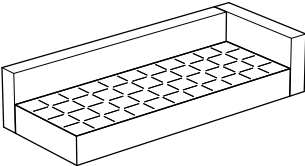
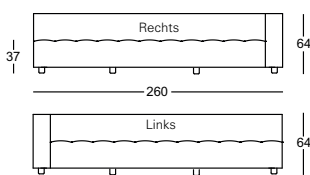
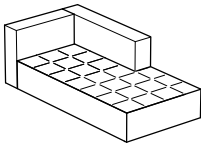
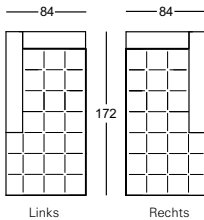
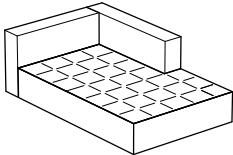
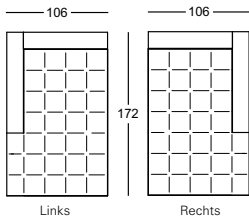
Perspektive	Vorderansicht/Von oben	Bezugskategorien	Preis	Ersatzbezug	
 1242/201 Stoff m 6,60	 Endelement 172	Kundenstoff	4.045	1.440	
		20	4.045	1.440	
		30	4.235	1.565	
		40	4.420	1.690	
		Leder 90	6.115	3.455	
		Leder 95	6.115	3.455	
		Leder 98	6.615	3.920	
		Leder 99	7.010	4.275	
 1242/211 Stoff m 8,00	 Endelement 216	Kundenstoff	4.580	1.575	
		20	4.580	1.575	
		30	4.815	1.735	
		40	5.055	1.965	
		Leder 90	6.795	3.975	
		Leder 95	6.795	3.975	
		Leder 98	7.390	4.555	
		Leder 99	7.830	4.965	
 1242/301 Stoff m 9,60	 Endelement 260	Kundenstoff	5.225	1.735	
		20	5.225	1.735	
		30	5.495	2.005	
		40	5.775	2.285	
		Leder 90	7.820	4.735	
		Leder 95	7.820	4.735	
		Leder 98	8.535	5.415	
		Leder 99	9.075	5.945	
 1242/ALP1S-ALP1D Stoff m 5,50	 Kleiner Liege-Sessel	Kundenstoff	3.735	1.350	
		20	3.735	1.350	
		30	3.895	1.470	
		40	4.055	1.500	
		Leder 90	5.440	2.985	
		Leder 95	5.440	2.985	
		Leder 98	5.840	3.370	
		Leder 99	6.180	3.655	
 1242/AL1S-AL1D Stoff m 6,20	 Grosser Liege-Sessel	Kundenstoff	3.975	1.485	
		20	3.975	1.485	
		30	4.165	1.550	
		40	4.345	1.660	
		Leder 90	5.880	3.305	
		Leder 95	5.880	3.305	
		Leder 98	6.335	3.740	
		Leder 99	6.700	4.060	

1243 KILT 84

Design: Emaf Progetti
Entwurfjahr 2006

Sessel und einteilige Sofas. Stahlgestell. Federung mit elastischen Gurten. Polsterung aus Polyhurethan in unterschiedlicher Dichte /wärmegebundener Polyesterfaser. Fester Innenbezug aus Nylonstoff. Abnehmbarer Außenbezug mit Steppung über den Sitzpolstern aus Stoff oder Leder. Das Sofa kann mit den Kissen 1244/C und 1245/C ergänzt werden.

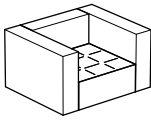
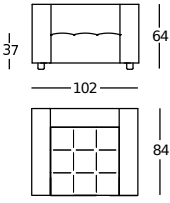
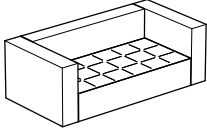
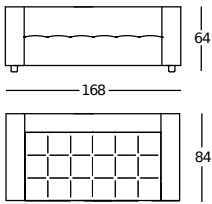
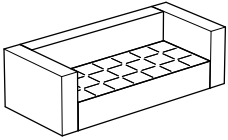
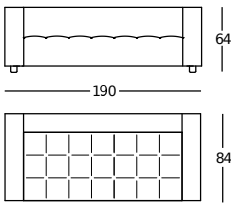
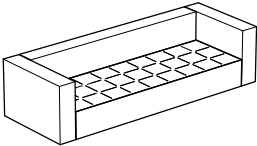
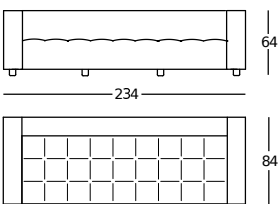
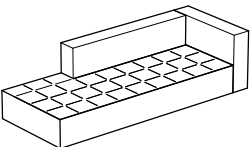
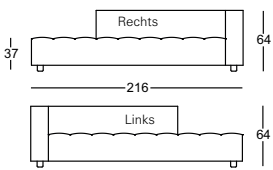
Perspektive	Vorderansicht/Von oben	Bezugskategorien	Preis	Ersatzbezug
 <p>1243/102 Stoff m 4,90 Sessel 102</p>		Kundenstoff	2.845	1.185
		20	2.845	1.185
		30	2.980	1.285
		40	3.125	1.360
		Leder 90	4.235	2.680
		Leder 95	4.235	2.680
		Leder 98	4.590	3.075
		Leder 99	4.860	3.280
		Leder 90	4.235	2.680
		Leder 95	4.235	2.680
Leder 98	4.590	3.075		
Leder 99	4.860	3.280		
 <p>1243/202 Stoff m 6,30 Sofa 168</p>		Kundenstoff	3.845	1.405
		20	3.845	1.405
		30	4.030	1.540
		40	4.210	1.650
		Leder 90	5.610	3.340
		Leder 95	5.610	3.340
		Leder 98	6.090	3.850
		Leder 99	6.445	4.120
		Leder 90	5.610	3.340
		Leder 95	5.610	3.340
Leder 98	6.090	3.850		
Leder 99	6.445	4.120		
 <p>1243/212 Stoff m 6,90 Sofa 190</p>		Kundenstoff	4.055	1.515
		20	4.055	1.515
		30	4.260	1.660
		40	4.470	1.780
		Leder 90	5.935	3.605
		Leder 95	5.935	3.605
		Leder 98	6.465	4.140
		Leder 99	6.820	4.445
		Leder 90	5.935	3.605
		Leder 95	5.935	3.605
Leder 98	6.465	4.140		
Leder 99	6.820	4.445		
 <p>1243/302 Stoff m 7,70 Sofa 234</p>		Kundenstoff	4.540	1.670
		20	4.540	1.670
		30	4.775	1.745
		40	5.000	1.975
		Leder 90	6.805	4.110
		Leder 95	6.805	4.110
		Leder 98	7.440	4.735
		Leder 99	7.845	5.095
		Leder 90	6.805	4.110
		Leder 95	6.805	4.110
Leder 98	7.440	4.735		
Leder 99	7.845	5.095		
 <p>1243/301P Stoff m 6,75 Sofa 216</p>		Kundenstoff	4.275	1.550
		20	4.275	1.550
		30	4.470	1.690
		40	4.665	1.805
		Leder 90	6.230	3.720
		Leder 95	6.230	3.720
		Leder 98	6.720	4.260
		Leder 99	7.110	4.580
		Leder 90	6.230	3.720
		Leder 95	6.230	3.720
Leder 98	6.720	4.260		
Leder 99	7.110	4.580		

1243 KILT 84

Design: Emaf Progetti
Entwurfjahr 2006

Zusammenstellbare Sofas. Die Sofas können nebeneinander in einer Reihe oder im rechten Winkel zueinander aufgestellt werden.

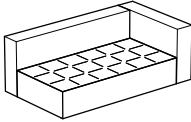
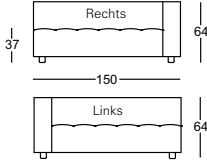
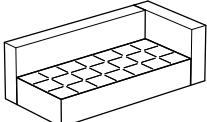
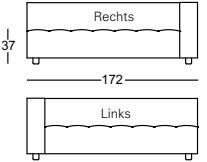
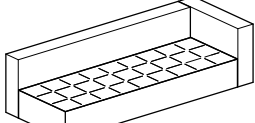
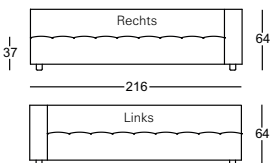
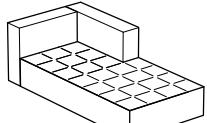
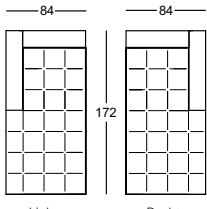
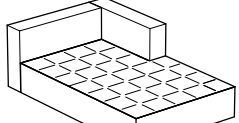
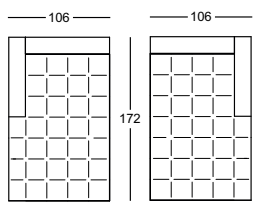
Perspektive	Vorderansicht/Von oben	Bezugskategorien	Preis	Ersatzbezug
 1243/201 Stoff m 6,10	 Endelement 150	Kundenstoff	3.640	1.330
		20	3.640	1.330
		30	3.815	1.450
		40	4.010	1.550
		Leder 90	5.340	3.175
		Leder 95	5.340	3.175
		Leder 98	5.795	3.655
		Leder 99	6.140	3.930
		Leder 90	5.340	3.175
		Leder 95	5.340	3.175
 1243/211 Stoff m 6,40	 Endelement 172	Kundenstoff	3.815	1.380
		20	3.815	1.380
		30	4.010	1.515
		40	4.195	1.635
		Leder 90	5.640	3.490
		Leder 95	5.640	3.490
		Leder 98	6.140	4.010
		Leder 99	6.490	4.315
		Leder 90	5.640	3.490
		Leder 95	5.640	3.490
 1243/301 Stoff m 6,75	 Endelement 216	Kundenstoff	4.225	1.485
		20	4.225	1.485
		30	4.420	1.635
		40	4.610	1.735
		Leder 90	6.170	3.665
		Leder 95	6.170	3.665
		Leder 98	6.700	4.190
		Leder 99	7.065	4.510
		Leder 90	6.170	3.665
		Leder 95	6.170	3.665
 1243/ALP1S-ALP1D Stoff m 5,20	 Kleiner Liege-Sessel	Kundenstoff	3.545	1.235
		20	3.545	1.235
		30	3.675	1.330
		40	3.800	1.425
		Leder 90	4.870	2.760
		Leder 95	4.870	2.760
		Leder 98	5.225	3.130
		Leder 99	5.475	3.340
		Leder 90	4.870	2.760
		Leder 95	4.870	2.760
 1243/AL1S-AL1D Stoff m 5,90	 Grosser Liege-Sessel	Kundenstoff	3.800	1.360
		20	3.800	1.360
		30	3.950	1.405
		40	4.095	1.500
		Leder 90	5.400	3.025
		Leder 95	5.400	3.025
		Leder 98	5.775	3.440
		Leder 99	6.060	3.665
		Leder 90	5.400	3.025
		Leder 95	5.400	3.025

CUSCINI

Design: Emef Progetti
Entwurfjahr 2006

Rückenkissen. Polsterung aus Dacron Du Pont oder 100% reinen Gänsedaunen. Fester Innenbezug aus Baumwolle. Abnehmbarer Außenbezug aus Stoff oder Leder.

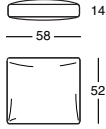
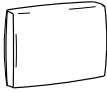
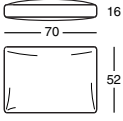
Perspektive	Vorderansicht/Von oben	Bezugskategorien	Dacron Polsterung	Gänsedaunen Polsterung	Ersatzbezug
 <p>1244/C Stoff m 0,95 Kissen</p>		Kundenstoff	380	380	265
		20	380	380	265
		30	410	410	280
		40	420	420	315
		Leder 90	725	725	580
		Leder 95	725	725	580
		Leder 98	795	795	650
		Leder 99	855	855	700
 <p>1245/C Stoff m 1,10 Kissen</p>		Kundenstoff	455	455	305
		20	455	455	305
		30	490	490	315
		40	515	515	345
		Leder 90	870	870	670
		Leder 95	870	870	670
		Leder 98	955	955	745
		Leder 99	1.015	1.015	795

Beispiele zur Komposition der Elemente

Von oben

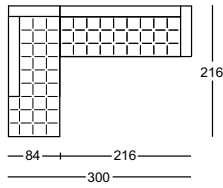

N. 1 = 1243/301PD + 1243/301D

Von oben

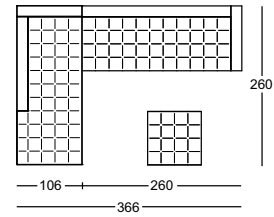

N. 2 = 1242/301PD + 1242/301D + 1242/PUF

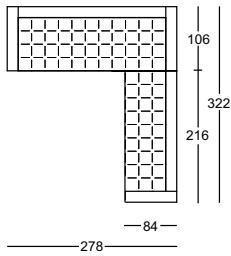

N. 3 = 1242/302 + 1243/301D

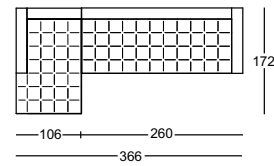

N. 4 = 1242/AL1S + 1242/301D

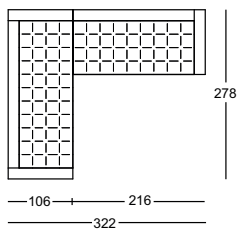

N. 5 = 1242/302 + 1242/211D

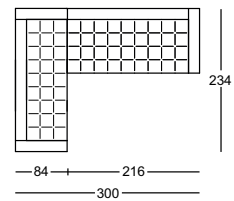

N. 6 = 1243/302 + 1242/211D

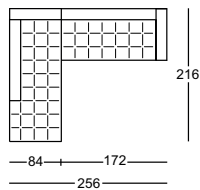

N. 7 = 1243/301PD + 1243/211D

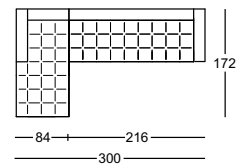

N. 8 = 1243/ALP1S + 1243/301D

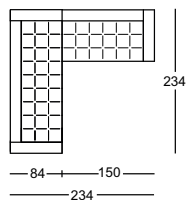

N. 9 = 1243/302 + 1243/201D

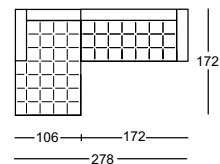

N. 10 = 1243/AL1S + 1243/211D

Beispiele zur Komposition der Elemente

Von oben

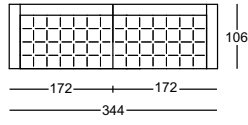

N. 11 = 1242/201S + 1242/201D

Von oben

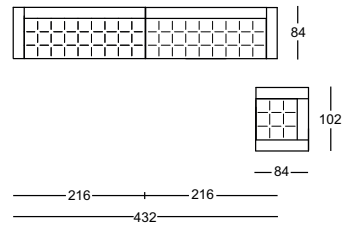

N. 12 = 1243/301S + 1243/301D + 1243/102

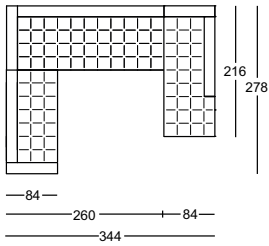

N. 13 = 1243/211S + 1242/301S + 1243/301PS

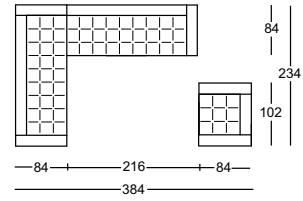

N. 14 = 1243/302 + 1243/301D + 1243/102

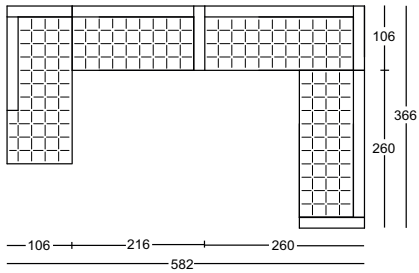

N. 15 = 1242/301PD + 1242/211D + 1242/301D + 1242/301D

1039 MILANO+

Design: De Pas, D' Urbino, Lomazzi
Entwurfjahr 1982-2019

Einteilige Sofas und Hocker. Füße aus Alu-Legierung, mit naturfarben- oder schwarz- vernickeltem und mattiertem Finish. Gestell aus Stahl. Federung mit elastischen Gurten. Einteilige Sitzpolsterung aus Polyurethan mit unterschiedlicher Dichte/wärmegebundener Polyesterfaser; Rückenkissen und Armlehnen aus Polyesterfaser. Fester Innenbezug aus Nylonstoff. Abnehmbarer Außenbezug aus Stoff oder Leder.

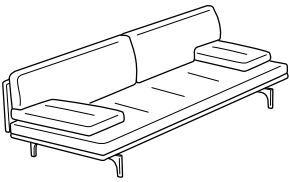
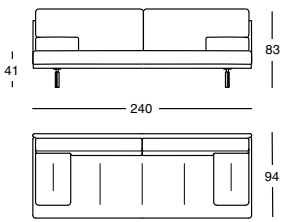
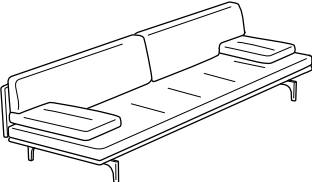
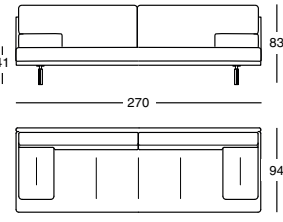
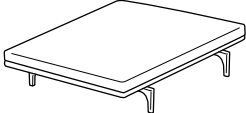
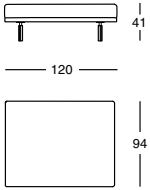
Perspektive	Vorderansicht/Von oben	Bezugskategorien	Preis	Ersatzbezug
 <p>1039/212 Stoff m 11,00</p>	 <p>Sofa 240</p>	Kundenstoff	6.425	2.035
		20	6.425	2.035
		30	6.855	2.445
		40	7.090	2.635
		Leder 90	10.740	6.135
		Leder 95	10.740	6.135
		Leder 98	11.380	6.730
		Leder 99	12.825	8.095
 <p>1039/302 Stoff m 12,10</p>	 <p>Sofa 270</p>	Kundenstoff	6.895	2.225
		20	6.895	2.225
		30	7.370	2.655
		40	7.600	2.870
		Leder 90	11.610	6.710
		Leder 95	11.610	6.710
		Leder 98	12.325	7.360
		Leder 99	13.850	8.875
 <p>1039/PUF Stoff m 3,20</p>	 <p>Hocker 120</p>	Kundenstoff	2.385	645
		20	2.385	645
		30	2.505	760
		40	2.570	820
		Leder 90	2.875	1.845
		Leder 95	2.875	1.845
		Leder 98	2.965	2.025
		Leder 99	3.180	2.435

1039 MILANO+ Design: De Pas, D' Urbino, Lomazzi

Entwurfjahr 1982-2019

Zusammenstellbare Sofas. Mit den Reihen von zusammenstellbaren Sofas werden Kompositionslösungen in gerader Linie möglich.

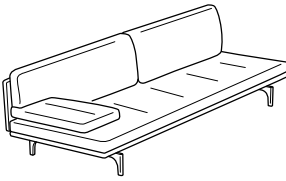
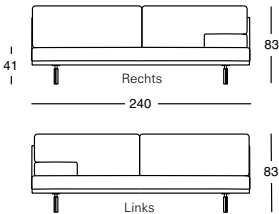
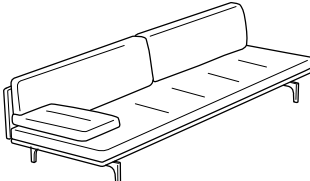
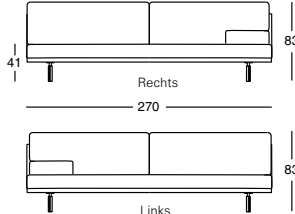
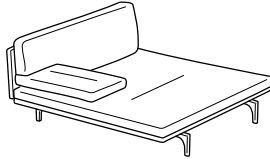
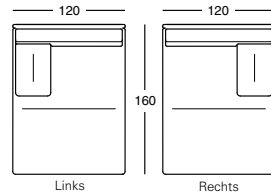
Perspektive	Vorderansicht/Von oben	Bezugskategorien	Preis	Ersatzbezug	
 <p>1039/211 Stoff m 10,55</p>	 <p>Endelement 240</p>	Kundenstoff	6.355	1.970	
		20	6.355	1.970	
		30	6.780	2.365	
		40	6.990	2.555	
		Leder 90	10.560	5.980	
		Leder 95	10.560	5.980	
		Leder 98	11.185	6.560	
		Leder 99	12.580	7.915	
 <p>1039/301 Stoff m 11,45</p>	 <p>Endelement 270</p>	Kundenstoff	6.755	2.160	
		20	6.755	2.160	
		30	7.230	2.590	
		40	7.465	2.785	
		Leder 90	11.395	6.560	
		Leder 95	11.395	6.560	
		Leder 98	12.110	7.200	
		Leder 99	13.625	8.685	
 <p>1039/AL1 Stoff m 7,50</p>	 <p>Liege-Sessel 120</p>	Kundenstoff	4.670	1.375	
		20	4.670	1.375	
		30	4.945	1.630	
		40	5.075	1.750	
		Leder 90	7.480	4.080	
		Leder 95	7.480	4.080	
Leder 98	7.910	4.480			
Leder 99	8.845	5.380			

Beispiele zur Komposition der Elemente

Von oben

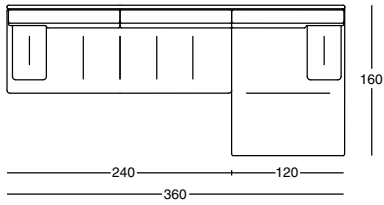

N. 1 = 1039/211SX + 1039/AL1DX

Von oben

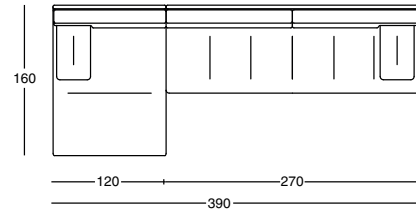

N. 2 = 1039/AL1SX + 1039/301DX

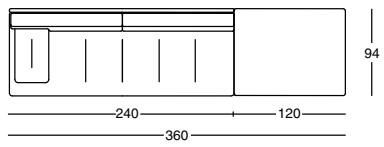

N. 3 = 1039/211SX + 1039/PUF

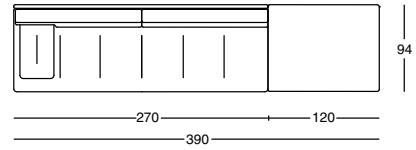



N. 4 = 1039/301SX + 1039/PUF

1345 NOAH

Design: Damian Williamson
Entwurfjahr 2022

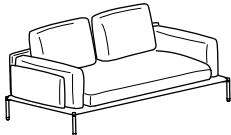
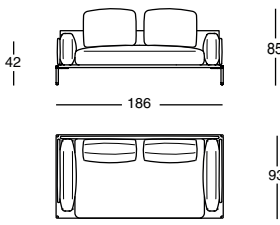
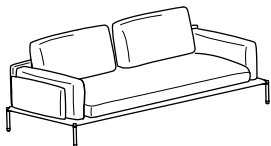
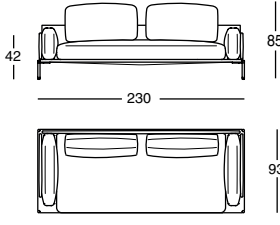
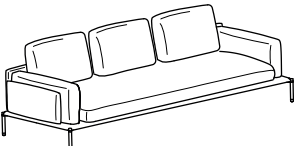
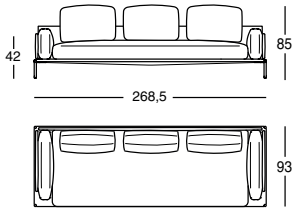
Einteilige Sofas und Hocker. Stahl-FüÙe, in der schwarz vernickelten und matteden Ausführung oder Graphit lackiert. Stahl-Gestell. Federung mit elastischen Gurten. Einteiliges Sitzkissen aus Polyurethan mit unterschiedlicher Dichte/regenerierten und regenerierbaren Polyesterflocken. Rückenissen aus 100% reinen Gänsefedern. Armlehnen Kissen aus regenerierten und regenerierbaren Polyesterflocken. Fester Innenbezug aus Nylonstoff; aus Baumwolle/Polyester für die Kissen. Abnehmbarer Außenbezug aus Stoff oder Leder. Die Seitenpaneele werden mit dem gleichen Stoff oder Leder wie die Kissen bezogen.

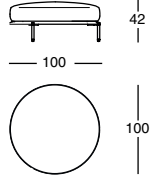
Perspektive	Vorderansicht/Von oben	Bezugskategorien	Lackierter Fuss	Schwarz vernickelter und polierter Fuß	Ersatzbezug
 <p>1345/202 Stoff m 9,30</p>	 <p>Sofa 186</p>	Kundenstoff	5.465	5.610	1.655
		20	5.465	5.610	1.655
		30	5.775	5.920	1.970
		40	5.930	6.075	2.135
		Leder 90	8.595	8.745	4.795
		Leder 95	8.595	8.745	4.795
		Leder 98	9.040	9.185	5.245
		Leder 99	10.060	10.210	6.300
 <p>1345/212 Stoff m 11,30</p>	 <p>Sofa 230</p>	Kundenstoff	6.420	6.560	1.960
		20	6.420	6.560	1.960
		30	6.790	6.935	2.350
		40	6.980	7.125	2.540
		Leder 90	10.205	10.355	5.770
		Leder 95	10.205	10.355	5.770
		Leder 98	10.735	10.885	6.320
		Leder 99	11.980	12.130	7.590
 <p>1345/302 Stoff m 12,70</p>	 <p>Sofa 268,5</p>	Kundenstoff	7.395	7.540	2.155
		20	7.395	7.540	2.155
		30	7.820	7.965	2.590
		40	8.035	8.180	2.805
		Leder 90	11.645	11.795	6.420
		Leder 95	11.645	11.795	6.420
		Leder 98	12.250	12.400	7.040
		Leder 99	13.650	13.800	8.475
 <p>1345/POUF Stoff m 3,55</p>	 <p>Hocker</p>	Kundenstoff	2.060	2.170	545
		20	2.060	2.170	545
		30	2.180	2.290	670
		40	2.235	2.350	735
		Leder 90	3.240	3.350	1.715
		Leder 95	3.240	3.350	1.715
		Leder 98	3.405	3.515	1.890
		Leder 99	3.795	3.910	2.285

1345 NOAH

Design: Damian Williamson
Entwurfjahr 2022

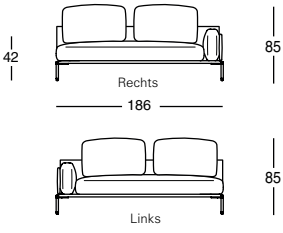
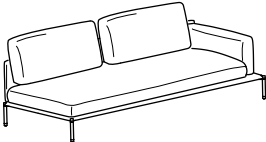
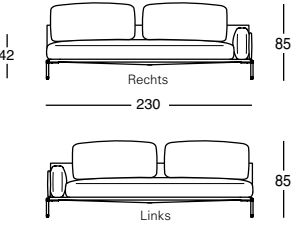
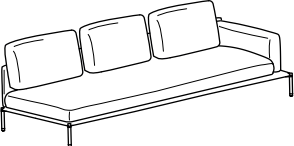
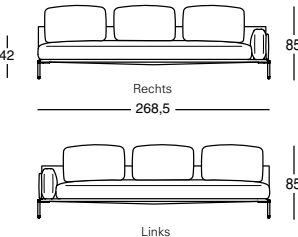
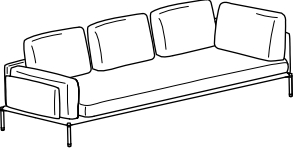
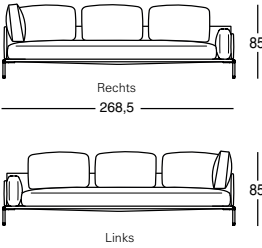

Zusammenstellbare Sofas. Mit den Reihen von zusammenstellbaren Sofas werden Kompositionslösungen in gerader Linie oder über Eck möglich.

Perspektive	Vorderansicht/Von oben	Bezugskategorien	Lackierter Fuss	Schwarz vernickelter und polierter Fuß	Ersatzbezug
 <p>1345/201 Stoff m 8,95</p>	 <p>Endelement 186</p>	Kundenstoff	5.140	5.285	1.535
		20	5.140	5.285	1.535
		30	5.435	5.585	1.835
		40	5.590	5.735	1.990
		Leder 90	8.125	8.275	4.525
		Leder 95	8.125	8.275	4.525
		Leder 98	8.550	8.700	4.960
		Leder 99	9.530	9.680	5.975
 <p>1345/211 Stoff m 10,40</p>	 <p>Endelement 230</p>	Kundenstoff	6.145	6.300	1.795
		20	6.145	6.300	1.795
		30	6.490	6.640	2.150
		40	6.665	6.810	2.330
		Leder 90	9.645	9.790	5.295
		Leder 95	9.645	9.790	5.295
		Leder 98	10.130	10.280	5.800
		Leder 99	11.280	11.430	6.985
 <p>1345/301 Stoff m 12,55</p>	 <p>Endsofa 268,5</p>	Kundenstoff	7.160	7.305	2.055
		20	7.160	7.305	2.055
		30	7.580	7.725	2.485
		40	7.790	7.935	2.700
		Leder 90	11.370	11.520	6.290
		Leder 95	11.370	11.520	6.290
		Leder 98	11.970	12.120	6.900
		Leder 99	13.355	13.500	8.320
 <p>1345/301T Stoff m 13,35</p>	 <p>Eck-Endelement 268,5</p>	Kundenstoff	7.695	7.840	2.255
		20	7.695	7.840	2.255
		30	8.140	8.285	2.715
		40	8.360	8.510	2.945
		Leder 90	12.150	12.300	6.735
		Leder 95	12.150	12.300	6.735
		Leder 98	12.780	12.930	7.380
		Leder 99	14.250	14.395	8.895

1345 NOAH

Design: Damian Williamson
Entwurfjahr 2022

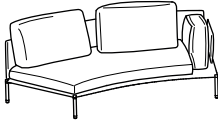
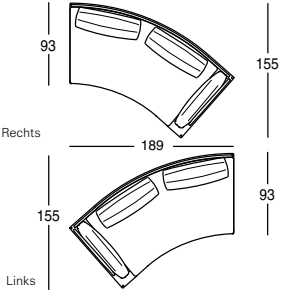

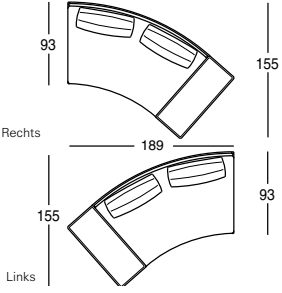
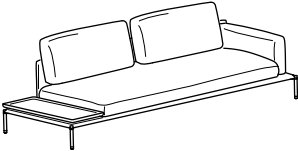
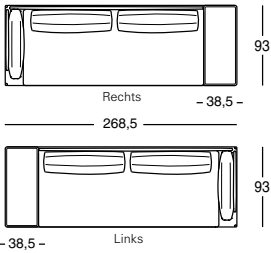
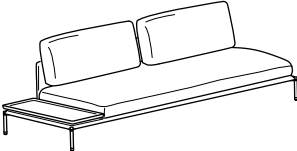
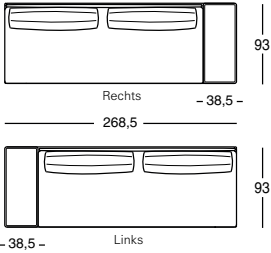
Zusammenstellbare geradlinige oder gebogene Sofas mit Armlehne oder mit Tablett. Mit den Reihen von zusammenstellbaren Sofas werden Kompositionslösungen in gerader Linie, übereck oder gebogen möglich. Die geradlinigen und gebogenen Endelemente können mit einem Armlehnen Kissen oder einem Tablett, aus massivem Eschenholz, matt offenporig schwarz lackiert, auf dem Traggestell des Sofas ausgestattet werden.

Perspektive	Vorderansicht/Von oben	Bezugskategorien	Lackierter Fuss	Schwarz vernickelter und polierter Fuß	Ersatzbezug
 <p>1345/201C Stoff m 9,70</p>	 <p>Gebog. Endelement 189</p>	Kundenstoff	6.370	6.520	1.750
		20	6.370	6.520	1.750
		30	6.700	6.845	2.075
		40	6.860	7.005	2.240
		Leder 90	9.645	9.790	5.015
		Leder 95	9.645	9.790	5.015
		Leder 98	10.105	10.255	5.490
		Leder 99	11.170	11.320	6.580
		Leder 90	9.645	9.790	5.015
		Leder 95	9.645	9.790	5.015
 <p>1345/200CV Stoff m 7,95</p>	 <p>Gebog. Sofa mit Tablett 189</p>	Kundenstoff	6.665	6.810	1.390
		20	6.665	6.810	1.390
		30	6.925	7.070	1.665
		40	7.060	7.210	1.795
		Leder 90	9.425	9.575	4.130
		Leder 95	9.425	9.575	4.130
		Leder 98	9.815	9.960	4.525
		Leder 99	10.705	10.850	5.440
		Leder 90	9.425	9.575	4.130
		Leder 95	9.425	9.575	4.130
 <p>1345/211V Stoff m 10,50</p>	 <p>Endelement mit Tablett 268,5</p>	Kundenstoff	7.625	7.770	1.810
		20	7.625	7.770	1.810
		30	7.970	8.115	2.165
		40	8.145	8.290	2.345
		Leder 90	11.170	11.320	5.345
		Leder 95	11.170	11.320	5.345
		Leder 98	11.670	11.815	5.855
		Leder 99	12.830	12.975	7.045
		Leder 90	11.170	11.320	5.345
		Leder 95	11.170	11.320	5.345
 <p>1345/210V Stoff m 10,00</p>	 <p>Sofa mit Tablett 268,5</p>	Kundenstoff	7.390	7.535	1.680
		20	7.390	7.535	1.680
		30	7.725	7.870	2.025
		40	7.885	8.035	2.195
		Leder 90	10.765	10.915	5.050
		Leder 95	10.765	10.915	5.050
		Leder 98	11.250	11.395	5.540
		Leder 99	12.355	12.505	6.680
		Leder 90	10.765	10.915	5.050
		Leder 95	10.765	10.915	5.050

1345 NOAH

Design: Damian Williamson
Entwurfjahr 2022

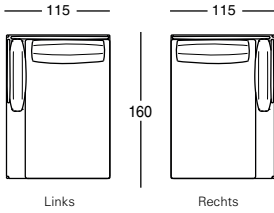
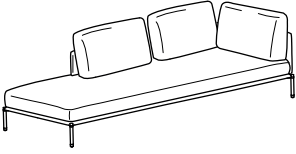
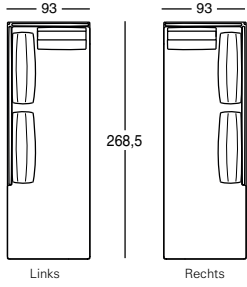
Liege-Sessel und rundes Tablett. Mit dem Liege-Sessel werden Kompositionslösungen in gerader Linie möglich. Ein rundes Tablett, Durchmesser 45 cm., aus massivem Eschenholz, matt offenporig schwarz lackiert, ist lieferbar und kann wunschgemäß auf dem Sitzkissen gelegt werden.

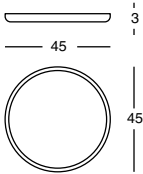
Perspektive	Vorderansicht/Von oben	Bezugskategorien	Lackierter Fuss	Schwarz vernickelter und polierter Fuß	Ersatzbezug
 <p>1345/AL1 Stoff m 8,25</p>	 <p>Links Rechts Liege-Sessel 115</p>	Kundenstoff	4.945	5.090	1.390
		20	4.945	5.090	1.390
		30	5.220	5.370	1.675
		40	5.360	5.505	1.815
		Leder 90	7.710	7.855	4.165
		Leder 95	7.710	7.855	4.165
		Leder 98	8.105	8.255	4.565
		Leder 99	9.010	9.160	5.505
 <p>1345/300PANG Stoff m 10,50</p>	 <p>Links Rechts Sofa 268,5</p>	Kundenstoff	6.860	7.005	1.890
		20	6.860	7.005	1.890
		30	7.210	7.355	2.245
		40	7.385	7.530	2.425
		Leder 90	10.430	10.575	5.460
		Leder 95	10.430	10.575	5.460
		Leder 98	10.925	11.075	5.975
		Leder 99	12.085	12.235	7.165
 <p>1345/VD45</p>	 <p>Rundes Tablett</p>	Eschenholz	810		

Beispiele zur Komposition der Elemente

Von oben

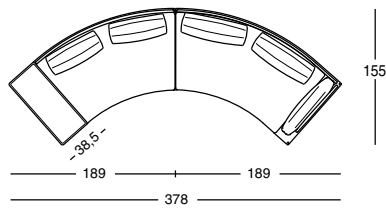

Nr. 1 = 1345/200CVS + 1345/201CD

Von oben

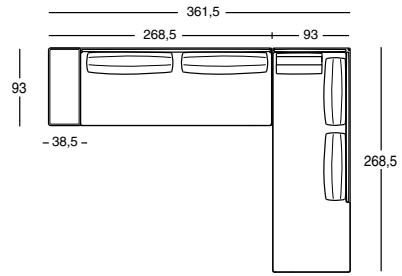

Nr. 2 = 1345/210VS + 1345/300PANGD

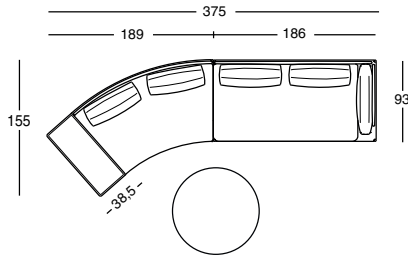

Nr. 3 = 1345/200CVS + 1345/201D + 1345/PUF

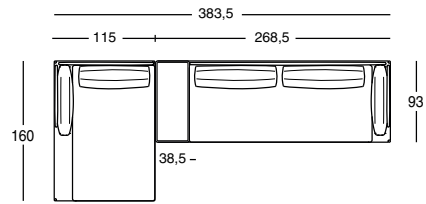

Nr. 4 = 1345/AL1S + 1345/211VS

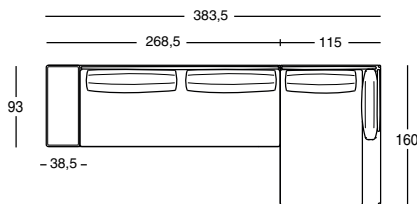

Nr. 5 = 1345/210VS + 1345/AL1D

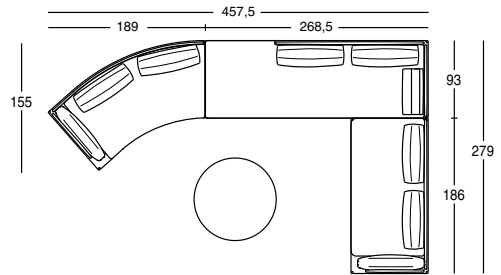

Nr. 6 = 1345/201CS + 1345/300PANGS + 1345/201D + 1345/PUF

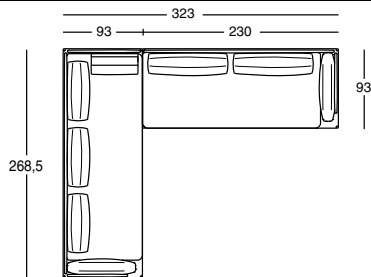

Nr. 7 = 1345/301TS + 1345/211D

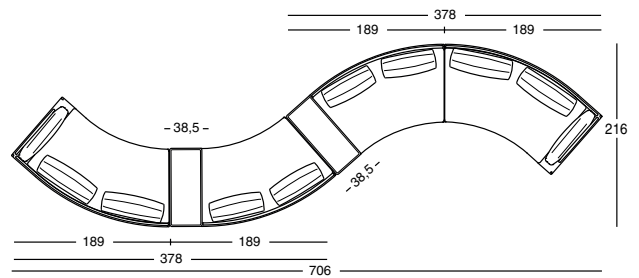

Nr. 8 = 1345/201CD + 1345/200CVD + 1345/200CVS + 1345/201CD

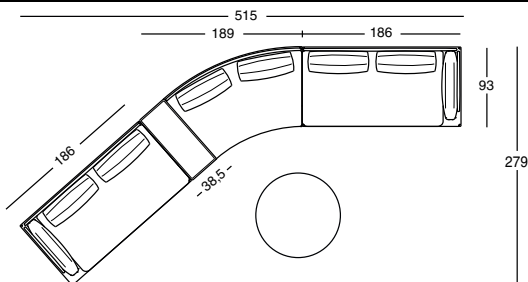

Nr. 9 = 1345/201S + 1345/200CVS + 1345/201D + 1345/PUF

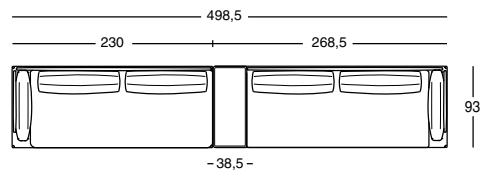

Nr. 10 = 1345/211S + 1345/211VS

1030 ONDA

Design: De Pas, D'Urbino, Lomazzi
Entwurfjahr 1985

Sessel und einteilige Sofas. Tragendes Gestell aus Inox-Stahlrohr 18/8. Polsterung aus Polyhurethan in unterschiedlicher Dichte/wärmegebundener Polyesterfaser. Fester Innenbezug aus Baumwolle. Abnehmbarer Bezug aus Stoff oder Leder. Der Bezug kann nur vom Fachpersonal abgenommen werden.

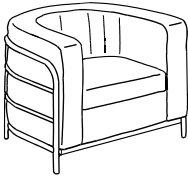
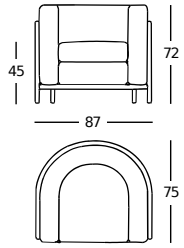
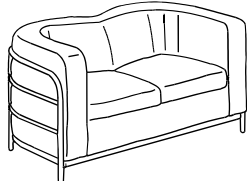
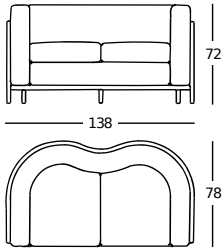
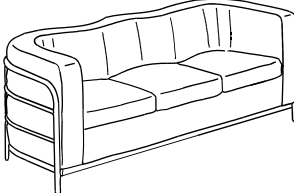
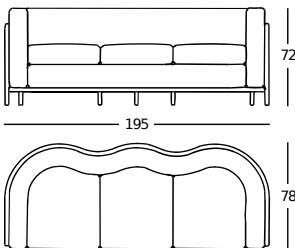
Perspektive	Vorderansicht/Von oben	Bezugskategorien	Preis	Ersatzbezug
 <p>1030/102 Stoff m 4,00 Sessel</p>		Kundenstoff	3.565	
		20	3.565	1.205
		30	3.690	1.320
		40	3.805	1.380
		Leder 90	4.875	2.635
		Leder 95	4.875	2.635
		Leder 98	5.110	2.885
		Leder 99	5.525	3.105
 <p>1030/202 Stoff m 5,70 Zweisitziges Sofa</p>		Kundenstoff	4.985	
		20	4.985	1.565
		30	5.165	1.725
		40	5.320	1.815
		Leder 90	6.530	3.060
		Leder 95	6.530	3.060
		Leder 98	7.160	3.770
		Leder 99	7.815	4.225
 <p>1030/302 Stoff m 7,40 Dreisitziges Sofa</p>		Kundenstoff	6.355	
		20	6.355	1.945
		30	6.570	2.155
		40	6.795	2.270
		Leder 90	8.145	3.780
		Leder 95	8.145	3.780
		Leder 98	8.830	4.525
		Leder 99	9.680	5.145

1034 PARCO

Design: Emaf Progetti
Entwurfjahr 2011

Einteilige Sofas und Hocker fürs Freie. Tragendes Gestell mit Lackierung fürs Freie, in den Farben weiß oder schwarz. Federung auf elastischen Gurten. Sitzkissen, Rücken- und Armlehne aus vernetztem Polyether mit offenen Zellen/Paineira, Pflanzenfaser, wasserabweisend. Fester Innenbezug aus Polyesterstoff. Abnehmbarer Außenbezug aus Stoff Talasso.

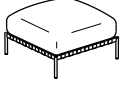
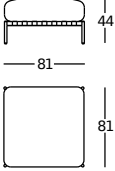
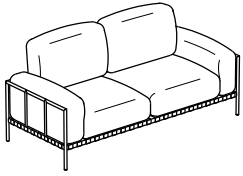
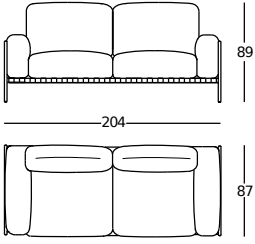
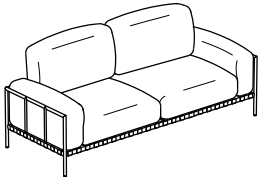
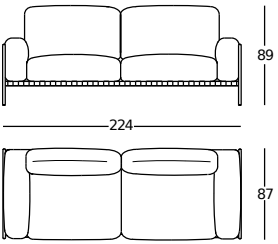
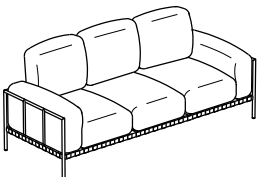
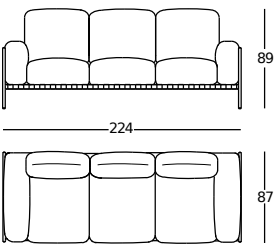
Perspektive	Vorderansicht/Von oben	Bezugskategorien	Preis		Ersatzbezug
 <p>1034/PUF Stoff m 1,95 Hocker</p>		Kundenstoff	1.495		
		Talasso	1.545		415
 <p>1034/202 Stoff m 8,30 Sofa 204</p>		Kundenstoff	6.465		
		Talasso	7.080		1.770
 <p>1034/212 Stoff m 8,80 Sofa 224</p>		Kundenstoff	6.890		
		Talasso	7.370		1.915
 <p>1034/302 Stoff m 8,80 Sofa 224</p>		Kundenstoff	7.165		
		Talasso	7.635		2.005

1034 PARCO

Design: Emaf Progetti
Entwurfjahr 2011

Einteilige Sofas fürs Freie. Tragendes Gestell mit Lackierung fürs Freie, in den Farben weiß oder schwarz. Federung auf elastischen Gurten. Sitzkissen, Rücken- und Armlehne aus vernetztem Polyether mit offenen Zellen/Paineira, Pflanzenfaser, wasserabweisend. Fester Innenbezug aus Polyesterstoff. Abnehmbarer Außenbezug aus Stoff Talasso.

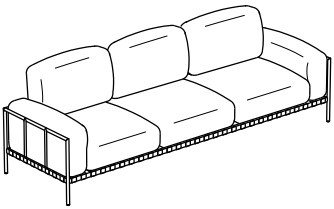
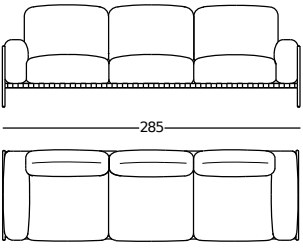
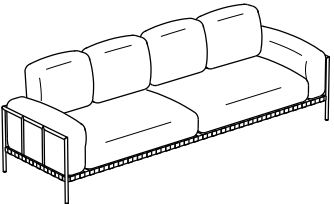
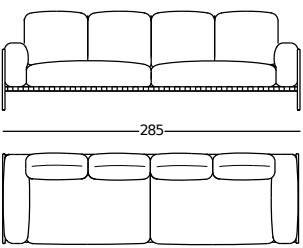
Perspektive	Vorderansicht/Von oben	Bezugskategorien	Preis		Ersatzbezug
 <p>1034/312 Stoff m 11,00</p>	 <p>Sofa 285</p>	Kundenstoff	8.835		
		Talasso	9.675		2.365
 <p>1034/402 Stoff m 11,00</p>	 <p>Sofa 285</p>	Kundenstoff	8.835		
		Talasso	9.675		2.365

1272 PIANOALTO

Design: Ludovica+Roberto Palomba
Entwurfjahr 2012

Einteiliges Sofa und Hocker. Füße aus Graphitfarben lackiertem Stahl. Gestell aus Holz. Federung auf elastischen Gurten. Sitzpolsterung aus Polyurethan in unterschiedlicher Dichte/Dacron Du Pont mit Steppeinsatz aus 100% reinen Gänsefedern. Polsterung von Arm- Rückenlehne aus Polyurethan in unterschiedlicher Dichte/ Dacron Du Pont mit Steppeinsatz aus 100% reinen Gänsefedern und Flocken aus Polyesterfasern. Fester Innenbezug aus Nylonstoff. Abnehmbarer Außenbezug aus Stoff oder Leder.

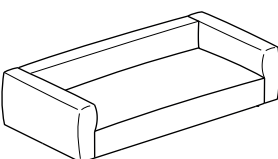
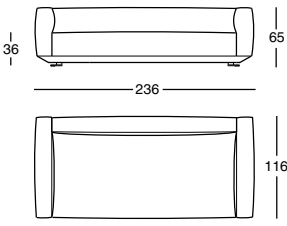
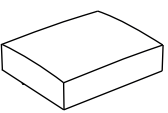
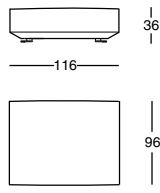
Perspektive	Vorderansicht/Von oben	Bezugskategorien	Preis		Ersatzbezug
 <p>1272/302 Stoff m 9,80</p>	 <p>Sofa 236</p>	Kundenstoff	6.390		1.565
		20	6.390		1.565
		30	6.670		1.865
		40	6.965		2.145
		Leder 90	9.170		4.535
 <p>1272/PUF Stoff m 3,50</p>	 <p>Hocker 116</p>	Leder 95	9.170		4.535
		Leder 98	9.970		5.255
		Leder 99	10.570		5.785
		Kundenstoff	2.515		550
		20	2.515		550
		30	2.620		645
		40	2.710		740
		Leder 90	3.415		1.635

1272 PIANOALTO

Design: Ludovica+Roberto Palomba
Entwurfjahr 2012

Zusammenstellbare Sofas. Mit den Reihen von zusammenstellbaren oder einteiligen Sofas werden Kompositionslösungen in gerader Linie oder übereck möglich.

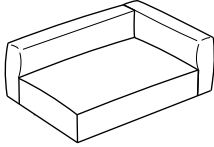
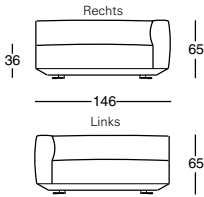
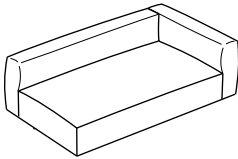
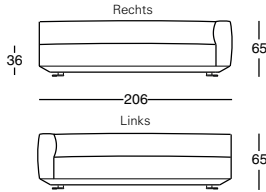
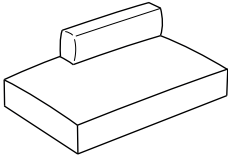
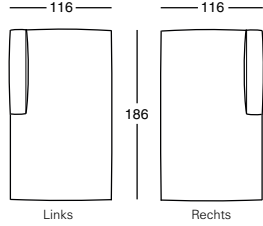
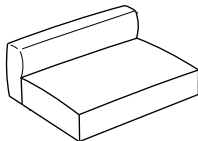
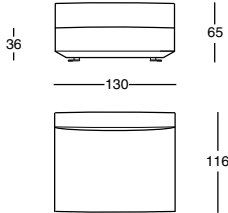
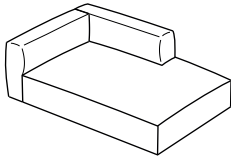
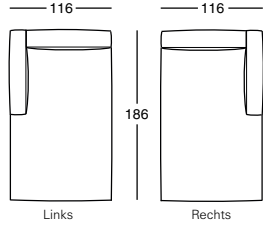
Perspektive	Vorderansicht/Von oben	Bezugskategorien	Preis	Ersatzbezug	
 <p>1272/201 Stoff m 6,90</p>	 <p>Endelement 146</p>	Kundenstoff	4.305	1.110	
		20	4.305	1.110	
		30	4.515	1.310	
		40	4.710	1.495	
		Leder 90	6.300	3.180	
		Leder 95	6.300	3.180	
		Leder 98	6.850	3.690	
		Leder 99	7.285	4.045	
 <p>1272/301 Stoff m 8,25</p>	 <p>Endelement 206</p>	Kundenstoff	5.180	1.295	
		20	5.180	1.295	
		30	5.420	1.540	
		40	5.685	1.790	
		Leder 90	7.555	3.755	
		Leder 95	7.555	3.755	
		Leder 98	8.200	4.355	
		Leder 99	8.675	4.800	
 <p>1272/300P Stoff m 6,20</p>	 <p>Sofa 186</p>	Kundenstoff	4.280	980	
		20	4.280	980	
		30	4.450	1.155	
		40	4.640	1.335	
		Leder 90	6.025	2.795	
		Leder 95	6.025	2.795	
		Leder 98	6.525	3.255	
		Leder 99	6.900	3.590	
 <p>1272/200 Stoff m 4,95</p>	 <p>Sofa 130</p>	Kundenstoff	3.615	830	
		20	3.615	830	
		30	3.780	980	
		40	3.925	1.125	
		Leder 90	4.985	2.310	
		Leder 95	4.985	2.310	
		Leder 98	5.365	2.670	
		Leder 99	5.685	2.945	
 <p>1272/AL1S-AL1D Stoff m 7,30</p>	 <p>Liege-Sessel</p>	Kundenstoff	4.700	1.175	
		20	4.700	1.175	
		30	4.910	1.390	
		40	5.120	1.610	
		Leder 90	6.900	3.425	
		Leder 95	6.900	3.425	
		Leder 98	7.465	3.975	
		Leder 99	7.925	4.380	

1272 PIANOALTO

Design: Ludovica+Roberto Palomba
Entwurfjahr 2012

Zusammenstellbare Sofas. Mit den Reihen von zusammenstellbaren oder einteiligen Sofas werden Kompositionslösungen in gerader Linie oder über Eck möglich.

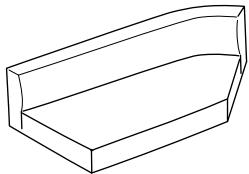
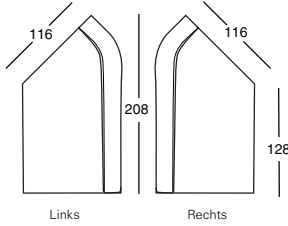
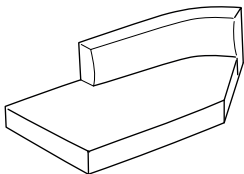
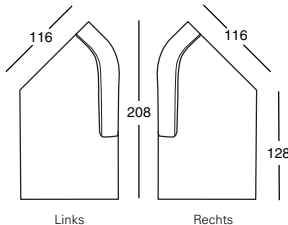
Perspektive	Vorderansicht/Von oben	Bezugskategorien	Preis	Ersatzbezug		
 <p>1272/245 Stoff m 8,00</p>	 <p>Gebog. Endelement 208</p>	Kundenstoff	5.935	1.140		
		20	5.935	1.140		
		30	6.170	1.390		
		40	6.305	1.520		
		Leder 90	8.400	3.560		
		Leder 95	8.400	3.560		
		Leder 98	8.770	3.925		
		Leder 99	9.610	4.760		
		 <p>1272/245P Stoff m 6,50</p>	 <p>Gebog. Kurzes Endelement 208</p>	Kundenstoff	5.935	1.140
				20	5.935	1.140
30	6.170			1.390		
40	6.305			1.520		
Leder 90	8.400			3.560		
Leder 95	8.400			3.560		
Leder 98	8.770			3.925		
Leder 99	9.610			4.760		

1272 PIANOALTO

Design: Ludovica+Roberto Palomba
Entwurfjahr 2012

Rückenkissen. Polsterung der Rückenkissen aus Polyurethan/Dacron Du Pont oder aus 100% reinen Gänsefedern. Fester Innenbezug aus Baumwolle. Abnehmbarer Außenbezug aus Stoff oder Leder.

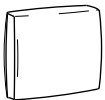
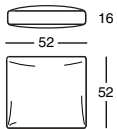
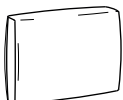
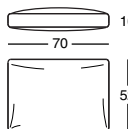
Perspektive	Vorderansicht/Von oben	Bezugskategorien	Dacron Polsterung	Gänsefedern Polsterung	Ersatzbezug
 <p>1272/52C Stoff m 0,95</p>	 <p>Kissen</p>	Kundenstoff	430	430	265
		20	430	430	265
		30	450	450	280
		40	465	465	315
		Leder 90	805	805	610
		Leder 95	805	805	610
		Leder 98	890	890	680
		Leder 99	955	955	715
 <p>1272/70C Stoff m 1,10</p>	 <p>Kissen</p>	Kundenstoff	495	495	305
		20	495	495	305
		30	510	510	315
		40	540	540	345
		Leder 90	920	920	690
		Leder 95	920	920	690
		Leder 98	995	995	770
		Leder 99	1.080	1.080	820

1272 PIANOALTO

Design: Ludovica+Roberto Palomba
Entwurfjahr 2012

Hohe Rückenlehne-Kissen mit Rolle. Polsterung der Rückenkissen aus Polyurethan/Dacron Du Pont oder aus 100% reinen Gänsefedern. Polsterung der Rolle aus Polyurethan/wärmegebundener Polyesterfaser. Fester Innenbezug aus Baumwolle. Abnehmbarer Außenbezug aus Stoff oder Leder.

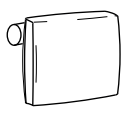
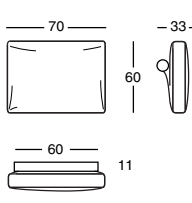
Perspektive	Vorderansicht/Von oben	Bezugskategorien	Dacron Polsterung	Gänsefedern Polsterung	Ersatzbezug
 <p>1272/70CR Stoff m 0,95 Kissen</p>		Kundenstoff	575	575	310
		20	575	575	310
		30	640	640	385
		40	680	680	405
		Leder 90	1.220	1.220	935
		Leder 95	1.220	1.220	935
		Leder 98	1.315	1.315	1.035
		Leder 99	1.525	1.525	1.285

1273 PIANOALTO 96

Design: Ludovica+Roberto Palomba
Entwurfjahr 2012

Einteilige Sofas und Hocker. Füße aus Graphitfarben lackiertem Stahl. Gestell aus Holz. Federung auf elastischen Gurten. Sitzpolsterung aus Polyurethan in unterschiedlicher Dichte /Dacron Du Pont mit Steppeinsatz aus 100% reinen Gänsefedern. Polsterung von Arm- Rückenlehne aus Polyurethan in unterschiedlicher Dichte/ Dacron Du Pont mit Steppeinsatz aus 100% reinen Gänsefedern und Flocken aus Polyesterfasern. Fester Innenbezug aus Nylonstoff. Abnehmbarer Außenbezug aus Stoff oder Leder.

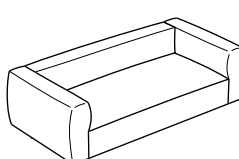
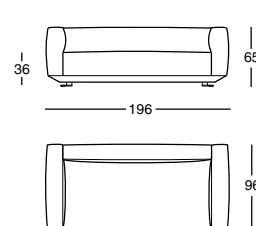
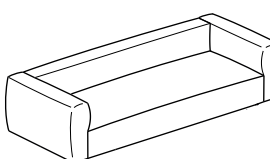
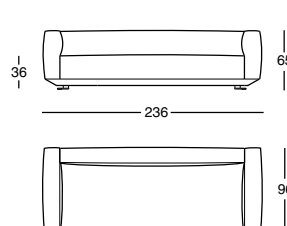
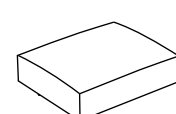
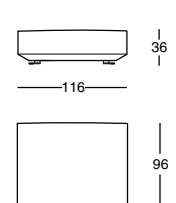
Perspektive	Vorderansicht/Von oben	Bezugskategorien	Preis	Ersatzbezug
 <p>1273/212 Stoff m 9,15 Sofa 196</p>		Kundenstoff	5.115	1.330
		20	5.115	1.330
		30	5.355	1.550
		40	5.585	1.795
		Leder 90	7.910	4.165
		Leder 95	7.910	4.165
		Leder 98	8.665	4.850
		Leder 99	9.225	5.335
		 <p>1273/302 Stoff m 9,60 Sofa 236</p>		Kundenstoff
20	5.980			1.525
30	6.265			1.805
40	6.535			2.080
Leder 90	8.745			4.400
Leder 95	8.745			4.400
Leder 98	9.500			5.110
Leder 99	10.075			5.625
 <p>1272/PUF Stoff m 3,50 Hocker 116</p>				Kundenstoff
		20	2.515	550
		30	2.620	645
		40	2.710	740
		Leder 90	3.415	1.635
		Leder 95	3.415	1.635
		Leder 98	3.690	1.875
		Leder 99	3.900	2.070

1273 PIANOALTO 96

Design: Ludovica+Roberto Palomba
Entwurfjahr 2012

Zusammenstellbare Sofas. Mit den Reihen von zusammenstellbaren oder einteiligen Sofas werden Kompositionslösungen in gerader Linie oder übereck möglich.

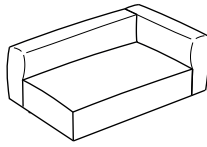
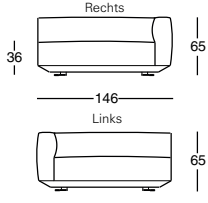
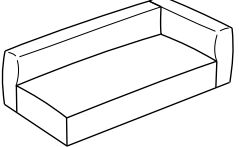
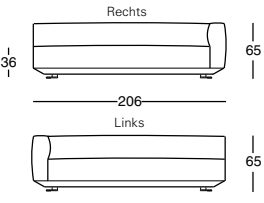
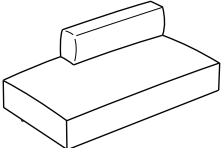
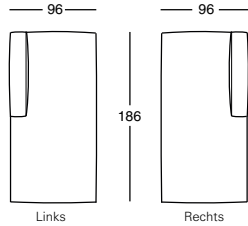
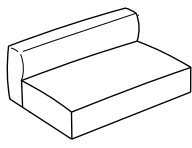
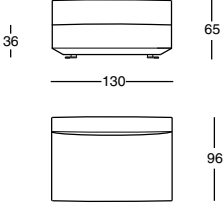
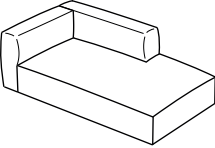
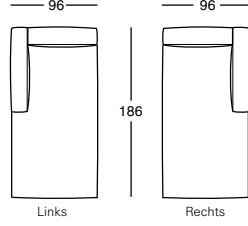
Perspektive	Vorderansicht/Von oben	Bezugskategorien	Preis	Ersatzbezug	
 1273/201 Stoff m 7,00	 Endelement 146	Kundenstoff	3.925	1.035	
		20	3.925	1.035	
		30	4.095	1.150	
		40	4.280	1.330	
		Leder 90	5.935	3.085	
		Leder 95	5.935	3.085	
		Leder 98	6.465	3.565	
		Leder 99	6.860	3.920	
 1273/301 Stoff m 8,25	 Endelement 206	Kundenstoff	4.750	1.185	
		20	4.750	1.185	
		30	4.960	1.405	
		40	5.185	1.620	
		Leder 90	7.225	3.700	
		Leder 95	7.225	3.700	
		Leder 98	7.895	4.315	
		Leder 99	8.400	4.775	
 1273/300P Stoff m 5,50	 Sofa 186	Kundenstoff	3.925	900	
		20	3.925	900	
		30	4.075	1.070	
		40	4.250	1.225	
		Leder 90	5.515	2.535	
		Leder 95	5.515	2.535	
		Leder 98	5.935	2.950	
		Leder 99	6.275	3.235	
 1273/200 Stoff m 4,75	 Sofa 130	Kundenstoff	3.340	770	
		20	3.340	770	
		30	3.490	900	
		40	3.630	1.035	
		Leder 90	4.655	2.250	
		Leder 95	4.655	2.250	
		Leder 98	5.050	2.550	
		Leder 99	5.340	2.800	
 1273/AL1S-AL1D Stoff m 6,20	 Liege-Sessel	Kundenstoff	4.325	1.090	
		20	4.325	1.090	
		30	4.525	1.275	
		40	4.720	1.470	
		Leder 90	6.175	2.985	
		Leder 95	6.175	2.985	
		Leder 98	6.690	3.440	
		Leder 99	7.060	3.755	

1273 PIANOALTO 96

Design: Ludovica+Roberto Palomba
Entwurfjahr 2012

Rückenkissen. Polsterung der Rückenkissen aus Polyurethan/Dacron Du Pont oder aus 100% reinen Gänsefedern. Fester Innenbezug aus Baumwolle. Abnehmbarer Außenbezug aus Stoff oder Leder.

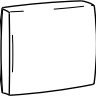
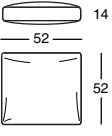
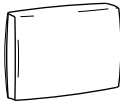
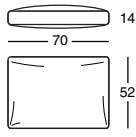
Perspektive	Vorderansicht/Von oben	Bezugskategorien	Dacron Polsterung	Gänsefedern Polsterung	Ersatzbezug	
 <p>1273/52C Stoff m 0,95 Kissen</p>		Kundenstoff	430	430	265	
		20	430	430	265	
		30	450	450	280	
		40	465	465	315	
		Leder 90	805	805	610	
		Leder 95	805	805	610	
		Leder 98	890	890	680	
		Leder 99	955	955	715	
 <p>1273/70C Stoff m 1,10 Kissen</p>		Kundenstoff	495	495	305	
		20	495	495	305	
		30	510	510	315	
		40	540	540	345	
		Leder 90	920	920	690	
		Leder 95	920	920	690	
		Leder 98	995	995	770	
		Leder 99	1.080	1.080	820	

1272 PIANOALTO

Design: Ludovica+Roberto Palomba
Entwurfjahr 2012

Hohe Rückenlehne-Kissen mit Rolle. Polsterung der Rückenkissen aus Polyurethan/Dacron Du Pont oder aus 100% reinen Gänsefedern. Polsterung der Rolle aus Polyurethan/wärmegebundener Polyesterfaser. Fester Innenbezug aus Baumwolle. Abnehmbarer Außenbezug aus Stoff oder Leder.

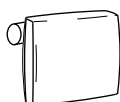
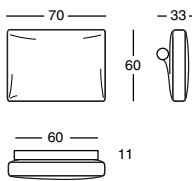
Perspektive	Vorderansicht/Von oben	Bezugskategorien	Dacron Polsterung	Gänsefedern Polsterung	Ersatzbezug	
 <p>1272/70CR Stoff m 0,95 Kissen</p>		Kundenstoff	575	575	310	
		20	575	575	310	
		30	640	640	385	
		40	680	680	405	
		Leder 90	1.220	1.220	935	
		Leder 95	1.220	1.220	935	
		Leder 98	1.315	1.315	1.035	
		Leder 99	1.525	1.525	1.285	

Beispiele zur Komposition der Elemente

Von oben

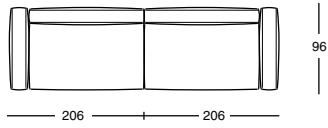

N. 1 = 1273/301S + 1273/301D

Von oben

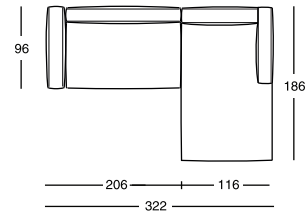

N. 2 = 1273/301S + 1272/AL1D

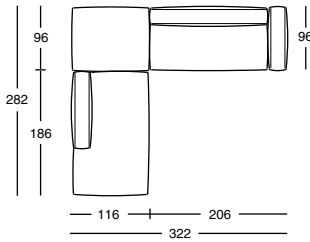

N. 3 = 1273/301D + 1272/300PS + 1272/PUF

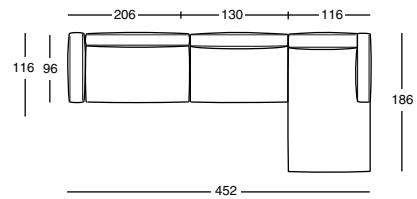

N. 4 = 1273/301S + 1273/200 + 1272/AL1D

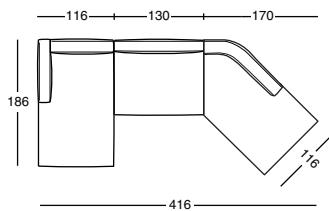

N. 5 = 1272/AL1S + 1272/200 + 1272/245PS

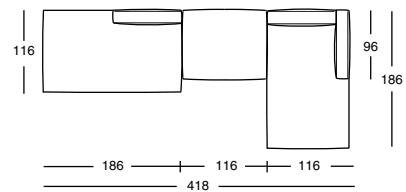

N. 6 = 1272/300PS + 1272/PUF + 1272/AL1D

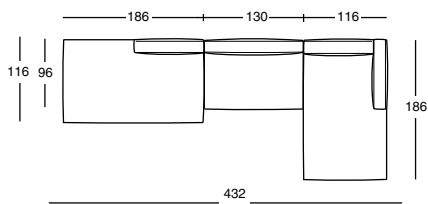

N. 7 = 1272/300PS + 1273/200 + 1272/AL1D

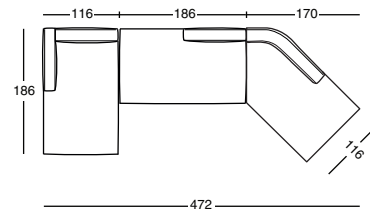

N. 8 = 1272/AL1S + 1272/300PS + 1272/245PS

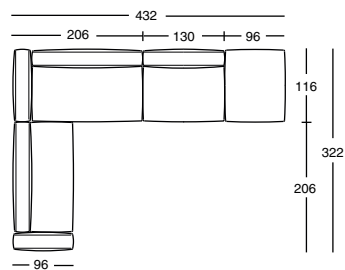

N. 9 = 1273/301S + 1272/301S + 1272/200 + 1272/PUF

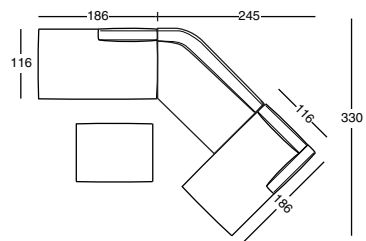

N. 10 = 1272/300PS + 1272/245S + 1272/AL1D + 1272/PUF

1247 SHIKI

Design: Damian Williamson
Entwurfjahr 2019

Einteilige Sofas. Holzsockel mit dem gleichen Stoff oder Leder Bezug des Sofas. Holzgestell. Federung mit elastischen Gurten. Polsterung der Rückenlehne und Sitz aus Polyurethan mit unterschiedlicher Dichte/ wärmegebundener Polyesterfaser. Rückenkissen mit 100% reinen Gänsefedern. Nierenrolle-Kissen aus Polyurethan/ wärmegebundener Polyesterfaser. Fester Innenbezug aus Nylonstoff. Abnehmbarer Außenbezug mit Steppung über den Sitzpolstern aus Stoff oder Leder. Auf Nachfrage, nur für die Modelle 212 und 302, ist die Ausführung mit allen höhen Rückenlehnen verfügbar, mit einer Preis-Erhöhung von 3%.

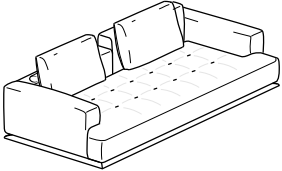
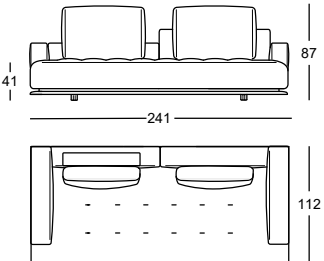
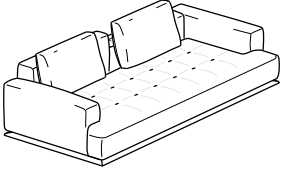
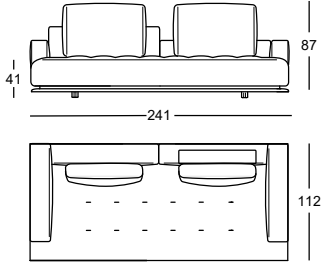
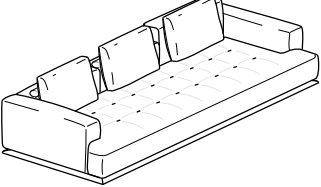
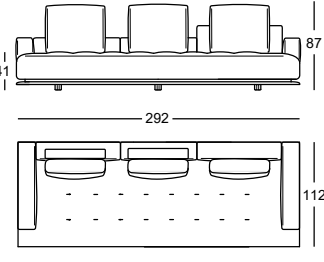
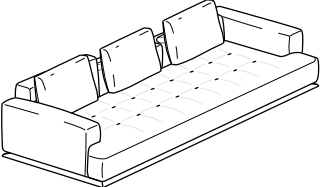
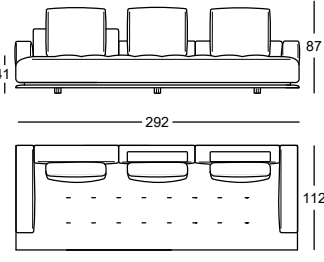
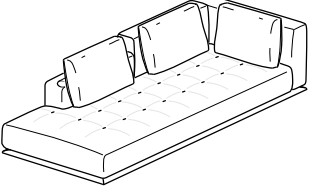
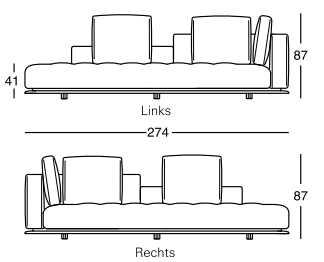
Perspektive	Vorderansicht/Von oben	Bezugskategorien	Preis		Ersatzbezug
 <p>1247/212DX Stoff m 12,80</p>	 <p>Sofa 241</p>	Kundenstoff	6.710		2.255
		20	6.710		2.255
		30	7.220		2.680
		40	7.435		2.885
		Leder 90	11.005		6.660
		Leder 95	11.005		6.660
		Leder 98	11.645		7.295
 <p>1247/212SX Stoff m 12,80</p>	 <p>Sofa 241</p>	Kundenstoff	6.710		2.255
		20	6.710		2.255
		30	7.220		2.680
		40	7.435		2.885
		Leder 90	11.005		6.660
		Leder 95	11.005		6.660
		Leder 98	11.645		7.295
 <p>1247/302DX Stoff m 15,60</p>	 <p>Sofa 292</p>	Kundenstoff	7.740		2.635
		20	7.740		2.635
		30	8.365		3.130
		40	8.620		3.385
		Leder 90	12.810		7.820
		Leder 95	12.810		7.820
		Leder 98	13.585		8.570
 <p>1247/302SX Stoff m 15,60</p>	 <p>Sofa 292</p>	Kundenstoff	7.740		2.635
		20	7.740		2.635
		30	8.365		3.130
		40	8.620		3.385
		Leder 90	12.810		7.820
		Leder 95	12.810		7.820
		Leder 98	13.585		8.570
 <p>1247/301DANG Stoff m 14,20</p>	 <p>Ecksofa 274</p>	Kundenstoff	7.210		2.470
		20	7.210		2.470
		30	7.700		2.935
		40	7.945		3.150
		Leder 90	11.885		7.315
		Leder 95	11.885		7.315
		Leder 98	12.595		8.025
Leder 99	13.980		9.660		

1247 SHIKI

Design: Damian Williamson
Entwurfjahr 2019

Zusammenstellbare Sofas. Mit den Reihen von zusammenstellbaren Sofas werden Kompositionslösungen in gerader Linie oder über Eck möglich.

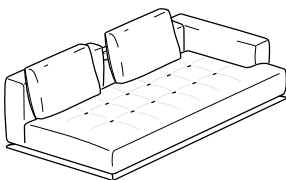
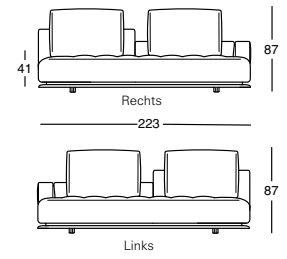
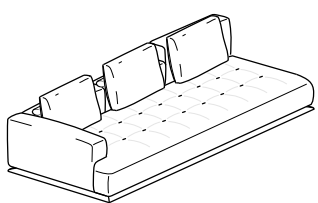
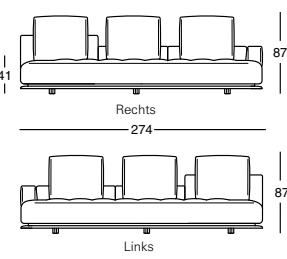
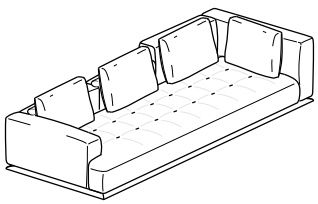
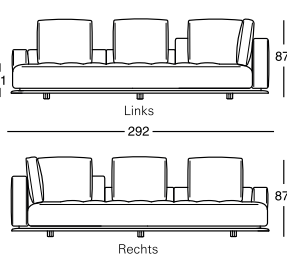
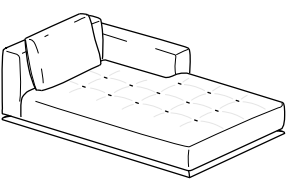
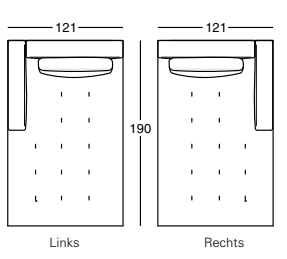
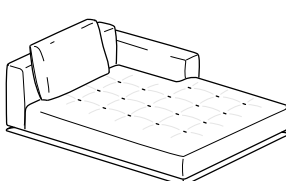
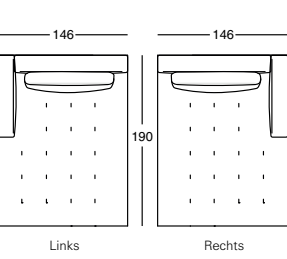
Perspektive	Vorderansicht/Von oben	Bezugskategorien	Preis	Ersatzbezug	
		Kundenstoff	6.455	2.185	
		20	6.455	2.185	
		30	6.805	2.575	
		40	7.025	2.765	
1247/211	Stoff m 12,00	Endelement 223	Leder 90	10.285	6.270
			Leder 95	10.285	6.270
			Leder 98	10.890	6.855
			Leder 99	12.265	8.215
		Kundenstoff	7.480	2.635	
		20	7.480	2.635	
		30	8.050	3.110	
		40	8.325	3.360	
1247/301	Stoff m 14,75	Endelement 274	Leder 90	12.375	7.695
			Leder 95	12.375	7.695
			Leder 98	13.115	8.415
			Leder 99	14.375	10.110
		Kundenstoff	8.130	2.860	
		20	8.130	2.860	
		30	8.620	3.445	
		40	8.980	3.720	
1247/301T	Stoff m 17,30	Eck-Endelement 292	Leder 90	13.785	8.735
			Leder 95	13.785	8.735
			Leder 98	14.665	9.590
			Leder 99	16.080	11.575
		Kundenstoff	5.630	1.730	
		20	5.630	1.730	
		30	5.925	2.035	
		40	6.015	2.185	
1247/ALP1	Stoff m 8,80	Kleiner Liege-Sessel	Leder 90	8.080	4.900
			Leder 95	8.080	4.900
			Leder 98	8.455	5.355
			Leder 99	9.315	6.400
		Kundenstoff	6.015	1.910	
		20	6.015	1.910	
		30	6.400	2.245	
		40	6.660	2.405	
1247/AL1	Stoff m 9,60	Grosser Liege-Sessel	Leder 90	9.235	5.370
			Leder 95	9.235	5.370
			Leder 98	9.755	5.870
			Leder 99	11.440	7.010

Beispiele zur Komposition der Elemente

Von oben

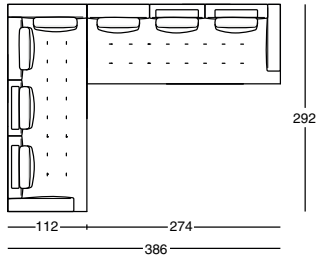

N. 1 = 1247/301TSX + 1247/301DX

Von oben

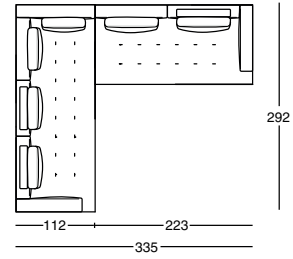

N. 2 = 1247/301TSX + 1247/211DX

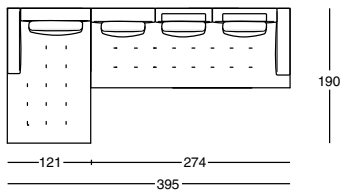

N. 3 = 1247/ALP1SX + 1247/301DX

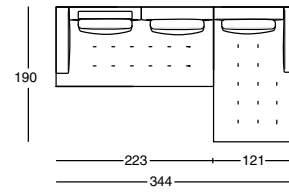

N. 4 = 1247/211SX + 1247/ALP1DX

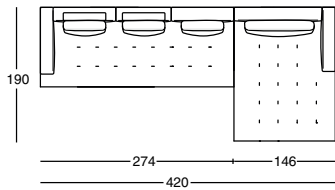

N. 5 = 1247/301SX + 1247/AL1DX

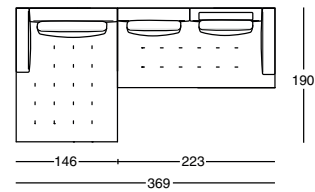

N. 6 = 1247/AL1SX + 1247/211DX

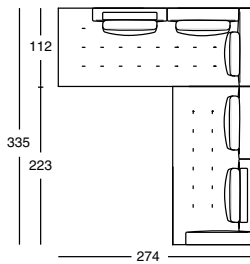

N. 7 = 1247/301DANGSX + 1247/211DX

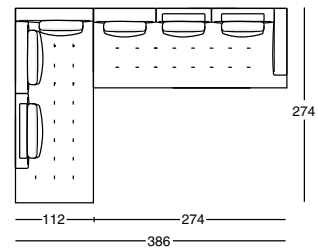

N. 8 = 1247/301DANGSX + 1247/301DX

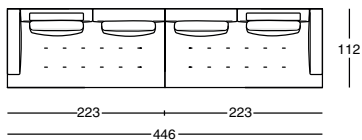

N. 9 = 1247/211SX + 1247/211DX

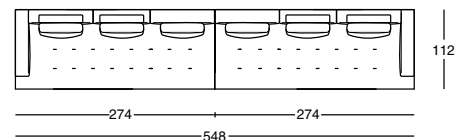

N. 10 = 1247/301SX + 1247/301DX

1150 THROW-AWAY

Design: Willie Landels
Entwurfjahr 1965

Goldmedaille Internationale Ausstellung M.I.A. 1970 - Interior Innovation Award Köln 2003 - Sammlung: Museum für Angewandte Kunst, Köln - Thessaloniki Design Museum, Saloniki - Die Neue Sammlung, München.

Sessel und Sofas. Rahmen aus Polyurethan ohne Gestell. Die abnehmbare Version hat einen inneren nicht abnehmbaren Bezug aus Nylonstoff und einen abnehmbaren Bezug aus Stoff oder aus Leder.

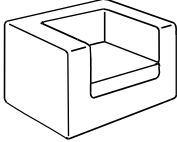
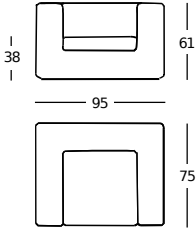
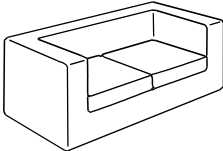
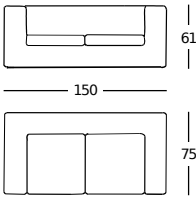
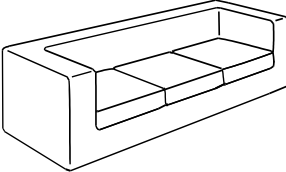
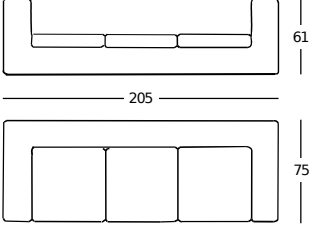
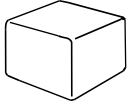
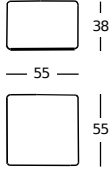
Perspektive	Vorderansicht/Von oben	Bezugskategorien	Nicht abnehmbar	Abnehmbar	Ersatzbezug
 <p>1150/102 Stoff m 4,40</p>	 <p>Sessel</p>	Kundenstoff	2.285	2.645	
		20	2.285	2.645	1.450
		30	2.535	2.770	1.550
		40	2.635	2.905	1.635
		Leder 90	3.940	4.225	2.915
		Leder 95	3.940	4.225	2.915
		Leder 98	4.380	4.675	3.370
		Leder 99	4.815	5.125	3.755
		 <p>1150/202 Stoff m 5,80</p>	 <p>Zweisitziges Sofa</p>	Kundenstoff	3.175
20	3.175			3.615	1.935
30	3.370			3.805	2.070
40	3.555			4.000	2.185
Leder 90	5.720			6.055	4.225
Leder 95	5.720			6.055	4.225
Leder 98	6.505			6.820	5.110
Leder 99	7.110			7.475	5.610
 <p>1150/302 Stoff m 7,80</p>	 <p>Dreisitziges Sofa</p>			Kundenstoff	4.020
		20	4.020	4.465	2.385
		30	4.275	4.690	2.560
		40	4.525	4.905	2.710
		Leder 90	7.380	7.815	5.470
		Leder 95	7.380	7.815	5.470
		Leder 98	8.450	8.855	6.530
		Leder 99	9.195	9.690	7.215
		 <p>1150/PUF Stoff m 1,30</p>	 <p>Hocker</p>	Kundenstoff	780
20	780			900	440
30	820			940	450
40	870			985	495
Leder 90	1.235			1.340	870
Leder 95	1.235			1.340	870
Leder 98	1.330			1.440	960
Leder 99	1.440			1.515	1.045

1330 WILLIAM

Design: Damian Williamson
Entwurfjahr 2010

Sessel und einteilige Sofas. Füße aus polierter Aluminiumlegierung, oder mit naturfarben- oder schwarz- vernickeltem und mattiertem Finish, oder schwarz lackiert. Gestell aus Stahl. Federung auf elastischen Gurten. Sitzpolsterung aus Polyurethan/wärmegebundener Polyesterfaser. Rücken- und Armlehnenpolsterung aus selbstlöschendem Polyurethanschaum/wärmegebundener Polyesterfaser. Sitzkissen mit 100% reinen Gänsedaunen mit Einlage aus Polyurethan. Rückenlehnekissen mit 100% reinen Gänsedaunen. Fester Innenbezug aus Nylonstoff und aus Baumwolle für die Kissen. Abnehmbarer Außenbezug aus Stoff oder Leder.

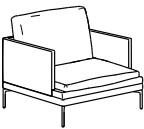
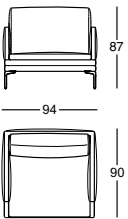
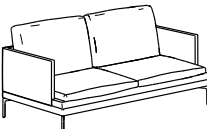
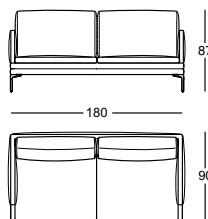
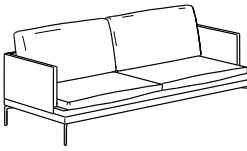
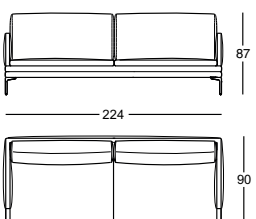
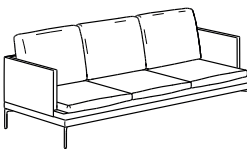
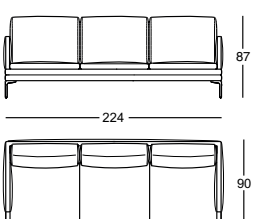
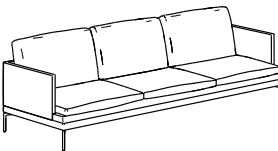
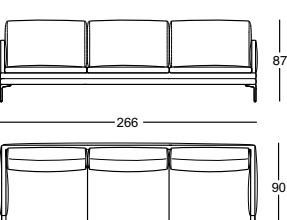
Perspektive	Vorderansicht/Von oben	Bezugskategorien	Preis		Ersatzbezug	
 <p>1330/102 Stoff m 7,00</p>	 <p>Sessel 94</p>	Kundenstoff	3.555			
		20	3.555		1.330	
		30	3.740		1.460	
		40	3.930		1.580	
		Leder 90	5.440		3.065	
		Leder 95	5.440		3.065	
		Leder 98	5.805		3.610	
		Leder 99	6.255		4.000	
 <p>1330/202 Stoff m 11,30</p>	 <p>Sofa 180</p>	Kundenstoff	5.445			
		20	5.445		2.235	
		30	5.745		2.450	
		40	6.050		2.630	
		Leder 90	8.585		5.025	
		Leder 95	8.585		5.025	
		Leder 98	9.170		5.895	
		Leder 99	9.865		6.530	
 <p>1330/212 Stoff m 12,70</p>	 <p>Sofa 224</p>	Kundenstoff	6.230			
		20	6.230		2.595	
		30	6.575		2.825	
		40	6.920		3.035	
		Leder 90	9.915		5.670	
		Leder 95	9.915		5.670	
		Leder 98	10.580		6.635	
		Leder 99	11.405		7.320	
 <p>1330/302 Stoff m 13,20</p>	 <p>Sofa 224</p>	Kundenstoff	6.375			
		20	6.375		2.655	
		30	6.740		2.900	
		40	7.100		3.120	
		Leder 90	10.300		6.135	
		Leder 95	10.300		6.135	
		Leder 98	11.025		7.195	
		Leder 99	11.875		7.945	
 <p>1330/312 Stoff m 14,50</p>	 <p>Sofa 266</p>	Kundenstoff	7.125			
		20	7.125		2.985	
		30	7.535		3.265	
		40	7.955		3.510	
		Leder 90	11.475		7.080	
		Leder 95	11.475		7.080	
		Leder 98	12.310		8.310	
		Leder 99	13.225		9.205	

1330 WILLIAM

Design: Damian Williamson
Entwurfjahr 2010



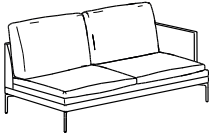
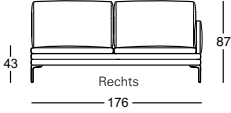
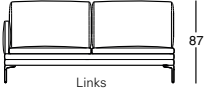
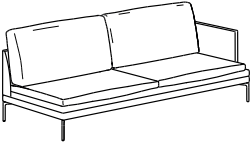
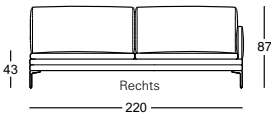
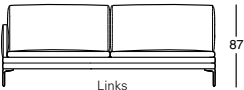
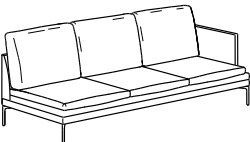
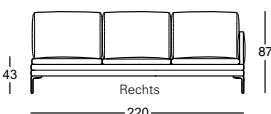
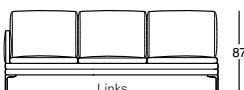
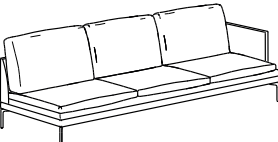
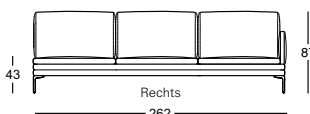
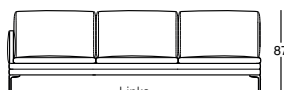
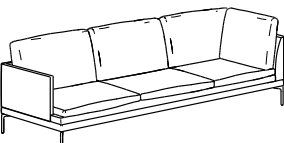
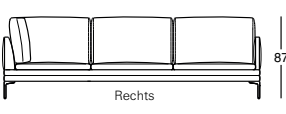
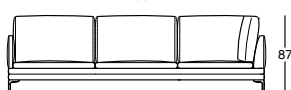

Zusammenstellbare Sofas. Mit dieser Serie Sitzelemente lassen sich Linear- und Eckgruppen zusammenstellen.

Perspektive	Vorderansicht	Bezugskategorien	Preis	Ersatzbezug	
 <p>1330/201 Stoff m 10,70</p>	 <p>Rechts 176</p>  <p>Links</p>	Kundenstoff	5.115		
		20	5.115	2.060	
		30	5.415	2.265	
		40	5.705	2.450	
		Leder 90	8.090	4.690	
		Leder 95	8.090	4.690	
		Leder 98	8.670	5.515	
		Leder 99	9.335	6.115	
		Endelement 176			
		 <p>1330/211 Stoff m 11,90</p>	 <p>Rechts 220</p>  <p>Links</p>	Kundenstoff	6.015
20	6.015			2.525	
30	6.350			2.765	
40	6.685			2.955	
Leder 90	9.410			5.420	
Leder 95	9.410			5.420	
Leder 98	10.055			6.330	
Leder 99	10.840			7.010	
Endelement 220					
 <p>1330/301 Stoff m 12,50</p>	 <p>Rechts 220</p>  <p>Links</p>			Kundenstoff	6.090
		20	6.090	2.540	
		30	6.435	2.775	
		40	6.775	2.965	
		Leder 90	9.725	5.680	
		Leder 95	9.725	5.680	
		Leder 98	10.385	6.645	
		Leder 99	11.205	7.340	
		Endelement 220			
		 <p>1330/311 Stoff m 14,30</p>	 <p>Rechts 262</p>  <p>Links</p>	Kundenstoff	6.845
20	6.845			2.870	
30	7.230			3.135	
40	7.625			3.355	
Leder 90	10.880			6.690	
Leder 95	10.880			6.690	
Leder 98	11.630			7.835	
Leder 99	12.525			8.655	
Endelement 262					
 <p>1330/301T Stoff m 15,00</p>	 <p>Rechts 266</p>  <p>Links</p>			Kundenstoff	7.475
		20	7.475	3.135	
		30	7.905	3.440	
		40	8.335	3.685	
		Leder 90	11.875	6.940	
		Leder 95	11.875	6.940	
		Leder 98	12.690	8.120	
		Leder 99	13.665	8.995	
		Eck-Endelement 266			

1330 WILLIAM

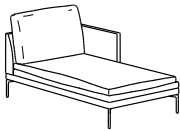
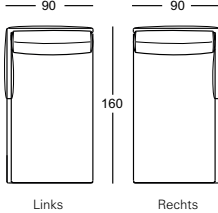
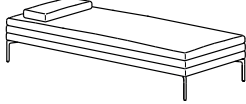
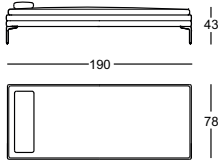
Design: Damian Williamson
Entwurfjahr 2010

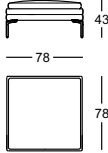
Liege-Sessel, Liege, Hocker und Armlehnekissen. Füße aus polierter Aluminiumlegierung, oder mit naturfarben- oder schwarz- vernickeltem und mattiertem Finish, oder schwarz lackiert. Gestell aus Stahl. Federung auf elastischen Gurten. Sitzpolsterung aus Polyurethan/wärmegebundener Polyesterfaser. Sitzkissen mit 100% reinen Gänsedaunen mit Einlage aus Polyurethan. Rückenlehnekissen und Armlehnekissen mit 100% reinen Gänsedaunen. Fester Innenbezug aus Nylonstoff. Abnehmbarer Außenbezug aus Stoff oder Leder.

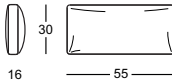
Perspektive	Vorderansicht/Von oben	Bezugskategorien	Preis		Ersatzbezug	
 1330/AL1	 Liege-Sessel	Kundenstoff	4.305			
		20	4.305		1.870	
		30	4.555		2.050	
		40	4.825		2.195	
		Leder 90	6.850		4.090	
		Leder 95	6.850		4.090	
		Leder 98	7.350		4.770	
		Leder 99	7.905		5.270	
 1330/DOR	 Liege	Kundenstoff	3.150			
		20	3.150		1.255	
		30	3.330		1.390	
		40	3.525		1.565	
		Leder 90	5.225		3.140	
		Leder 95	5.225		3.140	
		Leder 98	5.590		3.690	
		Leder 99	6.035		4.090	
 1330/PUF	 Hocker	Kundenstoff	1.890			
		20	1.890		905	
		30	1.985		985	
		40	2.090		1.040	
		Leder 90	2.995		1.820	
		Leder 95	2.995		1.820	
		Leder 98	3.220		2.015	
		Leder 99	3.460		2.165	
 1330/BRA	 Armlehnekissen	Kundenstoff	325			
		20	325		260	
		30	340		275	
		40	385		310	
		Leder 90	605		500	
		Leder 95	605		500	
		Leder 98	680		540	
		Leder 99	740		575	

1330 WILLIAM

Design: Damian Williamson
Entwurfjahr 2015

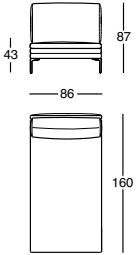
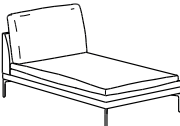
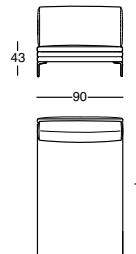
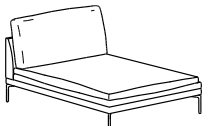
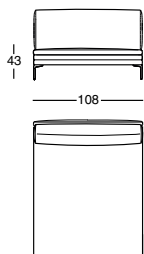
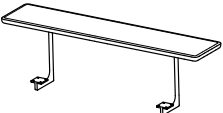
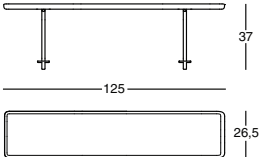

Liege-Sessel und Stützfläche. Füße aus polierter Aluminiumlegierung, oder mit naturfarben- oder schwarz- vernickeltem und mattiertem Finish, oder schwarz lackiert. Gestell aus Stahl. Federung auf elastischen Gurten. Sitzpolsterung aus Polyurethan/ wärmegebundener Polyesterfaser. Rückenkissen gepolstert mit selbstlöschendem Polyurethanschaum/ wärmegebundener Polyesterfaser. Sitzkissen mit 100% reinen Gänsefedern. Rückenkissen mit 100% reinen Gänsefedern. Fester Innenbezug aus Nylonstoff und aus Baumwolle für die Kissen. Abnehmbarer Außenbezug aus Stoff oder Leder. Die Liege-Sessel ohne Armlehne werden auf die längere Seite zur Befestigung einer Stützfläche ausgestattet, die entweder aus Massivholz in naturfarbener oder grau-gebeizter Eiche, oder in naturfarben lackiertem Nussbaum Canaletto erhältlich ist. Stützfläche-Träger aus poliertem Aluminium, oder mit naturfarben- oder schwarz- vernickeltem und mattiertem Finish, oder schwarz lackiert. Der Liege-Sessel 1330/AL3 ist zur Anordnung in gerader Linie mit den Endsofas vorbereitet, wie in Kompositionslösung Nr. 1 gezeigt.

Perspektive	Vorderansicht/Von oben	Bezugskategorien	Preis		Ersatzbezug	
 <p>1330/AL2 Stoff m 7,50</p>	 <p>Liege-Sessel 86</p>	Kundenstoff	3.930			
		20	3.930	1.825		
		30	4.150	1.890		
		40	4.350	2.115		
		Leder 90	5.680	3.380		
		Leder 95	5.680	3.380		
		Leder 98	6.335	3.940		
		Leder 99	6.825	4.350		
 <p>1330/AL3 Stoff m 7,60</p>	 <p>Liege-Sessel 90</p>	Kundenstoff	4.100			
		20	4.100	1.870		
		30	4.315	2.020		
		40	4.535	2.145		
		Leder 90	5.845	3.570		
		Leder 95	5.845	3.570		
		Leder 98	6.535	4.165		
		Leder 99	7.055	4.605		
 <p>1330/AL4 Stoff m 9,00</p>	 <p>Liege-Sessel 108</p>	Kundenstoff	4.585			
		20	4.585	2.220		
		30	4.825	2.275		
		40	5.075	2.550		
		Leder 90	6.650	4.185		
		Leder 95	6.650	4.185		
		Leder 98	7.380	4.895		
		Leder 99	7.985	5.410		
 <p>1330/M125</p>	 <p>Stützfläche für AL2-AL3-AL4</p>	Eiche	795			
		Nussbaum	940			

1330 WILLIAM

Design: Damian Williamson
Entwurfjahr 2015

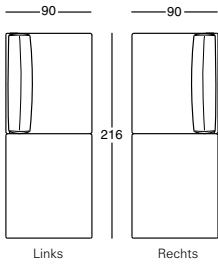
Zusammenstellbare Sofas. Mit der Serie von zusammenstellbaren Sofas lassen sich Linear- und Eckgruppen zusammenstellen. Die End-Sofas mit gekürztem Rücken werden zur Befestigung von Stützflächen ausgestattet, die entweder aus Massivholz in naturfarbener oder grau-gebeizter Eiche, oder in naturfarben lackiertem Nussbaum Canaletto erhältlich sind. Stützfläche-Träger aus poliertem Aluminium, oder mit naturfarben- oder schwarz- vernickeltem und mattedem Finish, oder schwarz lackiert.

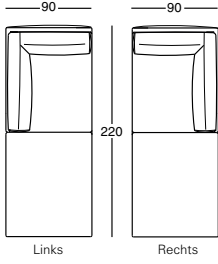
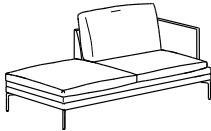
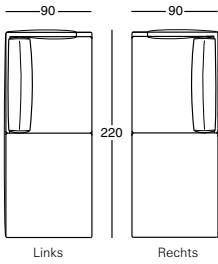
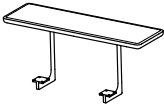
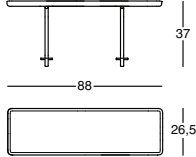
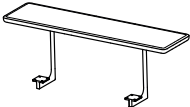
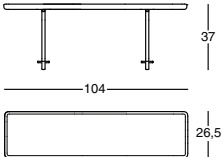
Perspektive	Vorderansicht/Von oben	Bezugskategorien	Preis		Ersatzbezug
 <p>1330/210P Stoff m 12,90</p>	 <p>Sofa 216</p>	Kundenstoff	4.965		
		20	4.965		2.220
		30	5.235		2.425
		40	5.510		2.595
		Leder 90	6.905		4.165
		Leder 95	6.905		4.165
		Leder 98	7.605		4.850
		Leder 99	8.175		5.350
 <p>1330/210PANG Stoff m 13,90</p>	 <p>Sofa 220</p>	Kundenstoff	5.745		
		20	5.745		2.620
		30	6.050		2.835
		40	6.365		3.035
		Leder 90	8.080		5.035
		Leder 95	8.080		5.035
		Leder 98	8.990		5.605
		Leder 99	9.675		6.180
 <p>1330/211PT Stoff m 12,90</p>	 <p>Sofa 220</p>	Kundenstoff	5.500		
		20	5.500		2.465
		30	5.795		2.670
		40	6.090		2.845
		Leder 90	7.715		4.965
		Leder 95	7.715		4.965
		Leder 98	8.385		5.535
		Leder 99	9.020		6.050
 <p>1330/M88</p>	 <p>Stützfläche für 210P-210PANG-211PT</p>	Eiche	640		
		Nussbaum	730		
 <p>1330/M104</p>	 <p>Stützfläche für 210P-210PANG-211PT</p>	Eiche	750		
		Nussbaum	890		

Beispiele zur Komposition der Elemente

Von oben

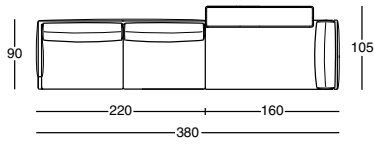

N. 1 = 1330/211S + 1330/AL3 + 1330/M125

Von oben

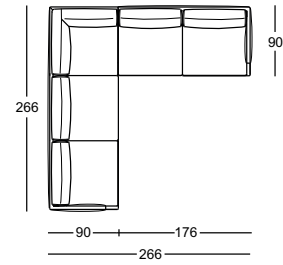

N. 2 = 1330/301TS + 1330/201D

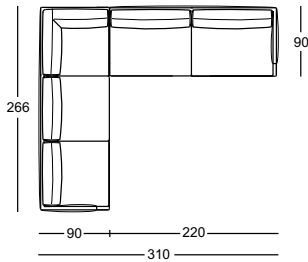

N. 3 = 1330/301TS + 1330/211D

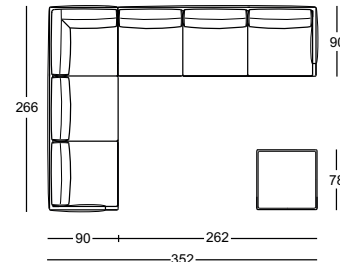

N. 4 = 1330/301TS + 1330/311D + 1330/PUF

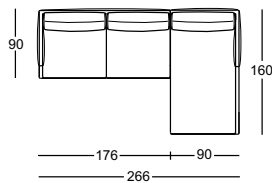

N. 5 = 1330/201S + 1330/AL1D

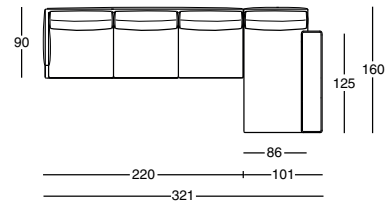

N. 6 = 1330/301S + 1330/AL2 + 1330/M125

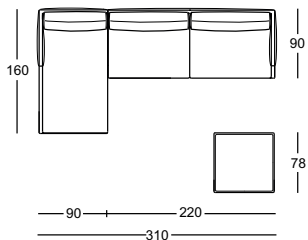

N. 7 = 1330/AL1S + 1330/211D + 1330/PUF



N. 8 = 1330/M125 + 1330/AL4 + 1330/M104 + 1330/211PTS

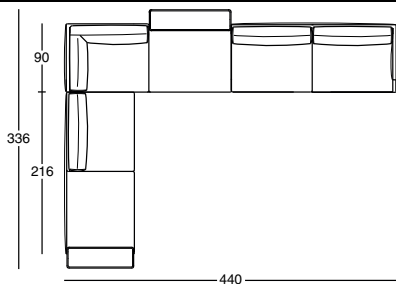

N. 9 = 1330/M88 + 1330/210PS + 1330/201PANGD + 1330/M104 + 1330/211D

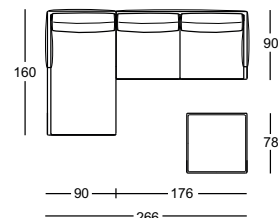

N. 10 = 1330/AL1S + 1330/201D + 1330/PUF

1045 ZA:ZA

Design: Zaven

Entwurfjahr 2022





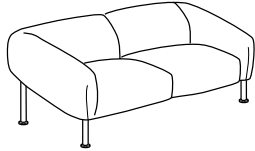
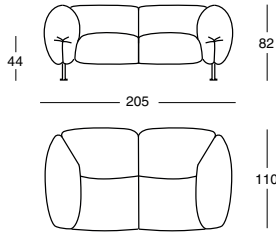
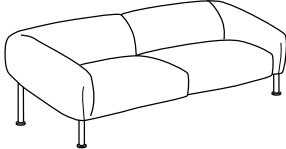
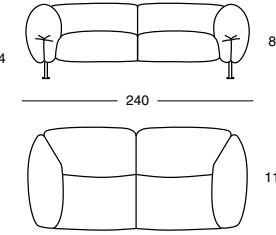
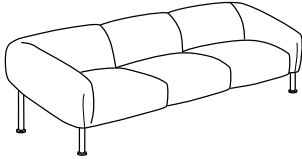
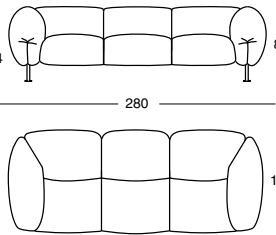

Archiproducts Design Awards 2022. Best of Year Awards 2022. ADI Design Index 2023.



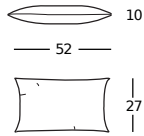

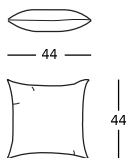

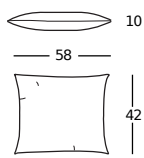
Einteilige Sofas. Traggestell aus matt schwarz oder rot RAL 3004 lackiertem Stahl mit steifen anthrazitfarbenen Polyesterbändern zur Unterstützung der Kissen. Sitz-Rücken und Armlehnen-Kissen aus Polyurethan/regenerierten und regenerierbaren Polyesterkugeln. Fester Innenbezug aus regeneriertem und regenerierbarem Polyesterstoff. Polstermontage ohne Klebstoffe. Abnehmbarer Außenbezug aus Stoff.

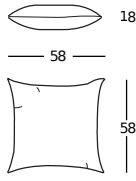
Perspektive	Vorderansicht/Von oben	Bezugskategorien	Preis	Ersatzbezug
 <p>1045/202 Stoff m 8,25</p>	 <p>Sofa 205</p>	Kundenstoff	4.845	1.645
		20	4.845	1.645
		30	5.120	1.925
		40	5.255	2.060
 <p>1045/212 Stoff m 9,00</p>	 <p>Sofa 240</p>	Kundenstoff	5.525	1.770
		20	5.525	1.770
		30	5.820	2.070
		40	5.970	2.220
 <p>1045/302 Stoff m 10,75</p>	 <p>Sofa 280</p>	Kundenstoff	6.040	2.100
		20	6.040	2.100
		30	6.395	2.460
		40	6.575	2.645

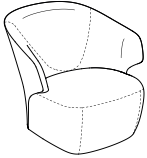
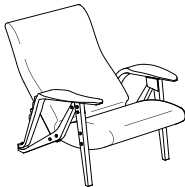
CUSCINETTI

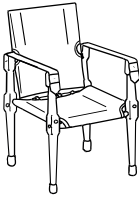
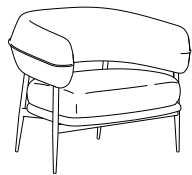
Kleine Kissen. Polsterung der kleinen Kissen 1323/C aus 100% reinen Gänsefedern und 1580 aus Polyurethan/Dacron Du Pont oder 100% reinen Gänsefedern. Polsterung der kleinen Kissen 1586 und 1587 aus 100% reinen Gänsedaunen. Fester Innenbezug aus Baumwolle. Abnehmbarer Außenbezug aus Stoff oder Leder. Es ist auch möglich, die kleinen Kissen mit den Dekorstoffen Tulip (Kat. 30), Quadretto (Kat. 40), Pied de poule (Kat. 50), Bright Cube, Bright Angle, Ellington und Django (Kat. Deco) zu überziehen. Auch bei Bestellungen von Kissen gleicher Größe kann es bezüglich der Positionierung der Muster und der Farbgleichheit zu Abweichungen kommen.

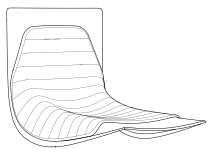
Perspektive	Vorderansicht/Von oben	Bezugskategorien	Dacron Polsterung	Gänsefedern/ Gänsedaunen Polsterung	Ersatzbezug
 1323/C Stoff m 0,65 Kissen		Kundenstoff		160	120
		20		160	120
		30		170	135
		Tulip		170	135
		40		180	150
		Pied de poule		195	160
		Deco		265	230
		Leder 90		295	255
		Leder 95		295	255
		Leder 98		315	280
		Leder 99		345	305
 1580 Stoff m 0,55 Kissen		Kundenstoff	220	220	160
		20	220	220	160
		30	230	230	170
		Tulip	230	230	170
		40	240	240	180
		Pied de poule	255	255	220
		Deco	305	305	255
		Leder 90	315	315	265
		Leder 95	315	315	265
		Leder 98	345	345	295
		Leder 99	355	355	305
 1586 Stoff m 0,70 Kissen		Kundenstoff		220	160
		20		220	160
		30		230	170
		Tulip		230	170
		40		240	195
		Pied de poule		255	220
		Deco		400	330
		Leder 90		430	355
		Leder 95		430	355
		Leder 98		485	415
		Leder 99		535	450
 1587 Stoff m 0,80 Kissen		Kundenstoff		230	160
		20		230	160
		30		240	170
		Tulip		240	170
		40		255	195
		Pied de poule		265	220
		Deco		430	345
		Leder 90		450	370
		Leder 95		450	370
		Leder 98		505	430
		Leder 99		545	460

				
ARDEA CM	AROM	CALLA	CAMPIELLO+	DERBY
				
GALEOTTA	GENNI	GILDA CM	KARELIA	KENT A
				
KENT B	LAMA	MAGGIOLINA	MORETTA	NENA LOUNGE
				
OLIVA	RIDER	SACCO SMALL	SACCO MEDIUM	SACCO
				
SANT'ELIA	SUSANNA			

882 ARDEA CM

Gewidmet an Carlo Mollino
Entwurfjahr 1946

Sessel/Bergère. Sockel aus massiver naturfarbener oder schwarz lackierter Eiche, oder aus massivem naturfarbenem Nussbaum Canaletto; Lackierung mit Wachs-Endbehandlung. Gestell aus Stahl mit Federung auf elastischen Gurten. Polsterung aus selbstlöschendem Polyurethanschaum/ wärmegebundener Polyesterfaser. Fester Innenbezug aus Nylonstoff. Abnehmbarer Außenbezug aus Stoff oder Leder.

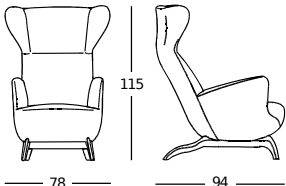
Perspektive	Vorderansicht/Seitenansicht	Bezug	Gestell aus Eiche	Gestell aus Nussbaum	Ersatzbezug
 <p>882 Stoff m 3,60</p>		20	4.000	4.305	1.040
		30	4.125	4.435	1.145
		40	4.250	4.560	1.260
		Leder 90	5.260	5.565	2.225
		Leder 95	5.260	5.565	2.225
		Leder 98	5.700	6.015	2.665
		Leder 99	6.015	6.335	2.985

872 AROM

Design: Noé Duchaufour Lawrance
Entwurfjahr 2014

Sessel. Gestell aus Stahl. Polsterung aus selbstlöschendem Polyurethanschaum/ wärmegebundener Polyesterfaser mit Federung auf elastischen Gurten. Fester Innenbezug aus Nylonstoff. Abnehmbarer Außenbezug aus Stoff, Pied de poule oder Leder. Die Sitzschale kann außen mit Kernleder 95 in Kombination mit Stoff oder Leder bezogen werden. Kann mit Kernleder 95 in weiß 0704 nicht bezogen werden.

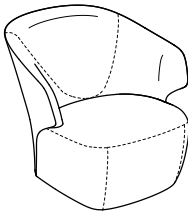
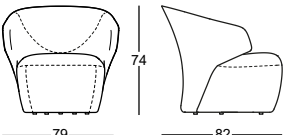
Perspektive	Vorderansicht/Seitenansicht	Bezugskategorien	Kleiner Sessel	Ersatzbezug	Sessel mit Außen aus Kernleder		
 <p>872 Stoff m 3,30</p>		Kundenstoff	1.945	805	3.355		
		20	1.945	805	3.355		
		30	2.050	890	3.440		
		40	2.135	940	3.520		
		Pied de poule	2.240	995	3.595		
				Leder 90	3.140	1.945	4.435
				Leder 95	3.140	1.945	4.435
				Leder 98	3.410	2.195	4.700
		Leder 99	3.730	2.485	4.975		

873 CALLA

Design: Noé Duchaufour Lawrance
Entwurfjahr 2010

Kleiner Sessel. Sockel auf Rollen oder fest mit Füßen. Gestell aus Stahl. Polsterung aus selbstlöschendem Polyurethanschaum/ wärmegebundener Polyesterfaser mit Federung auf elastischen Gurten. Fester Innenbezug aus Nylonstoff. Abnehmbarer Außenbezug aus Stoff oder Leder. Die Sitzschale kann außen auch mit Kernleder 95 in Kombination mit Stoff oder Leder bezogen werden. Kann mit Kernleder 95 in weiß 0704 nicht bezogen werden. Der kleine Sessel ist in zwei verschiedenen Höhen ab Boden erhältlich: hoch 873/A mit Rollen, niedrig 873/B mit Füßen.

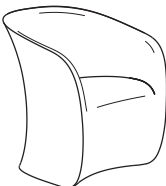
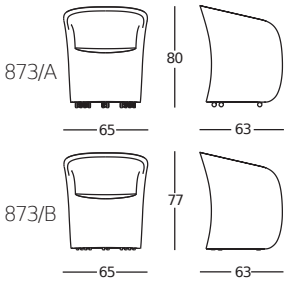
Perspektive	Vorderansicht/Seitenansicht	Bezugskategorien	Kleiner Sessel	Ersatzbezug	Sessel mit Außen aus Kernleder		
 <p>873 Stoff m 2,75</p>		Kundenstoff	1.960	725	3.275		
		20	1.960	725	3.275		
		30	2.040	770	3.325		
		40	2.115	830	3.375		
				Leder 90	3.180	1.830	4.030
				Leder 95	3.180	1.830	4.030
				Leder 98	3.410	2.040	4.150
				Leder 99	3.580	2.265	4.250

880 CAMPIELLO+ Design: De Pas, D'Urbino, Lomazzi Entwurfjahr 1984-2022

Drehbarer Sessel. Rücken aus Sperrholz, bezogen mit Kernleder pigmentato 90 in den Farben schwarz 0801, anthrazit 0807 und Schlamm 0841, oder mit Kernleder 95 in der Farbe gold 0714. Sitz aus Polyurethan in unterschiedlicher Dichte/ regenerierten und regenerierbaren Polyesterflocken; Nierenkissen und Rückenkissen aus regenerierten und regenerierbaren Polyesterflocken. Fester Innenbezug aus Nylonstoff; aus Baumwolle/Polyester für die Nieren- und Rückenkissen. Abnehmbarer Außenbezug aus Stoff. Nur das Nierenkissen kann innerhalb derselben Stoffart in einer anderen Farbe bestellt werden.

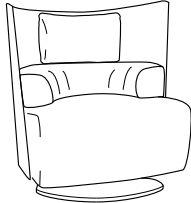
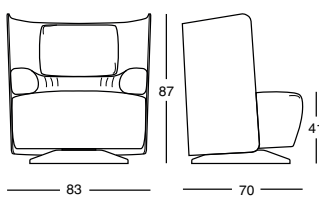
Perspektive	Vorderansicht/ Seitenansicht	Bezugskategorien	Sessel mit Außen aus Kernleder pigmentato	Sessel mit Außen aus Kernleder 95	Ersatzbezug	
 <p>880 Stoff m 1,65 - Nierenkissen m 1,55</p>		Kundenstoff	4.585	5.305	565	
		20	4.585	5.305	565	
		30	4.700	5.415	675	
		40	4.755	5.470	730	

875 DERBY Design: Noé Duchaufour Lawrance Entwurfjahr 2009

Sessel/ Bergère. Stahlsockel, drehbar oder fest mit Füßen. Äußere Sitzschale aus steifem Polyurethan und Bezug aus Kernleder 95. Kann mit Kernleder 95 in weiß 0704 nicht bezogen werden. Innere Sitzschale mit Polsterung aus selbstlöschendem Polyurethanschaum/wärmegebundener Polyesterfaser mit Federung auf elastischen Gurten. Fester Innenbezug aus Nylonstoff. Abnehmbarer Außenbezug aus Stoff oder Leder.

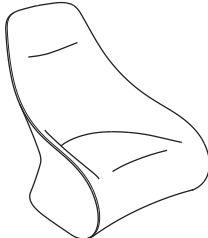
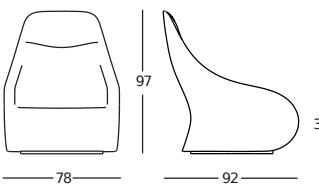
Perspektive	Vorderansicht/Seitenansicht	Bezugskategorien	Sockel mit Füßen	Drehbarer Sockel	Ersatzbezug	
 <p>875 Stoff m 4,00</p>		Kundenstoff	5.085	5.790	995	
		20	5.085	5.790	995	
		30	5.205	5.920	1.090	
		40	5.335	6.045	1.165	
		Leder 90	5.800	6.380	1.620	
		Leder 95	5.800	6.380	1.620	
		Leder 98	5.945	6.570	1.815	
		Leder 99	6.075	6.715	1.945	

875/P DERBY Design: Noé Duchaufour Lawrance Entwurfjahr 2010

Hocker. Gestell aus Stahl. Federung auf elastischen Gurten. Polsterung aus selbstlöschendem Polyurethanschaum/wärmegebundener Polyesterfaser. Fester Innenbezug aus Nylonstoff. Abnehmbarer Außenbezug aus Stoff oder Leder.

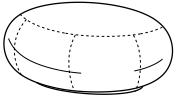
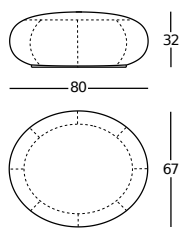
Perspektive	Vorderansicht/Von oben	Bezugskategorien	Preis		Ersatzbezug	
 <p>875/P Stoff m 1,20</p>		Kundenstoff	1.140		545	
		20	1.140		545	
		30	1.185		570	
		40	1.205		600	
		Leder 90	1.620		970	
		Leder 95	1.620		970	
		Leder 98	1.715		1.070	
		Leder 99	1.795		1.130	

877 GALEOTTA

Design: De Pas, D'Urbino, Lomazzi
Entwurfjahr 1968-2023

Verwandelbarer Sessel. Gestell aus Polyurethanschaum mit unterschiedlicher Dichte. Fester Innenbezug aus Nylonstoff, abnehmbarer Außenbezug aus Stoff.

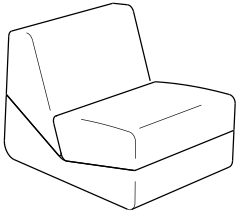
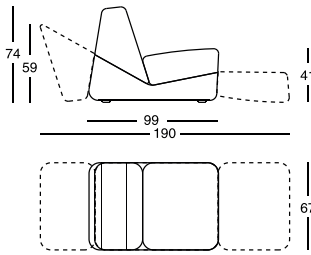
Perspektive	Seitenansicht/Von oben	Bezugskategorien	Preis		Ersatzbezug
 <p>877 Stoff m 4,20</p>		Kundenstoff	2.210		820
		20	2.210		820
		30	2.355		975
		40	2.420		1.045

920 GENNI

Design: Gabriele Mucchi
Entwurfjahr 1935
Sammlung: Museo del Design 1880-1980, Milano.

Chaiselongue mit Hocker. Gestell aus verchromtem oder schwarz-lackiertem Stahl, oder mit naturfarben- oder schwarz- vernickeltem und mattiertem Finish. Federung auf Stahlfedern. Sitzhöhe zweifach regulierbar. Kissen und Kopfrolle aus Polyurethan. Kissen- und Armlehnenbezug aus Leder.

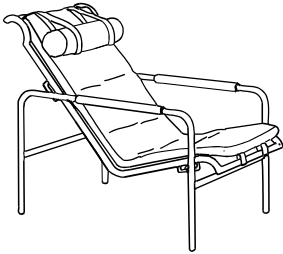
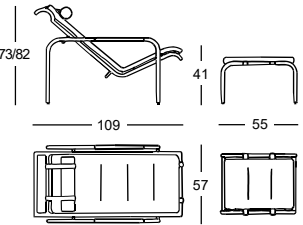
Perspektive	Seitenansicht/Von oben	Verchromtes/ vernickeltes und mattiertes Gestell	Chaiselongue	Hocker	
 <p>920</p>		Leder 90	3.885	1.165	
		Leder 95	3.885	1.165	
		Leder 98	4.140	1.250	
		Leder 99	4.445	1.320	

920 GENNI

Design: Gabriele Mucchi
Entwurfjahr 1935
Sammlung: Museo del Design 1880-1980, Milano.

Chaiselongue mit Hocker. Gestell aus verchromtem oder schwarz-lackiertem Stahl, oder mit naturfarben- oder schwarz- vernickeltem und mattiertem Finish. Federung auf Stahlfedern. Sitzhöhe zweifach regulierbar. Kissen und Kopfrolle aus Polyurethan. Kissen- und Armlehnenbezug aus Leder.

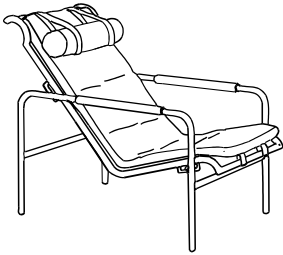
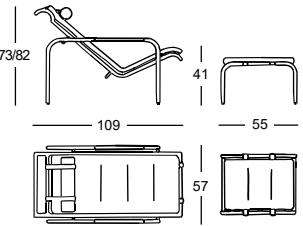
Perspektive	Seitenansicht/Von oben	Lackiertes Gestell	Chaiselongue	Hocker	
 <p>920</p>		Leder 90	3.410	1.080	
		Leder 95	3.410	1.080	
		Leder 98	3.595	1.130	
		Leder 99	3.720	1.195	

888 GILDA CM

Gewidmet an Carlo Mollino
Entwurfjahr 1953
Best of Show Design Shanghai 2019.

Sessel. Gestell aus naturfarbener oder schwarz lackierter Eiche, oder aus naturfarbenem Nussbaum Canaletto; Lackierung mit Wachs-Endbehandlung. Metallteilen aus Messing mit schwarz- vernickelter und mattierter Ausführung. Rückenlehne in vier Positionen verstellbar. Polsterung aus selbstlöschendem Polyurethan/wärmegebundener Polyesterfaser mit Federung auf Stahlfedern. Abnehmbarer Außenbezug aus Stoff oder Leder.

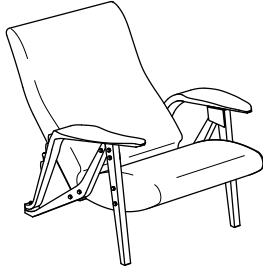
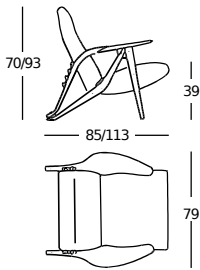
Perspektive	Seitenansicht/Von oben	Bezugskategorien	Gestell aus Eiche	Gestell aus Nussbaum	Ersatzbezug	
 <p>888 Stoff m 2,00</p>		Kundenstoff	3.800	4.055	645	
		20	3.800	4.055	645	
		30	3.930	4.175	685	
		40	4.055	4.305	720	
		Leder 90	4.910	5.170	1.565	
		Leder 95	4.910	5.170	1.565	
		Leder 98	5.130	5.380	1.730	
		Leder 99	5.565	5.820	1.970	

870 KARELIA

Design: Liisi Beckmann
Entwurfjahr 1966
Sammlung: Vitra Design Museum, Weil am Rhein - Design Museo, Helsinki - Fondazione Triennale Design Museum, Milano.

Sessel. Gestell aus Polyurethanschaum in unterschiedlicher Dichte. Außenbezug nur aus bielastischem Stoff Samba.

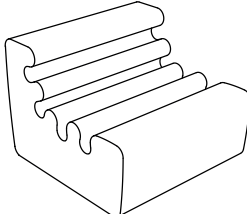
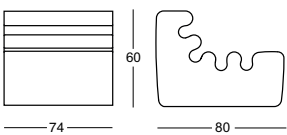
Perspektive	Vorderansicht/Seitenansicht	Ausführung	Preis	Ersatzbezug
 <p>870 Stoff m 2,30</p>		Einzig	1.930	650

895 KENT

Design: Ludovica+Roberto Palomba
Entwurfjahr 2013

Sessel. Drehbarer Stahlsockel, graphitfarben oder schwarz lackiert. Stahlgestell. Polsterung aus selbstlöschendem Polyurethan- Schaum mit unterschiedlicher Dichte/ wärmegebundener Polyesterfaser. Fester Innenbezug aus Nylonstoff. Abnehmbarer Außenbezug aus Stoff oder Leder.

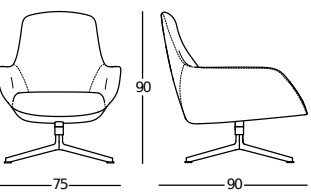
Perspektive	Vorderansicht/Seitenansicht	Bezugskategorien	Preis	Ersatzbezug
 <p>895 Stoff m 2,60</p>		Kundenstoff	2.025	760
		20	2.025	760
		30	2.080	780
		40	2.165	820
		Leder 90	2.895	1.595
		Leder 95	2.895	1.595
		Leder 98	3.130	1.835
		Leder 99	3.320	1.985

896 KENT

Design: Ludovica+Roberto Palomba
Entwurfjahr 2013

Sessel/Bergère. Drehbarer Stahlsockel, graphitfarben oder schwarz lackiert. Stahlgestell. Polsterung aus selbstlöschendem Polyurethan-Schaum mit unterschiedlicher Dichte/ wärmegebundener Polyesterfaser. Fester Innenbezug aus Nylonstoff. Abnehmbarer Außenbezug aus Stoff oder Leder.

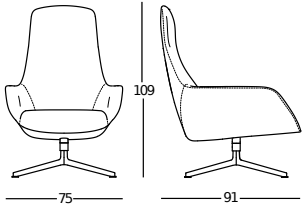
Perspektive	Vorderansicht/Seitenansicht	Bezugskategorien	Preis		Ersatzbezug	
 <p>896 Stoff m 2,70</p>		Kundenstoff	2.125		780	
		20	2.125		780	
		30	2.185		805	
		40	2.270		870	
		Leder 90	3.095		1.745	
		Leder 95	3.095		1.745	
Leder 98	3.355		2.035			
Leder 99	3.555		2.220			

896/P KENT

Design: Ludovica+Roberto Palomba
Entwurfjahr 2013

Hocker. Drehbarer Stahlsockel, graphitfarben oder schwarz lackiert. Stahlgestell. Polsterung aus selbstlöschendem Polyurethan-Schaum/wärmegebundener Polyesterfaser. Fester Innenbezug aus Nylonstoff. Abnehmbarer Außenbezug aus Stoff oder Leder.

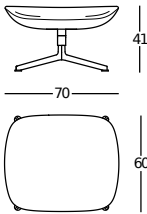
Perspektive	Vorderansicht/Von oben	Bezugskategorien	Preis		Ersatzbezug	
 <p>896/P Stoff m 1,00</p>		Kundenstoff	1.225		330	
		20	1.225		330	
		30	1.260		355	
		40	1.285		400	
		Leder 90	1.635		770	
		Leder 95	1.635		770	
Leder 98	1.745		880			
Leder 99	1.835		960			

921 LAMA

Design: Ludovica+Roberto Palomba
Entwurfjahr 2006

Chaiselongue. Lackiertes Stahlgestell, Graphitfarben. Polsterung aus selbstlöschendem Polyurethan-Schaum auf elastischen Gurten. Fester Innenbezug aus Nylonstoff. Abnehmbarer Außenbezug aus Stoff oder Leder, oder nicht abnehmbar aus Kernleder. Kann mit Kernleder 95 in weiß 0704 nicht bezogen werden.

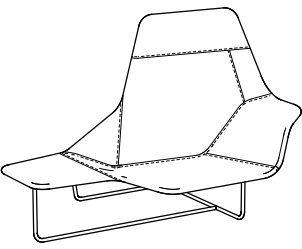
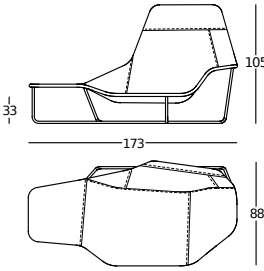
Perspektive	Vorderansicht/Von oben	Bezugskategorien	Preis		Ersatzbezug	
 <p>921 Stoff m 3,30</p>		Kundenstoff	3.700		1.130	
		20	3.700		1.130	
		30	3.730		1.215	
		40	3.765		1.275	
		Leder 90	4.880		2.535	
		Leder 95	4.880		2.535	
Leder 98	5.175		2.840			
Leder 99	5.355		3.000			
Kernleder 95	6.730					

900 MAGGIOLINA

Design: Marco Zanuso

Entwurfjahr 1947

Goldmedaille VIII Triennale, Milano 1948 - Sammlung: Die Neue Sammlung, München.

Chaiselongue. Gestell aus poliertem, oder schwarz lackiertem Inox-Stahl 18/8, Ø 18 mm, oder mit naturfarben- oder schwarz- vernickeltem und mattiertem Finish. Tragschale aus Kernleder pigmentato 90. Rückenkissen gefüllt mit 100% reinen Gänsefedern. Sitzkissen aus Polyurethan/ Dacron Du Pont in Kammern. Fester Innenbezug aus Baumwolle. Abnehmbarer Außenbezug aus Stoff, Ecofire oder Leder. Beim Modell mit Stoff-bezogenen Kissen passen die Leder-bezogenen Armlehnen zur gleichen Farbe der Tragschale aus Kernleder pigmentato. Beim Modell mit Leder- oder Ecofire-bezogenen Kissen sind die Armlehnen in dem gleichen Kissen-Bezug.

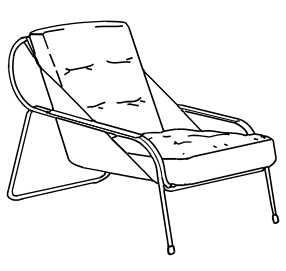
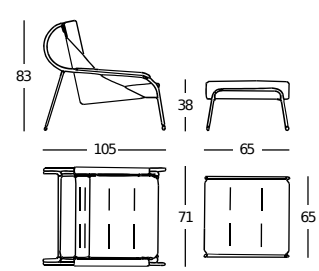
Perspektive	Seitenansicht/ Von oben	Bezugskategorien	Polierte Chaiselongue	Polierter Hocker	
 <p>900 Stoff m - Sessel 2,20 - Hocker 0,90</p>		20	4.360	1.585	
		30	4.435	1.625	
		Ecofire	4.290	1.625	
		40	4.455	1.650	
		Leder 90	5.340	1.915	
		Leder 95	5.340	1.915	
		Leder 98	5.530	1.935	
		Leder 99	5.745	2.040	

900 MAGGIOLINA

Design: Marco Zanuso

Entwurfjahr 1947

Goldmedaille VIII Triennale, Milano 1948 - Sammlung: Die Neue Sammlung, München.

Chaiselongue. Gestell aus poliertem, oder schwarz lackiertem Inox-Stahl 18/8, Ø 18 mm, oder mit naturfarben- oder schwarz- vernickeltem und mattiertem Finish. Tragschale aus Kernleder pigmentato 90. Rückenkissen gefüllt mit 100% reinen Gänsefedern. Sitzkissen aus Polyurethan/ Dacron Du Pont in Kammern. Fester Innenbezug aus Baumwolle. Abnehmbarer Außenbezug aus Stoff, Ecofire oder Leder. Beim Modell mit Stoff-bezogenen Kissen passen die Leder-bezogenen Armlehnen zur gleichen Farbe der Tragschale aus Kernleder pigmentato. Beim Modell mit Leder- oder Ecofire-bezogenen Kissen sind die Armlehnen in dem gleichen Kissen-Bezug.

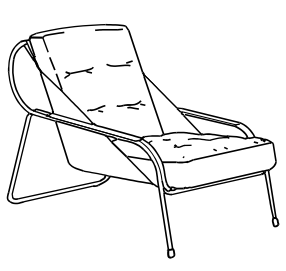
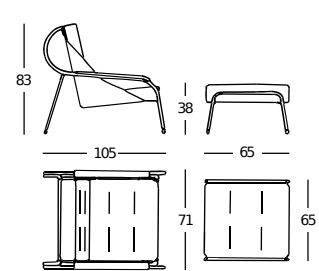
Perspektive	Seitenansicht/ Von oben	Bezugskategorien	Lackierte Chaiselongue	Lackierter Hocker	
 <p>900 Stoff m - Sessel 2,20 - Hocker 0,90</p>		20	4.360	1.585	
		30	4.435	1.625	
		Ecofire	4.290	1.625	
		40	4.455	1.650	
		Leder 90	5.340	1.915	
		Leder 95	5.340	1.915	
		Leder 98	5.530	1.935	
		Leder 99	5.745	2.040	

900 MAGGIOLINA

Design: Marco Zanuso

Entwurfjahr 1947

Goldmedaille VIII Triennale, Milano 1948 - Sammlung: Die Neue Sammlung, München.

Chaiselongue. Gestell aus poliertem, oder schwarz lackiertem Inox-Stahl 18/8, Ø 18 mm, oder mit naturfarben- oder schwarz- vernickeltem und mattiertem Finish. Tragschale aus Kernleder pigmentato 90. Rückenkissen gefüllt mit 100% reinen Gänsefedern. Sitzkissen aus Polyurethan/ Dacron Du Pont in Kammern. Fester Innenbezug aus Baumwolle. Abnehmbarer Außenbezug aus Stoff, Ecofire oder Leder. Beim Modell mit Stoff-bezogenen Kissen passen die Leder-bezogenen Armlehnen zur gleichen Farbe der Tragschale aus Kernleder pigmentato. Beim Modell mit Leder- oder Ecofire-bezogenen Kissen sind die Armlehnen in dem gleichen Kissen-Bezug.

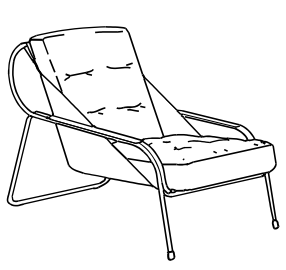
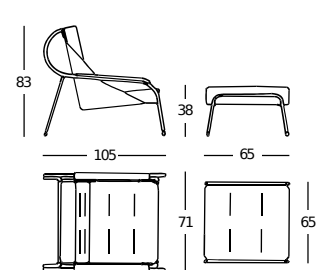
Perspektive	Seitenansicht/ Von oben	Bezugskategorien	Vernickelte Chaiselongue	Vernickelter Hocker	
 <p>900 Stoff m - Sessel 2,20 - Hocker 0,90</p>		20	5.130	1.965	
		30	5.175	2.005	
		Ecofire	5.050	2.005	
		40	5.210	2.020	
		Leder 90	6.130	2.285	
		Leder 95	6.130	2.285	
		Leder 98	6.315	2.315	
		Leder 99	6.535	2.410	

851 MORETTA

Design: Bernard Marstaller
Entwurfjahr 1917

Sessel mit Schaukel-Rückenlehne. Gestell aus Buche, naturfarben. Schräg verstellbare Rückenlehne. Abnehmbarer Bezug aus Telastrong oder aus Kernleder. Kann mit Kernleder 95 in weiß 0704 nicht bezogen werden.

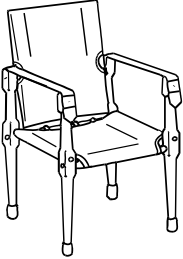
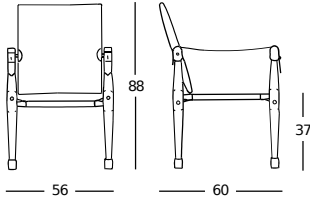
Perspektive	Vorderansicht/Seitenansicht	Bezug	Preis		Ersatzbezug
		Telastrong	2.360		970
		Kernleder 95	2.950		1.185

928 NENA LOUNGE

Design: Lanzavecchia+Wai
Entwurfjahr 2023

Sessel. Gestell aus matt schwarz oder graphit lackiertem Stahl. Sitz -Polsterung aus Polyurethan mit unterschiedlicher Dichte/ Dacron Du Pont. Rückenlehne mit selbstlöschendem Polyurethanschaum gepolstert. Fester Innenbezug aus Nylonstoff. Abnehmbarer Außenbezug aus Stoff oder Leder. Für Kundenstoff/Kundenleder, beachten Sie bitte die Anmerkung auf Seite Stoffe & Leder.

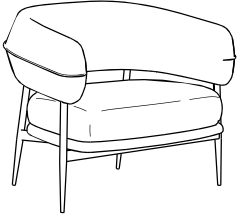
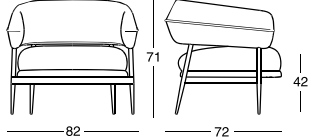
Perspektive	Vorderansicht/Seitenansicht	Bezugskategorien	Preis		Ersatzbezug
		20	1.995		665
		30	2.110		785
		40	2.160		840
		Leder 90	2.865		1.595
		Leder 95	2.865		1.595
		Leder 98	2.990		1.730
		Leder 99	3.280		2.040

883 OLIVA

Design: Constance Guisset
Entwurfjahr 2019
Archiproducts Design Awards 2019.

Sessel. Beine aus schwarz-lackiertem massiven Ahornholz. Stahl-Gestell. Polsterung aus selbstlöschendem Polyurethan-Schaum/wärmegebundener Polyesterfaser. Fester Innenbezug aus Nylonstoff. Abnehmbarer Außenbezug aus Stoff oder Leder.

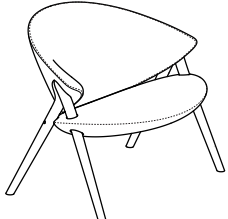
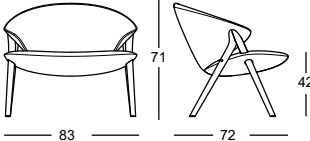
Perspektive	Vorderansicht/Seitenansicht	Bezugskategorien	Preis		Ersatzbezug
		Kundenstoff	1.970		485
		20	1.970		485
		30	2.050		555
		Tulip	2.050		555
		40	2.100		590
		Leder 90	2.780		1.330
		Leder 95	2.780		1.330
		Leder 98	2.900		1.445
		Leder 99	3.175		1.720

926 RIDER

Design: Ludovica+Roberto Palomba
Entwurfjahr 2020

Schaukel-Chaiselongue. Gestell aus steifem Polyurethan mit Polsterung aus Polyurethan in unterschiedlicher Dichte. Gestell bezogen mit Kernleder 95. Abnehmbares Topper aus Polyurethan/ wärmegebundener Polyesterfaser mit Stoff-Bezug. Auf Nachfrage ist ein Kopfkissen lieferbar, das mit Polyurethan/ wärmegebundener Polyesterfaser gepolstert und mit abnehmbarem Stoff-Bezug ist. Kann mit Kernleder 95 in weiß 0704 nicht bezogen werden.

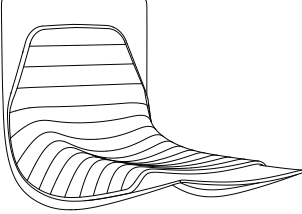
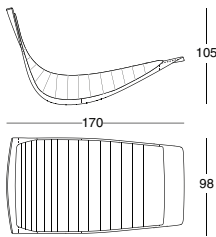
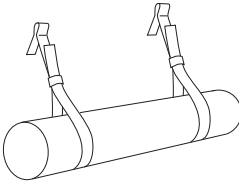
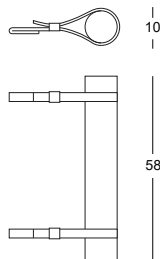
Perspektive	Seitenansicht/Von oben	Bezugskategorien	Preis		Ersatzbezug
 <p>926 Stoff m 3,50</p>		Kundenstoff	6.710		1.050
		20	6.710		1.050
		30	6.880		1.200
		40	6.955		1.260
 <p>926/58R Stoff m 0,50 Kopfstütze 58</p>		Kundenstoff	400		240
		20	400		240
		30	430		265
		40	440		280

278 SACCO SMALL

Design: Gatti, Paolini, Teodoro
Entwurfjahr 1968

Anatomischer Sessel. Hülle mit aufgeschäumten Polystyrol-Kügelchen gefüllt, widerstandsfähig. Bezug aus: Vip (auch fürs Freie, anti-bakteriell mit Behandlung Silverguard® und Fleckenschutz mit Behandlung Permablock 3®), Tulip, Pied de poule und Leder. Die Bezüge aus Tulip und Pied de poule sind abnehmbar.

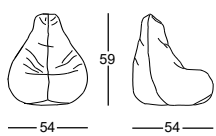
Perspektive	Vorderansicht/Seitenansicht	Bezug	Preis		Ersatzbezug	
 <p>278 Stoff m 2,20</p>		Vip	265		195	
		Tulip	600		385	
		Pied de poule	625		400	
		Leder 90	1.300		1.205	
		Leder 95	1.300		1.205	
		Leder 98	1.565		1.470	
Leder 99	1.715		1.620			

279 SACCO MEDIUM

Design: Gatti, Paolini, Teodoro
Entwurfjahr 1968

Anatomischer Sessel. Hülle mit aufgeschäumten Polystyrol-Kügelchen gefüllt, widerstandsfähig. Bezug aus: Vip (auch fürs Freie, anti-bakteriell mit Behandlung Silverguard® und Fleckenschutz mit Behandlung Permablock 3®), Tulip, Pied de poule und Leder. Die Bezüge aus Tulip und Pied de poule sind abnehmbar.

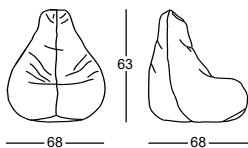
Perspektive	Vorderansicht/Seitenansicht	Bezug	Preis		Ersatzbezug
 <p>279 Stoff m 2,60</p>		Vip	305		230
		Tulip	700		450
		Pied de poule	730		460
		Leder 90	1.485		1.390
		Leder 95	1.485		1.390
Leder 98	1.770		1.670		
Leder 99	1.965		1.870		

280 SACCO

Design: Gatti, Paolini, Teodoro
Entwurfjahr 1968

Auswahl Compasso d'Oro 1970 - Preis BIO 5 Ljubljana 1973 - Compasso d'Oro Lifetime Achievement 2020. Sammlung: The Museum of Modern Art, New York - Israel Museum, Jerusalem - Uměleckoprůmyslové Muzeum, Praha - Kunstgewerbemuseum, Berlin - Kunstmuseum, Düsseldorf - Museum für Angewandte Kunst, Köln - Musée des Arts Décoratifs, Paris - The Saint Louis Art Museum - Museo del Design 1880-1980, Milano - Museum für Kunst und Gewerbe, Hamburg - Denver Art Museum - Dallas Museum of Art - Fondazione Triennale Design Museum, Milano - Tel Aviv Museum of Art - Vitra Design Museum, Weil am Rhein - Musée National d'Art Moderne, Paris - Thessaloniki Design Museum, Saloniki - Gustav Lübcke Museum, Hamm - Fonds Régional d'Art Contemporain, Dunkerque - LAB Museo del Design, fondazione Anna Querci, Calenzano - Powerhouse Museum, Sydney - Museum für Angewandte Kunst, Wien - Design Museum, Gent - Philadelphia Museum of Art - Musée des Arts Décoratifs, Bordeaux - Cité de l'Architecture & du Patrimoine, Paris - National Gallery of Victoria, Melbourne - Musée de la ville de Saint-Quentin-en-Yvelines, Montigny-le Bretonneux - Cooper Hewitt Smithsonian Design Museum, New York - Museo tattile statale Omero, Ancona - ADI Design Museo, Milano.

Anatomischer Sessel. Hülle mit aufgeschäumten Polystyrol-Kügelchen gefüllt, widerstandsfähig. Bezug aus: Vip (auch fürs Freie, anti-bakteriell mit Behandlung Silverguard® und Fleckenschutz mit Behandlung Permablock 3®), Tulip, Pied de poule und Leder. Die Bezüge aus Tulip und Pied de poule sind abnehmbar.

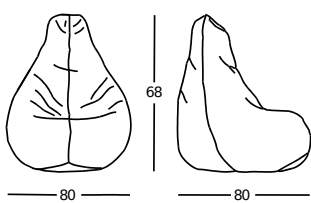
Perspektive	Vorderansicht/Seitenansicht	Bezug	Preis		Ersatzbezug
 <p>280 Stoff m 3,55</p>		Vip	385		265
		Tulip	925		600
		Pied de poule	960		610
		Leder 90	1.805		1.705
		Leder 95	1.805		1.705
Leder 98	2.080		1.975		
Leder 99	2.445		2.335		

850 SANT'ELIA

Design: Giuseppe Terragni
Entwurfjahr 1936

Kleiner Sessel. Gestell aus Inox-Stahl 18/8, Ø 25 mm. Rückenlehne und Sitzfläche gepolstert. Bezug aus Leder 95.

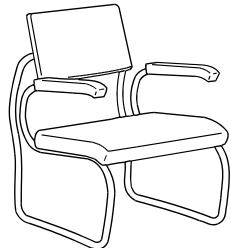
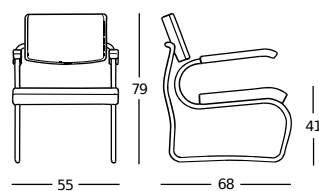
Perspektive	Vorderansicht/Seitenansicht	Bezug	Preis		
 <p>850</p>		Leder 95	2.635		







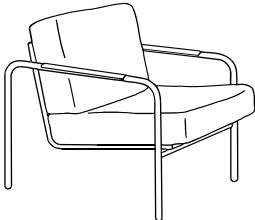
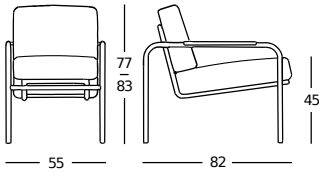

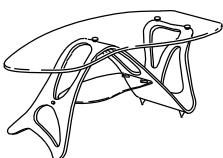
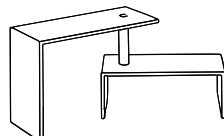
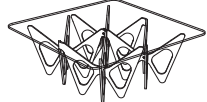
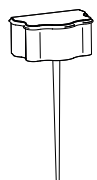
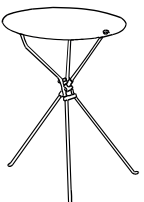
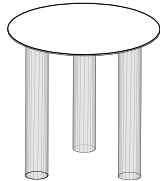

852 SUSANNA

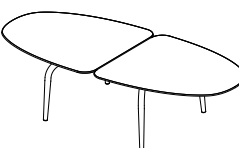
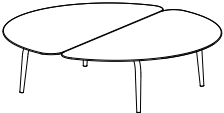
Design: Gabriele Mucchi
Entwurfjahr 1983

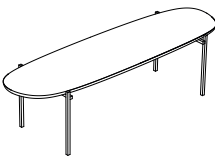
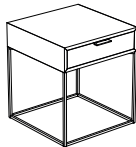
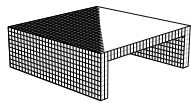
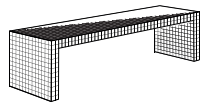
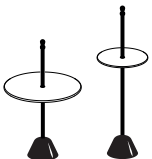
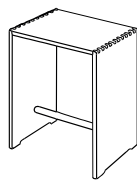
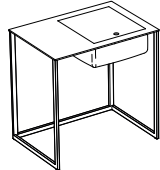
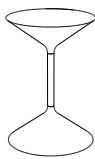
Sessel. Gestell aus verchromtem oder schwarz-lackiertem Stahlrohr, oder mit naturfarben- oder schwarz- vernickeltem und mattiertem Finish. Kissen-träger-Rahmen aus schwarz lackiertem Stahl, in zwei Positionen verstellbar. Polsterung der Kissen aus Polyhurethan/ wärmegebundener Polyesterfaser. Fester Innenbezug aus Baumwolle. Abnehmbarer Kissen-Außenbezug aus Stoff oder Leder. Für die Version mit Stoff-bezogenen Kissen, sind die Armlehnen mit Leder 95. Bei der Version mit lederbezogenen Kissen (alle Kategorien) sind die Armlehnen in der gleichen Kategorie und Farbe wie die Kissen bezogen.

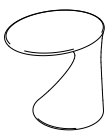
Perspektive	Vorderansicht/ Seitenansicht	Bezugskategorien	Verchromtes/ vernickeltes und mattiertes Gestell	Lackiertes Gestell	Ersatzbezug	
 <p>852 Stoff m 2,00</p>		Kundenstoff	2.195	1.940		
		20	2.195	1.940	975	
		30	2.265	2.010	985	
		Tulip	2.265	2.010	985	
		40	2.340	2.085	1.070	
		Pied de poule	2.410	2.225	1.140	
		Leder 90	2.850	2.705	1.690	
		Leder 95	2.850	2.705	1.690	
		Leder 98	3.080	2.850	1.820	
Leder 99	3.305	2.980	1.875			

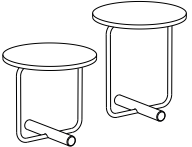
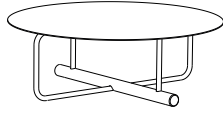
BEISTELLTISCHE, NACHTTISCHE

				
ARABESCO CM	BASELLO	BUTTERFLY	CARLINO CM	CUMANO
				
ECHINO	GIRO'	GRAPHIUM	GRAPHIUM	NIOBE
				
NIOBE	OSCAR	QUADERNA 656	QUADERNA	SERVOMUTO
				
SGABILLO	TASHINO	TEMPO	TETI	TOD
				
TOI	TOTO	TOTO	TWEED MINI	ZEUS

697 ARABESCO CM

Gewidmet an Carlo Mollino

Entwurfjahr 1949

Sammlung: Die Neue Sammlung, München - Fondazione Triennale Design Museum, Milano.

Couchtisch. Gestell aus gebogenem Schichtholz, mit naturfarbener oder schwarz lackierter Eiche furniert; Lackierung mit Wachs-Endbehandlung. Das Gestell ist mittels Durchführungsbuchsen am Gestell verbunden. Obere Platte aus gehärtetem Kristallglas, Stärke 10 mm; untere Platte aus gehärtetem Kristallglas, Stärke 8 mm, beide entweder extra-klar für die Version aus naturfarbener Eiche oder grau rauchfarben für die Version aus schwarz lackierter Eiche.

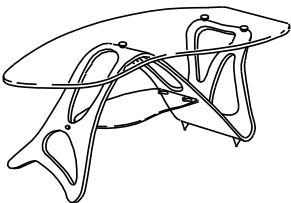
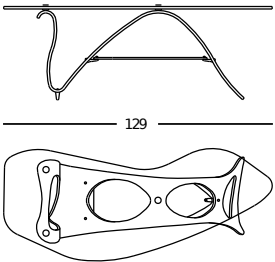
Perspektive	Vorderansicht/Von oben	Ausführung	Preis		
		Naturfarbene Eiche	2.985		
		Schwarze Eiche	2.985		

638 BASELLO

Design: Achille Castiglioni

Entwurfjahr 1987

Zweiteiliger Couchtisch mit Drehplatten. Zwei Teile in Medium Density Fiberboard zusammengesetzt, kratzfest gaufriert lackiert, in den Farben weiß, schwarz oder burgunderrot. Verbindungsstück aus schwarz- lackiertem Stahl für die Modelle in den Farben schwarz oder burgunderrot; oder weiß-lackiert für die weiße Version.

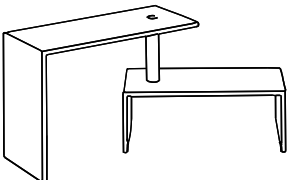
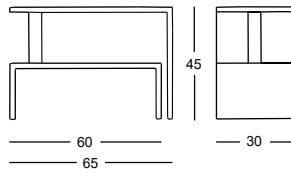
Perspektive	Vorderansicht/Seitenansicht	Ausführung	Preis		
		Lackierte	870		

695 BUTTERFLY

Design: Alexander Taylor Zanotta - E&Y Co-Edition

Entwurfjahr 2006

Good Design Award 2006.

Beistelltisch. Untergestell aus gebogenem Sperrholz, mit naturfarbener Eiche furniert, oder weiß oder schwarz lackiert. Platte aus gehärtetem Kristallglas, 10 mm hoch.

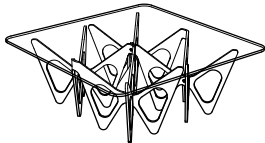
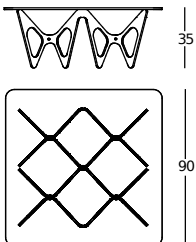
Perspektive	Vorderansicht/Von oben	Maße cm.	Preis		
		90x90	2.110		
		90x120	3.065		

335 CARLINO CM

Gewidmet an Carlo Mollino
Entwurfjahr 1938

Service-Behälter. Gestell und Schublade aus lackiertem Holz, in den Farben weiss und schwarz. Platte aus Kristallglas in den gleichen Farben. Für die Wandmontage vorgesehen.

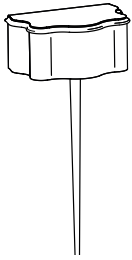
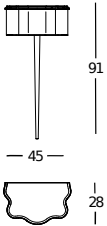
Perspektive	Vorderansicht/Von oben	Ausführung	Preis		
 <p>335</p>		Einzig	2.175		

630 CUMANO

Design: Achille Castiglioni
Entwurfjahr 1978

Auswahl Compasso d'Oro 1981 - Sammlung: Die Neue Sammlung, München - Israel Museum, Jerusalem - Kunstgewerbemuseum, Berlin - Museum für Kunst und Gewerbe, Hamburg - Fondazione Triennale Design Museum, Milano - Thessaloniki Design Museum, Saloniki - FondNational d'Art Contemporain, Paris - The Saint Louis Art Museum - Indianapolis Museum of Art.

Klapptisch. Gestell aus Rundstahl, Ø 14mm. Platte aus lackiertem Blech, schwarz, weiß, Anthrazit, Amaranrot, Hellblau. Verschiebbares Gelenk aus ABS. Er ist mit einem Haken zum Aufhängen an der Wand ausgestattet.

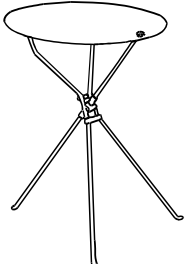
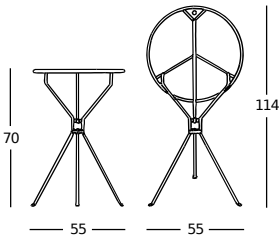
Perspektive	Geöffnet/Geklappt	Ausführung	Preis		
 <p>630</p>		Einzig	450		

667 ECHINO

Design: Sebastian Herkner
Entwurfjahr 2019
Best of Year Award 2019.

Beistelltisch. Beine aus dreischicht-geblasenem Glas in den Farben rauchgrau oder Bernstein. Platten aus Stahlblech, Stärke 4 mm, mit naturfarben oder schwarz vernickeltem Finish.

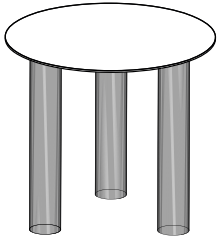
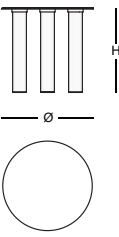
Perspektive	Vorderansicht/Von oben	Maße cm.	Vernickelte Platte		
 <p>667</p>		Ø 48 h 44	1.255		
		Ø 68 h 34	1.480		

635 GIRO' Design: Anna Deplano Entwurfjahr 1997-1999

Tischchen mit Rollen. Gestell aus alufarben lackiertem Stahl. Platten aus massivem weißem Plastiklaminat, Stärke 8 mm.

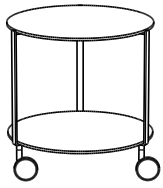
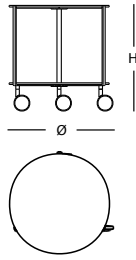
Perspektive	Vorderansicht/Von oben	Ausführung	Laminatplatte		
 <p>635</p>		Ø 50 H 53,5	610		
		Ø 75 H 37	715		
		Ø 110 H 37	1.175		

681 GRAPHIUM Design: Garcia Cumini Entwurfjahr 2019

Couchtisch. Gestell aus schwarz lackiertem Stahl. Platten aus graufarbenem Calacatta Marmor, oder aus rotem Lepanto Marmor oder aus Sahara Noir Marmor, Stärke 20 mm, mit Fleckenschutz Lackierung aus klarem mattem Polyester.

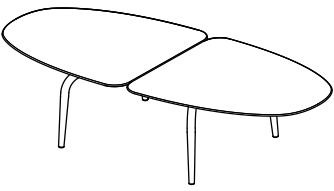
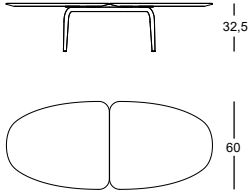
Perspektive	Vorderansicht/Von oben	Maße cm.	Roter Lepanto Marmor	Sahara Noir Marmor	Grauer Calacatta Marmor
 <p>681</p>		140x60	2.920	2.920	3.080
		200x60	3.480	3.480	3.685

682 GRAPHIUM Design: Garcia Cumini Entwurfjahr 2019

Couchtisch. Gestell aus schwarz lackiertem Stahl. Platten aus graufarbenem Calacatta Marmor, oder aus rotem Lepanto Marmor oder aus Sahara Noir Marmor, Stärke 20 mm, mit Fleckenschutz Lackierung aus klarem mattem Polyester.

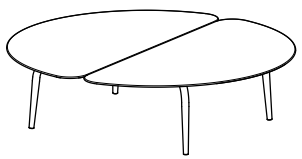
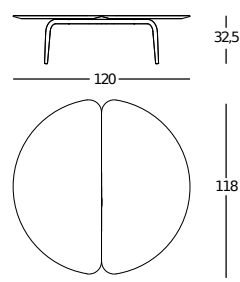
Perspektive	Vorderansicht/Von oben	Maße cm.	Roter Lepanto Marmor	Sahara Noir Marmor	Grauer Calacatta Marmor
 <p>682</p>		120x118	3.920	3.920	4.190

648 NIOBE

Design: Federica Capitani
Entwurfjahr 2016

Beistelltisch. Gestell aus weiß oder schwarz lackiertem Stahl. Platten aus weißem Carrara Marmor, oder aus schwarzem Marquinia Marmor oder aus Emperador Marmor, Stärke 30 mm, mit Fleckenschutz Lackierung aus klarem matten Polyester.

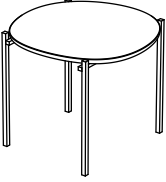
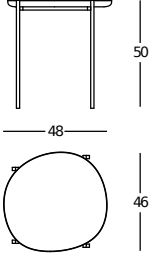
Perspektive	Vorderansicht/Von oben	Marmor-Platte	Preis		
 <p>648</p>		Carrara	1.260		
		Marquinia	1.260		
		Emperador	1.260		

671 NIOBE

Design: Federica Capitani
Entwurfjahr 2016

Beistelltisch. Gestell aus weiß oder schwarz lackiertem Stahl. Platten aus weißem Carrara Marmor, oder aus schwarzem Marquinia Marmor oder aus Emperador Marmor, Stärke 30 mm, mit Fleckenschutz Lackierung aus klarem matten Polyester.

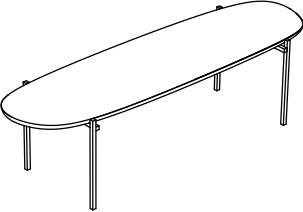
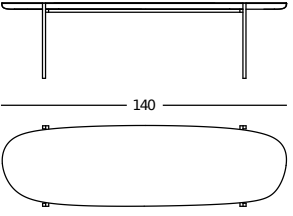
Perspektive	Vorderansicht/Von oben	Marmor-Platte	Preis		
 <p>671</p>		Carrara	2.080		
		Marquinia	2.080		
		Emperador	2.080		

642 OSCAR

Design: Emaf Progetti
Entwurfjahr 2005

Nachttisch mit Schublade. Gestell aus Graphit lackiertem Stahl. Griff aus Graphit lackiertem Aluminium. Schublade aus medium density fiberboard mit Eichenfurnier, naturfarben, grau oder weiß gebeizt.

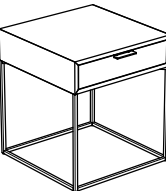
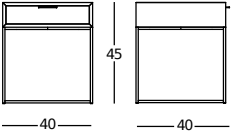
Perspektive	Vorderansicht/Seitenansicht	Gestell-Ausführung	Preis		
 <p>642</p>		Lackierte	1.260		

656 QUADERNA

Design: Superstudio
 Entwurfsjahr 1969-72
 NYCxDesign Awards 2022 Honoree.

Beistelltisch. Gestell aus Sperrholz mit weißem Print Laminat belegt. Digitaldruck mit kariertem Muster, Linienabstand 3 cm.

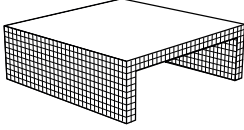
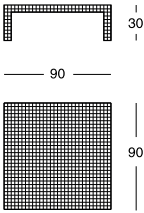
Perspektive	Vorderansicht/Von oben	Maße cm.	Preis				
 <p>656</p>		90x90	2.620				

710 QUADERNA

Design: Superstudio
 Entwurfsjahr 1970
 Goldmedaille Internationale Ausstellung M.I.A. 1971 - NYCxDesign Awards 2022 Honoree. Sammlung: Israel Museum, Jerusalem - Museum für Angewandte Kunst, Köln - Kunstgewerbemuseum, Berlin - Kunstmuseum, Düsseldorf - Denver Art Museum - Fondazione Triennale Design Museum, Milano - Musée National d' Art Moderne, Paris - The Museum of Modern Art, New York.

Beistelltisch. Gestell aus Sperrholz mit weißem Print belegt. Digitaldruck mit kariertem Muster, Linienabstand 3 cm.

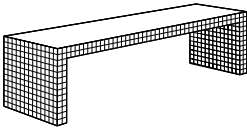
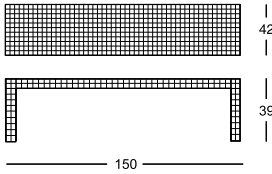
Perspektive	Vorderansicht/Von oben	Ausführung	Preis				
 <p>710/S</p>		Beistelltisch	2.765				

360 SERVOMUTO

Design: Achille Castiglioni della serie Servi di Achille & Pier Giacomo Castiglioni
 Entwurfsjahr 1974
 Sammlung: Kunstgewerbemuseum, Berlin - Museum für Angewandte Kunst, Köln - Museum für Kunst und Gewerbe, Hamburg - Dallas Museum of Art - Fondazione Triennale Design Museum, Milano - Thessaloniki Design Museum, Saloniki - M.A.X. Museo, Chiasso.

Beistelltisch. Fuß aus Polypropylen, schwarz oder weiß lackiert. Stützstange aus schwarz oder weiß lackiertem Stahl. Tischplatte aus massivem Plastiklaminat, Stärke 8 mm, in den Farben weiß/schwarz, umkehrbar.

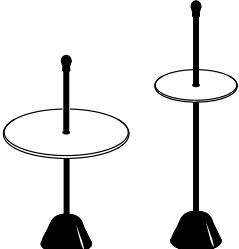
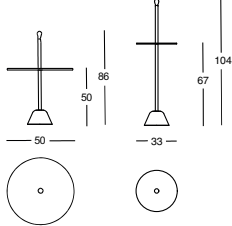
Perspektive	Vorderansicht/Von oben	Ausführung	Preis				
 <p>360</p>		360/A Hohe	460				
		360/B Niedrige	450				

650 SGABILLO

Design: Max Bill
Entwurfjahr 1950

Für die Hochschule von Ulm - Sammlung: Museum für Gestaltung, Zürich - Kunstgewerbemuseum, Berlin - Kunstmuseum, Düsseldorf- Israel Museum, Jerusalem - Thessaloniki Design Museum, Saloniki - Die Neue Sammlung, München.

Hocker. Struktur aus Birkensperrholz, naturfarben oder aus medium density fiberboard, gaufrierte kratzfeste Lackierung, schwarz.

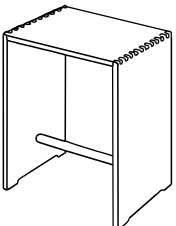
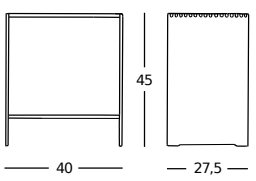
Perspektive	Vorderansicht/Seitenansicht	Ausführung	Preis		
 <p>650</p>		Einzig	445		

643 TASCHINO

Design: Gabriele Rosa
Entwurfjahr 2017

Nachttisch mit Schublade. Gestell und Platte aus weiß-, schwarz- oder graphitfarben- lackiertem Stahl. Platte und Ablagefach aus Kernleder pigmentato 90. Das Ablagefach ist mit Kippöffnung versehen und ist entweder rechts oder links verfügbar.

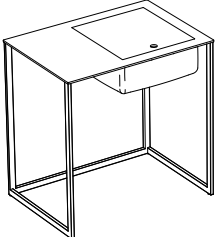
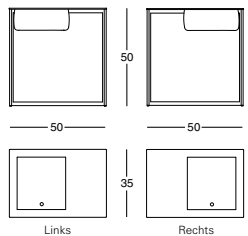
Perspektive	Vorderansicht/Von oben	Ausführung	Preis		
 <p>643</p>		Einzig	1.100		

631 TEMPO

Design: Prospero Rasulo
Entwurfjahr 2001
ADI Design Index 2002.

Tischchen. Kegel aus steifem Polyhurethan, Trägerstange aus Stahl mit blank poliertem Glanzlack in den Farben der Musterkarte.

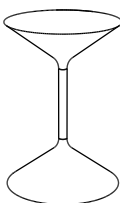
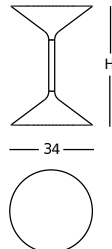
Perspektive	Vorderansicht/Von oben	Ausführung	Glanzlackierte Platte		
 <p>631</p>		H 36	820		
		H 50	820		

6006 TETI

Design: Prospero Rasulo
Entwurfjahr 2006

Couchtisch. Gestell aus frostfestem und wetterbeständigem Feinsteinzeug, doppelte, dickenkontrollierte Handglasur, über 36 Stunden bei 1250 °C gebrannt, Farbe grün-gelb.

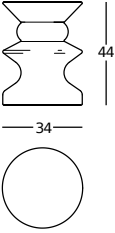
Perspektive	Vorderansicht/Von oben	Ausführung	Preis		
 <p>6006</p>		Einzig	640		

634 TOD

Design: Todd Bracher
Entwurfjahr 2005

Beistelltisch. Gestell aus Polypropylen, glanzlackiert in den Farben der Musterkarte.

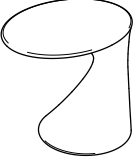
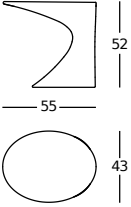
Perspektive	Seitenansicht/Von oben	Ausführung	Preis		
 <p>634</p>		Einzig	885		

632 TOI

Design: Salvatore Indriolo
Entwurfjahr 2012
Young & Design 2012.

Beistelltisch/Ablage. Gestell aus steifem Polyurethan. Furnierholzplatte mit Aluminium beschichtet. Lackierung in den Farben weiß, schwarz oder rot. Die Platte lässt sich über einem darunterliegenden Staufach um 360° drehen.

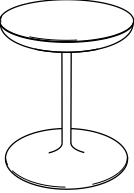
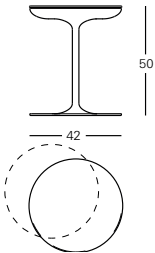
Perspektive	Vorderansicht/Von oben	Ausführung	Preis		
 <p>632</p>		Einzig	885		

627 TOTO

Design: Bertrand Lejoly
Entwurfjahr 2022

Beistelltisch. Stahlgestell schwarz matt lackiert. Platten aus Stahlblech, bezogen mit Kernleder pigmentato 90 in den Farben gold 0814, schwarz 0801, anthrazit 0807 und Schlamm 0841, passend zum Fuß aus glänzend schwarz lackiertem Eschenholz; oder Platten aus weißem Carrara-Marmor oder grünem Alpi-Marmor, Stärke 20 mm, passend zum Fuß bzw. aus glänzend weiß RAL 9010 – oder glänzend grün RAL 6012 lackiertem Eschenholz.

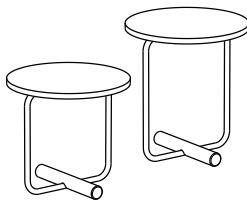
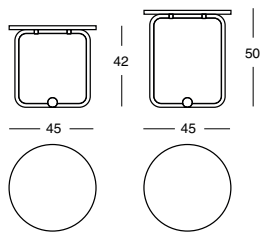
Perspektive	Vorderansicht/Von oben	Maße cm.	Kernleder-Platte	Carrara Marmor-Platte	Alpi Marmor-Platte
		H 42	800	940	985
		H 50	800	940	985

627

628 TOTO

Design: Bertrand Lejoly
Entwurfjahr 2022

Beistelltisch. Stahlgestell schwarz matt lackiert. Platten aus Stahlblech, bezogen mit Kernleder pigmentato 90 in den Farben gold 0814, schwarz 0801, anthrazit 0807 und Schlamm 0841, passend zum Fuß aus glänzend schwarz lackiertem Eschenholz; oder Platten aus weißem Carrara-Marmor oder grünem Alpi-Marmor, Stärke 20 mm, passend zum Fuß bzw. aus glänzend weiß RAL 9010 – oder glänzend grün RAL 6012 lackiertem Eschenholz.

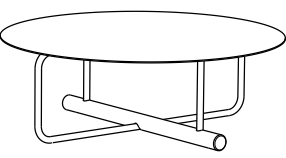
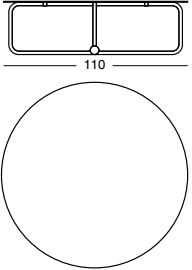
Perspektive	Vorderansicht/Von oben	Maße cm.	Kernleder-Platte	Carrara Marmor-Platte	Alpi Marmor-Platte
		H 32	1.870	2.845	3.030

628

662 TWEED MINI

Design: Garcia Cumini
Entwurfjahr 2021

Beistelltisch. Holzplatte Stärke 30 mm, furniert mit naturfarben lackierter Eiche, oder schwarz lasiert, oder mit Nussbaum Canaletto. Schwarz lackierte Unterplatte. Beine aus mattem schwarz- lackierten Stahlrohr.

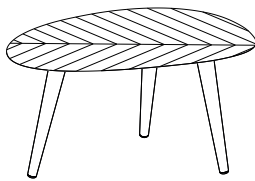
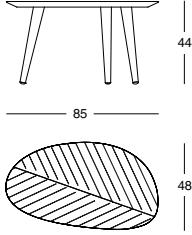
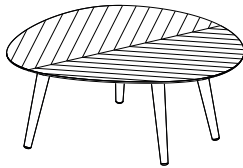
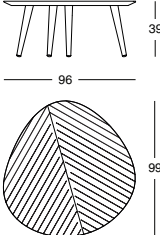
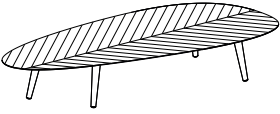
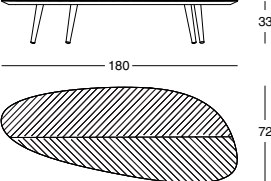
Perspektive	Vorderansicht/Von oben	Ausführung	Preis		
 <p>662/85</p>		Naturfarbene Eiche	1.175		
		Schwarze Eiche	1.295		
		Nussbaum	1.225		
 <p>662/90</p>		Naturfarbene Eiche	1.590		
		Schwarze Eiche	1.790		
		Nussbaum	1.670		
 <p>662/180</p>		Naturfarbene Eiche	2.005		
		Schwarze Eiche	2.215		
		Nussbaum	2.070		

6005 ZEUS

Design: Prospero Rasulo
Entwurfjahr 2006

Couchtisch. Gestell aus frostfestem und wetterbeständigem Feinsteinzeug, doppelte, dickenkontrollierte Handglasur, über 36 Stunden bei 1250 °C gebrannt, Farbe blau-braun.

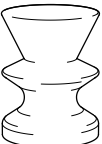
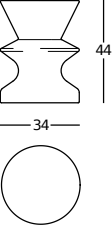
Perspektive	Vorderansicht/Von oben	Ausführung	Preis		
 <p>6005</p>		Einzig	640		

STÜHLE, KLEINE SESSEL, HOCKER

 APRIL	 CELESTINA	 DAISY	 DAN	 DAN
 DAN	 FENIS CM	 IDO	 LEA	 LEA
 LEALTA	 LEO	 LIA	 LIA	 LIALTA
 LIO	 LIZA	 LORD	 NENA	 NENA STOOL
 TALIA	 TONIETTA	 TUSA A	 TUSA B	

2120 APRIL

Design: Gae Aulenti
Entwurfjahr 1964

Sammlung: Uměleckoprůmyslové Muzeum, Praha - Fondazione Triennale Design Museum, Milano - FondNational d' Art Contemporain, Puteaux - Musée National d' Art Moderne, Paris.

Klappstuhl. Gestell aus Inox-Stahl 18/8. Gelenke aus Aluminiumlegierung. Abnehmbarer Bezug aus Vip, aus Telastrong, oder aus Kernleder 95.

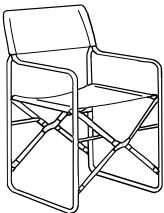
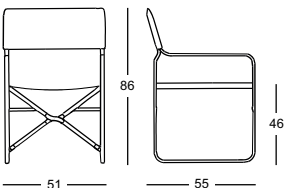
Perspektive	Vorderansicht/Seitenansicht	Bezug	Preis		Ersatzbezug
 <p>2120 Stoff m 0,80</p>		Vip	1.365		430
		Telastrong	1.365		430
		Kernleder 95	1.545		625

2260 CELESTINA

Design: Marco Zanuso
Entwurfjahr 1978

Sammlung: The Design Museum, London - Fondazione Triennale Design Museum, Milano - Vitra Design Museum, Weil am Rhein.

Klappstuhl. Gestell aus schwarz oder weiß lackiertem Stahl. Sitzfläche und Rückenlehne aus Nylon mit Kernleder 95 bezogen.

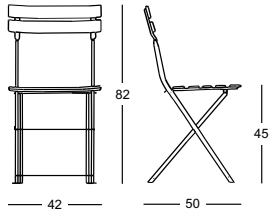
Perspektive	Vorderansicht/Seitenansicht	Ausführung	Preis			
 <p>2260</p>		Lackierte	985			

2125 DAISY

Design: Mist-o
Entwurfjahr 2023

Stapelbarer Stuhl. Beine aus weiß oder schwarz matt lackierter Alu-Legierung. Sitz aus Sperrholz mit selbstlöschendem Polyurethanschaum gepolstert. Rückenlehne aus Stahl mit selbstlöschendem Polyurethanschaum gepolstert. Fester Innenbezug aus Nylonstoff. Abnehmbarer Außenbezug aus Stoff oder Leder. Für Kundenstoff/Kundenleder, beachten Sie bitte die Anmerkung auf Seite Stoffe & Leder.

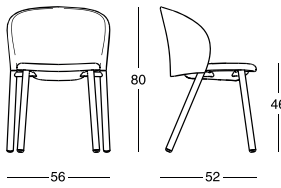
Perspektive	Vorderansicht/Seitenansicht	Bezugskategorien	Preis		Ersatzbezug	
 <p>2125 Stoff m 1,20</p>		20	995		275	
		30	1.035		320	
		40	1.050		335	
		Leder 90	1.460		775	
		Leder 95	1.460		775	
Leder 98	1.520		840			
Leder 99	1.665		995			

2057 DAN

Design: Patrick Norguet
Entwurfjahr 2020

Best of Year Award 2020 - NYCxDesign Awards 2021.
Ehrenvolle Erwähnung bei der XXVII. Ausgabe des Compasso d'oro 2022.

Stuhl. Gestell aus eisengrauem oder mattem schwarz-lackierten Stahl. Sitz und Rückenlehne bestehen aus Gummibändern in Polyestergerne in den Farben Gelb, Schnur, anthrazit und blau. Das Zanotta Logo ist auf das erste Band des Sitzens, an der rechten Seite, gedruckt. Auf Nachfrage können die Aufschriften auf die Bänder personalisiert werden mit einem Zusatz von 15%.

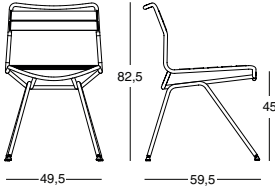
Perspektive	Vorderansicht/Seitenansicht	Ausführung	Preis		
 <p>2057</p>		Schwarze	475		
		Graue	475		

2058 DAN

Design: Patrick Norguet
Entwurfjahr 2020

Best of Year Award 2020 - NYCxDesign Awards 2021.
Ehrenvolle Erwähnung bei der XXVII. Ausgabe des Compasso d'oro 2022.

Stuhl mit Armlehnen. Gestell aus eisengrauem oder mattem schwarz-lackierten Stahl. Sitz und Rückenlehne bestehen aus Gummibändern in Polyestergerne in den Farben Gelb, Schnur, anthrazit und blau. Das Zanotta Logo ist auf das erste Band des Sitzens, an der rechten Seite, gedruckt. Auf Nachfrage können die Aufschriften auf die Bänder personalisiert werden mit einem Zusatz von 15%.

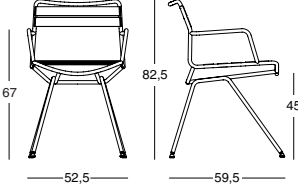
Perspektive	Vorderansicht/Seitenansicht	Ausführung	Preis		
 <p>2058</p>		Schwarze	550		
		Graue	550		

2059 DAN

Design: Patrick Norguet
Entwurfjahr 2020

Stuhl. Gestell aus eisengrauem oder mattem schwarz-lackierten Stahl. Sitz und Rückenlehne gepolstert mit Polyurethan. Fester Innenbezug aus Nylonstoff. Nicht abnehmbarer Außenbezug aus Kernleder 95. Kann mit Kernleder 95 in weiß 0704 nicht bezogen werden.

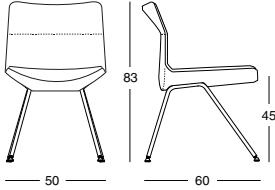
Perspektive	Vorderansicht/Seitenansicht	Ausführung	Preis		
 <p>2059</p>		Kernleder 95	1.395		

2051 FENIS CM

Gewidmet an Carlo Mollino
 Entwurfsjahr 1959
 Sammlung: Museo del Design 1880-1980, Milano - Museum für Angewandte Kunst, Köln.

Stuhl. Gestell aus massivem Ahornholz, naturfarben oder schwarz lackiert.

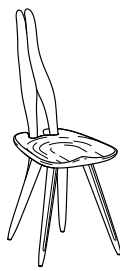
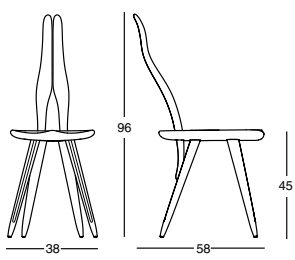
Perspektive	Vorderansicht/Seitenansicht	Ausführung	Preis		
 <p>2051</p>		Naturfarbene	2.005		
		Schwarze	2.135		

2286 IDO

Design: Frank Rettenbacher
 Entwurfsjahr 2016

Hoher Hocker. Gestell aus Massivholz in Eiche oder Nussbaum Canaletto, beide naturfarben lackiert. Fußstütze aus satiniertem Stahl.

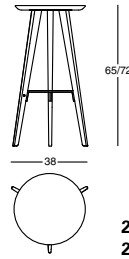
Perspektive	Vorderansicht/Von oben	Ausführung	Preis		
 <p>2286</p>	 <p>2286/A - h 72 cm 2286/B - h 65 cm</p>	Eiche	800		
		Nussbaum Canaletto	935		

2083 LEA

Design: Roberto Barbieri
 Entwurfsjahr 2003

Stuhl. Gestell aus Alu-Legierung. Sitz und Rückenlehne Polyhurethan-gepolstert. Fester Innenbezug aus Nylonstoff. Abnehmbarer Außenbezug der Rückenlehne, des Sitzens und der Beine aus Stoff oder Leder oder aus nicht abnehmbarem Kernleder. Kann mit Kernleder 95 in weiß 0704 nicht bezogen werden. Für vom Kunden gelieferten Bezüge, beachten Sie bitte die Anmerkung auf Seite Stoffe & Leder.

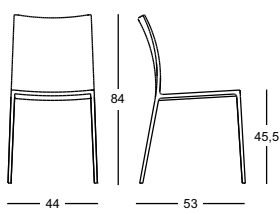
Perspektive	Vorderansicht/Seitenansicht	Bezugskategorien	Preis	Ersatzbezug
 <p>2083</p> <p>Stoff m 0,90</p>		20	815	490
		30	830	510
		40	850	530
		Leder 90	1.070	750
		Leder 95	1.070	750
		Leder 98	1.130	815
		Leder 99	1.195	870
Kernleder 95	1.150			

2084 LEA

Design: Roberto Barbieri
Entwurfjahr 2003

Stuhl-large. Gestell aus Alu-Legierung. Sitz und Rückenlehne Polyhurethan-gepolstert. Fester Innenbezug aus Nylonstoff. Abnehmbarer Außenbezug der Rückenlehne, des Sitzens und der Beine aus Stoff oder Leder oder aus nicht abnehmbarem Kernleder. Kann mit Kernleder 95 in weiß 0704 nicht bezogen werden. Für vom Kunden gelieferten Bezüge, beachten Sie bitte die Anmerkung auf Seite Stoffe & Leder.

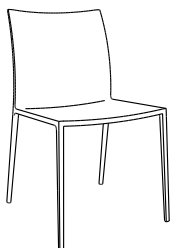
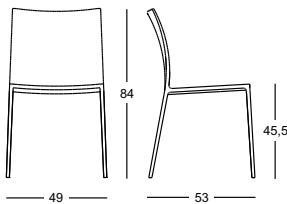
Perspektive	Vorderansicht/Seitenansicht	Bezugskategorien	Preis		Ersatzbezug
 <p>2084 Stoff m 0,95</p>		20	830		500
		30	850		530
		40	870		540
		Leder 90	1.150		760
		Leder 95	1.150		760
		Leder 98	1.225		830
Leder 99	1.270		880		
		Kernleder 95	1.250		

2085 LEA

Design: Roberto Barbieri
Entwurfjahr 2003

Stuhl mit Armlehnen. Gestell aus Alu-Legierung. Sitz, Rückenlehne und Armlehnen Polyhurethan-gepolstert. Fester Innenbezug aus Nylonstoff. Abnehmbarer Außenbezug der Rückenlehne, des Sitzens und der Beine aus Stoff oder Leder oder aus nicht abnehmbarem Kernleder. Kann mit Kernleder 95 in weiß 0704 nicht bezogen werden. Für vom Kunden gelieferten Bezüge, beachten Sie bitte die Anmerkung auf Seite Stoffe & Leder.

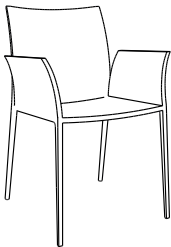
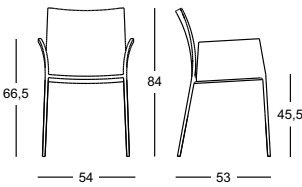
Perspektive	Vorderansicht/Seitenansicht	Bezugskategorien	Preis		Ersatzbezug
 <p>2085 Stoff m 1,50</p>		20	1.130		685
		30	1.140		710
		40	1.170		735
		Leder 90	1.500		1.035
		Leder 95	1.500		1.035
		Leder 98	1.580		1.130
Leder 99	1.655		1.195		
		Kernleder 95	1.655		

2081 LEALTA

Design: Roberto Barbieri
Entwurfjahr 2006

Stuhl. Gestell aus Aluminiumlegierung. Sitz und Rückenlehne Polyhurethan-gepolstert. Fester Innenbezug aus Nylonstoff. Abnehmbarer Außenbezug der Rückenlehne, des Sitzens und der Beine aus Stoff oder Leder oder aus nicht abnehmbarem Kernleder. Kann mit Kernleder 95 in weiß 0704 nicht bezogen werden. Für vom Kunden gelieferten Bezüge, beachten Sie bitte die Anmerkung auf Seite Stoffe & Leder.

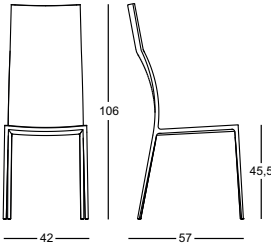
Perspektive	Vorderansicht/Seitenansicht	Bezugskategorien	Preis		Ersatzbezug
 <p>2081 Stoff m 1,10</p>		20	975		620
		30	995		640
		40	1.035		685
		Leder 90	1.340		950
		Leder 95	1.340		950
		Leder 98	1.450		1.010
Leder 99	1.525		1.080		
		Kernleder 95	1.425		

2291 LIO

Design: Roberto Barbieri
Entwurfjahr 2005

Hocker. Rahmen aus polierter Aluminiumlegierung oder Graphit, schwarz oder weiß lackiert. Sitz und Rückenlehne mit Polsterung aus Polyurethan. Fester Innenbezug aus Nylonstoff. Abnehmbarer Außenbezug aus Stoff oder Leder oder aus nicht abnehmbarem Kernleder. Kann mit Kernleder 95 in weiß 0704 nicht bezogen werden. Fußstütze aus satiniertem Edelstahl. Für vom Kunden gelieferten Bezüge, beachten Sie bitte die Anmerkung auf Seite Stoffe & Leder.

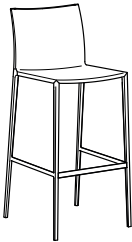
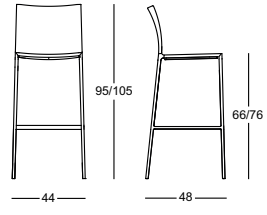
Perspektive	Vorderansicht/Seitenansicht	Bezugskategorien	Preis	Ersatzbezug
 <p>2291 Stoff m 0,55</p>	 <p>2291/A - h 76 cm 2291/B - h 66 cm</p>	20	925	355
		30	940	370
		40	960	385
		Leder 90	1.130	580
		Leder 95	1.130	580
		Leder 98	1.185	625
		Leder 99	1.235	690
		Kernleder 95	1.195	

2292 LEO

Design: Roberto Barbieri
Entwurfjahr 2005

Hocker. Rahmen aus Aluminiumlegierung. Sitz und Rückenlehne mit Polsterung aus Polyurethan. Fester Innenbezug aus Nylonstoff. Abnehmbarer Außenbezug der Rückenlehne, des Sitzens und der Beine aus Ecofire oder Leder oder aus nicht abnehmbarem Kernleder. Kann mit Kernleder 95 in weiß 0704 nicht bezogen werden. Fußstütze aus satiniertem Edelstahl.

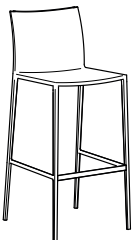
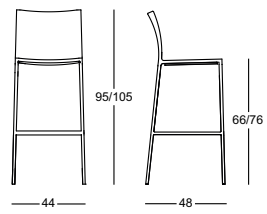
Perspektive	Vorderansicht/Seitenansicht	Bezugskategorien	Preis	Ersatzbezug
 <p>2292 Stoff m 1,00</p>	 <p>2292/A - h 76 cm 2292/B - h 66 cm</p>	Ecofire	1.260	735
		Leder 90	1.550	1.090
		Leder 95	1.550	1.090
		Leder 98	1.635	1.140
		Leder 99	1.685	1.185
		Kernleder 95	1.645	

2086 LIA

Design: Roberto Barbieri
Entwurfjahr 1998
ADI Design Index 1998 - 1999. Sammlung: Vitra Design Museum, Weil am Rhein.

Stuhl. Gestell aus polierter Aluminiumlegierung oder Graphit, schwarz oder weiß lackiert. Sitz und Rückenlehne Polyurethan-gepolstert. Fester Innenbezug aus Nylonstoff. Abnehmbarer Außenbezug aus Stoff oder Leder oder aus nicht abnehmbarem Kernleder. Kann mit Kernleder 95 in weiß 0704 nicht bezogen werden. Für vom Kunden gelieferten Bezüge, beachten Sie bitte die Anmerkung auf Seite Stoffe & Leder.

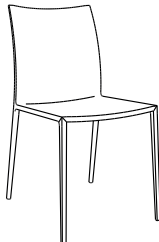
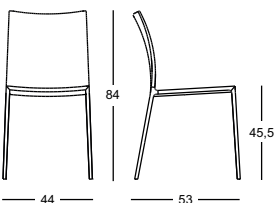
Perspektive	Vorderansicht/Seitenansicht	Bezugskategorien	Preis	Ersatzbezug
 <p>2086 Stoff m 0,75</p>		20	660	310
		30	670	320
		40	700	335
		Leder 90	865	530
		Leder 95	865	530
		Leder 98	910	585
		Leder 99	980	620
		Kernleder 95	995	

2087 LIA

Design: Roberto Barbieri
Entwurfjahr 1998
ADI Design Index 1998 - 1999

Stuhl-large. Gestell aus polierter Aluminiumlegierung oder Graphit, schwarz oder weiß lackiert. Sitz und Rückenlehne Polyurethan-gepolstert. Fester Innenbezug aus Nylonstoff. Abnehmbarer Außenbezug aus Stoff oder Leder oder aus nicht abnehmbarem Kernleder. Kann mit Kernleder 95 in weiß 0704 nicht bezogen werden. Für vom Kunden gelieferten Bezüge, beachten Sie bitte die Anmerkung auf Seite Stoffe & Leder.

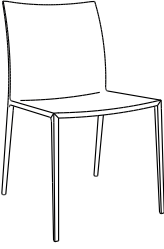
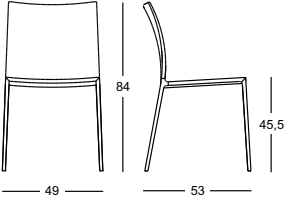
Perspektive	Vorderansicht/Seitenansicht	Bezugskategorien	Preis	Ersatzbezug
 <p>2087 Stoff m 0,80</p>		20	670	320
		30	680	335
		40	715	345
		Leder 90	875	540
		Leder 95	875	540
		Leder 98	940	595
		Leder 99	995	630
		Kernleder 95	1.015	

2088 LIA

Design: Roberto Barbieri
Entwurfjahr 1999

Stuhl mit Armlehnen. Gestell aus polierter Aluminiumlegierung oder Graphit, schwarz oder weiß lackiert. Sitz, Rücken- und Armlehne Polyurethan-gepolstert. Fester Innenbezug aus Nylonstoff. Abnehmbarer Außenbezug aus Stoff oder Leder oder aus nicht abnehmbarem Kernleder. Kann mit Kernleder 95 in weiß 0704 nicht bezogen werden. Für vom Kunden gelieferten Bezüge, beachten Sie bitte die Anmerkung auf Seite Stoffe & Leder.

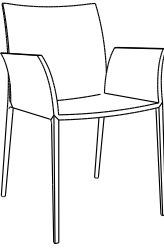
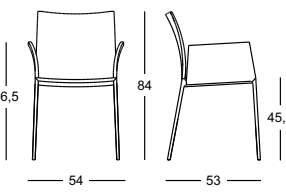
Perspektive	Vorderansicht/Seitenansicht	Bezugskategorien	Preis	Ersatzbezug
 <p>2088 Stoff m 1,30</p>		20	925	420
		30	960	440
		40	1.000	470
		Leder 90	1.220	735
		Leder 95	1.220	735
		Leder 98	1.340	835
		Leder 99	1.430	900
		Kernleder 95	1.590	

2082 LIALTA

Design: Roberto Barbieri
Entwurfjahr 2006

Stuhl. Gestell aus polierter Aluminiumlegierung oder Graphit, schwarz oder weiß lackiert. Sitz und Rückenlehne Polyurethan-gepolstert. Fester Innenbezug aus Nylonstoff. Abnehmbarer Außenbezug aus Stoff oder Leder oder aus nicht abnehmbarem Kernleder. Kann mit Kernleder 95 in weiß 0704 nicht bezogen werden. Für vom Kunden gelieferten Bezüge, beachten Sie bitte die Anmerkung auf Seite Stoffe & Leder.

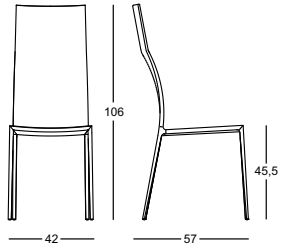
Perspektive	Vorderansicht/Seitenansicht	Bezugskategorien	Preis	Ersatzbezug
 <p>2082 Stoff m 0,95</p>		20	800	435
		30	850	445
		40	870	480
		Leder 90	1.215	790
		Leder 95	1.215	790
		Leder 98	1.320	880
		Leder 99	1.375	935
		Kernleder 95	1.260	

2271/R LIZA

Design: Lievore, Altherr, Molina
Entwurfjahr 2015

Kleiner Sessel. Beine aus massiver Eiche, naturfarben oder schwarz lackiert, oder aus naturfarbenem Nussbaum Canaletto. Sitzschale mit Armlehnen aus Polypropylen mit Glasfaser verstärkt, in den Farben weiß oder schwarz. Sitzkissen-Polsterung aus selbstlöschendem Polyurethan-Schaum. Fester Innenbezug aus Nylonstoff. Abnehmbarer Außenbezug aus Stoff oder Leder. Abnehmbarer Außenbezug der Rückenlehne aus Stoff oder Leder, mit Dacron Du Pont gekoppelt. Für vom Kunden gelieferten Bezüge, beachten Sie bitte die Anmerkung auf Seite Stoffe & Leder.

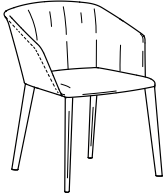
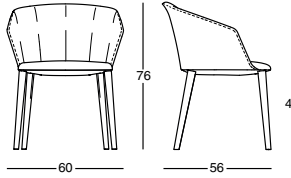
Perspektive	Vorderansicht/Seitenansicht	Bezugskategorien	Beine aus Eiche/schwarz lackiert	Beine aus Nussbaum	Ersatzbezug
 <p>2271/R Stoff m 1,40</p>		20	1.095	1.145	330
		30	1.115	1.195	370
		40	1.165	1.225	400
		Leder 90	1.365	1.425	690
		Leder 95	1.365	1.425	690
		Leder 98	1.570	1.625	805
		Leder 99	1.695	1.745	910

2278 LORD

Design: Alfredo Häberli
Entwurfjahr 2003

Verstellbarer Drehsessel auf Rollen. Fünfbeiniger Fuß aus polierter Aluminiumlegierung auf Rollen. Sitzhöhe regulierbar. Neigung der Lehne über Mechanismus verstellbar, in fünf Positionen zu fixieren oder stufenlos beweglich. Polsterung aus formelastischem Polyhurethanschaum mit Federung auf elastischen Gurten. Auf Wunsch Sitzkissen aus Polyhurethan/Dacron Du Pont. Fester Innenbezug aus Nylonstoff. Abnehmbarer Außenbezug aus Stoff oder Leder.

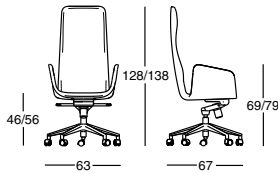
Perspektive	Vorderansicht/Seitenansicht	Bezugskategorien	Preis	Sitzkissen	Ersatzbezug für Sessel
 <p>2278 Stoff m - Gestell 1,70 - Kissen 0,55</p>		Kundenstoff	1.670	230	580
		20	1.670	230	580
		30	1.715	240	600
		40	1.770	255	650
		Leder 90	2.485	400	1.340
		Leder 95	2.485	400	1.340
		Leder 98	2.645	440	1.525
		Leder 99	2.760	450	1.635

2278/P LORD

Design: Alfredo Häberli
Entwurfjahr 2003

Verstellbarer Drehsessel mit Füßen. Fünfbeiniger Fuß aus polierter Aluminiumlegierung mit festen Füßen. Sitzhöhe regulierbar. Neigung der Lehne über Mechanismus verstellbar, in fünf Positionen zu fixieren oder stufenlos beweglich. Polsterung aus formelastischem Polyhurethanschaum mit Federung auf elastischen Gurten. Auf Wunsch Sitzkissen aus Polyhurethan/Dacron Du Pont. Fester Innenbezug aus Nylonstoff. Abnehmbarer Außenbezug aus Stoff oder Leder.

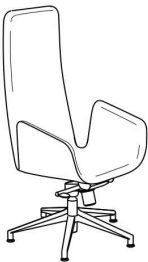
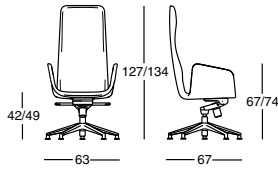
Perspektive	Vorderansicht/Seitenansicht	Bezugskategorien	Preis	Sitzkissen	Ersatzbezug für Sessel
 <p>2278/P Stoff m - Gestell 1,70 - Kissen 0,55</p>		Kundenstoff	1.670	230	580
		20	1.670	230	580
		30	1.715	240	600
		40	1.770	255	650
		Leder 90	2.485	400	1.340
		Leder 95	2.485	400	1.340
		Leder 98	2.645	440	1.525
		Leder 99	2.760	450	1.635

2262 NENA Design: Lanzavecchia+Wai Entwurfjahr 2020

Kleiner Sessel. Gestell aus graphitfarben oder mattem schwarz lackierten Stahl. Sitz und Kissen-Polsterung aus Polyurethan, Rückenlehne mit selbstlöschendem Polyurethanschaum gepolstert. Fester Innenbezug aus Nylonstoff; abnehmbarer Außenbezug aus Stoff oder Leder. Für vom Kunden gelieferten Bezüge, beachten Sie bitte die Anmerkung auf Seite Stoffe & Leder.

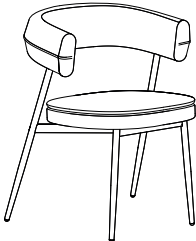
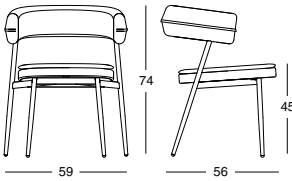
Perspektive	Vorderansicht/Seitenansicht	Bezugskategorien	Preis	Ersatzbezug
 <p>2262 Stoff m 1,82</p>		20	1.145	495
		30	1.215	570
		40	1.235	590
		Leder 90	1.770	1.125
		Leder 95	1.770	1.125
Leder 98	1.855	1.215		
Leder 99	2.050	1.425		

2293 NENA STOOL Design: Lanzavecchia+Wai Entwurfjahr 2022

Hocker. Stahl-Gestell, graphitfarben oder matt schwarz lackiert. Sitz-Polsterung aus Polyurethan in unterschiedlicher Dichte; Rückenlehne mit selbstlöschendem Polyurethanschaum gepolstert. Fester Innenbezug aus Nylonstoff. Abnehmbarer Außenbezug aus Stoff oder Leder. Fußstütze bezogen mit satiniertem Inox-Stahl. Für Kundenstoff oder Leder, beachten Sie bitte die Anmerkung auf der Seite Stoffe & Leder.

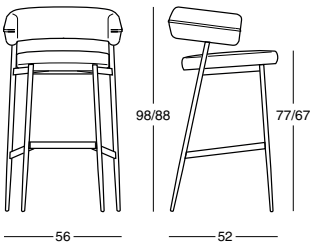
Perspektive	Vorderansicht/Seitenansicht	Bezugskategorien	Preis	Ersatzbezug
 <p>2293 Stoff m 1,35</p>		20	1.445	315
		30	1.495	360
		40	1.515	380
		Leder 90	1.940	775
		Leder 95	1.940	775
Leder 98	2.010	835		
Leder 99	2.160	980		

2080 TALIA Design: Roberto Barbieri Entwurfjahr 2007

Stapelbarer Stuhl. Gestell aus polierter Aluminiumlegierung oder Graphit, schwarz oder weiß lackiert. Sitz und Rückenlehne Polyurethan-gepolstert. Fester Innenbezug aus Nylonstoff. Abnehmbarer Außenbezug aus Stoff oder Leder oder aus nicht abnehmbarem Kernleder. Kann mit Kernleder 95 in weiß 0704 nicht bezogen werden. Auf Nachfrage ist ein Wagen zum Transport der gestapelten Stühle (max 15 Stühle) lieferbar. Für vom Kunden gelieferten Bezüge, beachten Sie bitte die Anmerkung auf Seite Stoffe & Leder.

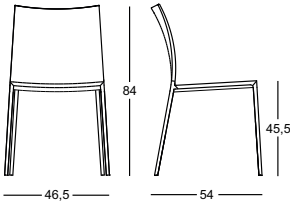
Perspektive	Vorderansicht/Seitenansicht	Bezugskategorien	Preis	Ersatzbezug
 <p>2080 Stoff m 0,75</p>		20	750	340
		30	760	350
		40	790	365
		Leder 90	995	595
		Leder 95	995	595
Leder 98	1.070	665		
Leder 99	1.130	710		
Kernleder 95	1.105			

2090 TONIETTA

Design: Enzo Mari
Entwurfjahr 1985

Preis Compasso d'Oro 1987 - 1° Preis Chair Fair International Design Center New York 1986 - Sammlung: Fondazione Triennale Design Museum, Milano - Thessaloniki Design Museum, Saloniki - The Museum of Modern Art, New York - Los Angeles County Museum of Art - ADI Design Museo, Milano.

Stuhl. Gestell aus polierter oder schwarz lackierter Aluminiumlegierung. Sitzfläche und Rückenlehne aus Polypropylen mit Kernleder 95 bezogen in den Farben der Musterkarte.

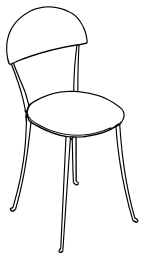
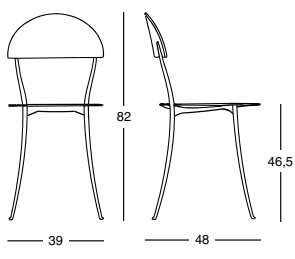
Perspektive	Vorderansicht/Seitenansicht	Ausführung	Preis			
 <p>2090</p>		Kernleder 95	885			

2261/A TUSA HIGH

Design: Rodolfo Dordoni
Entwurfjahr 2019

Kleiner Sessel mit hoher Rückenlehne. Beine aus schwarz lackiertem Stahl. Sitz aus Sperrholz mit Polsterung aus selbstlöschendem Polyurethanschaum. Rückenlehne aus Stahl mit Polsterung aus selbstlöschendem Polyurethanschaum. Fester Innenbezug aus Nylonstoff. Abnehmbarer Außenbezug aus Stoff oder Leder. Die Ausführung mit Sitzkissen aus Leder 95 und Rückenlehne mit Stoff Kat. 30 ist auch verfügbar. Für vom Kunden gelieferten Bezüge, beachten Sie bitte die Anmerkung auf Seite Stoffe & Leder.

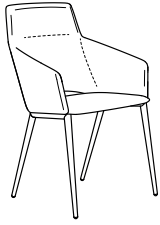
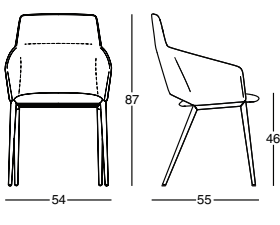
Perspektive	Vorderansicht/Seitenansicht	Bezugskategorien	Preis	Ersatzbezug	Leder 95/Stoff Kat.30	
 <p>2261/A</p> <p>Stoff m 1,54</p>		20	1.025	350		
		30	1.050	390	1.315	
		40	1.090	420		

2261/B TUSA LOW

Design: Rodolfo Dordoni
Entwurfjahr 2019

Kleiner Sessel mit niedriger Rückenlehne. Beine aus schwarz lackiertem Stahl. Sitz aus Sperrholz mit Polsterung aus selbstlöschendem Polyurethanschaum. Rückenlehne aus Stahl mit Polsterung aus selbstlöschendem Polyurethanschaum. Fester Innenbezug aus Nylonstoff. Abnehmbarer Außenbezug aus Stoff oder Leder. Die Ausführung mit Sitzkissen aus Leder 95 und Rückenlehne mit Stoff Kat. 30 ist auch verfügbar. Für vom Kunden gelieferten Bezüge, beachten Sie bitte die Anmerkung auf Seite Stoffe & Leder.

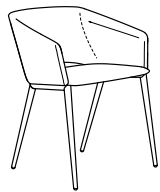
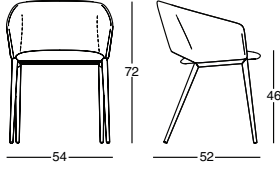
Perspektive	Vorderansicht/Seitenansicht	Bezugskategorien	Preis	Ersatzbezug	Leder 95/Stoff Kat.30	
 <p>2261/B</p> <p>Stoff m 1,43</p>		20	920	330		
		30	955	365	1.200	
		40	995	390		

1593

Loser Bezug für Talia. Für das Modell 2080 Talia, kann auf Nachfrage ein loser Bezug aus 100% weißer Baumwolle geliefert werden, der auf dem Stuhl ohne befestigen anzuziehen ist. Dieser ist in zwei Versionen lieferbar: der kurze, der Sitz und Rücken überzieht, oder der lange, der auch die Beine überzieht. Der lose Baumwolle-Bezug wird in Verpackungen von 4 Stücken verkauft.

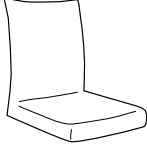
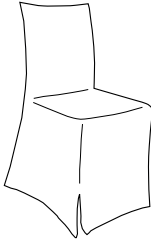
Perspektive	Perspektive	Ausführung	Einzelpreis		
		1593C	105		
		1593L	130		

1593

1595

Loser Bezug für Lio und Leo. Für die Modelle 2291 Lio und 2292 Leo, kann auf Nachfrage, ein loser Bezug aus 100% weißer Baumwolle geliefert werden, der auf dem Hocker ohne befestigen anzuziehen ist und Sitz und Rücken überzieht. Der lose Bezug wird in Verpackungen von 2 Stücken verkauft.

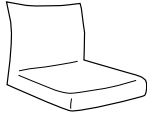
Perspektive		Ausführung	Einzelpreis		
		1595	105		

1595

1596

Loser Bezug für Lealta und Lialta. Für die Modelle 2081 Lealta und 2082 Lialta, kann auf Nachfrage ein loser Bezug aus 100% weißer Baumwolle geliefert werden, der auf dem Stuhl ohne befestigen anzuziehen ist. Dieser ist in zwei Versionen lieferbar: der kurze, der Sitz und Rücken überzieht, oder der lange, der auch die Beine überzieht. Der lose Baumwolle-Bezug wird in Verpackungen von 4 Stücken verkauft.

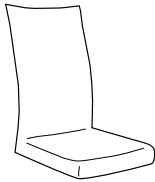
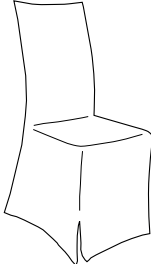
Perspektive	Perspektive	Ausführung	Einzelpreis		
		1596C	115		
		1596L	165		

1596

1597

Losser Bezug für Lea und Lia (cm 54). Für die Modelle 2085 Lea und 2088 Lia, kann auf Nachfrage ein losser Bezug aus 100% weißer Baumwolle geliefert werden, der auf dem Stuhl ohne befestigen anzuziehen ist. Dieser ist in zwei Versionen lieferbar: der kurze, der Sitz und Rücken überzieht, oder der lange, der auch die Beine überzieht. Der lose Baumwolle-Bezug wird in Verpackungen von 4 Stücken verkauft.

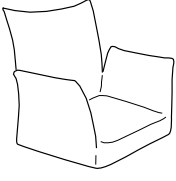
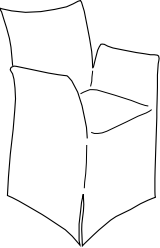
Perspektive	Perspektive	Ausführung	Einzelpreis		
		1597C	155		
		1597L	165		

1597

1598

Losser Bezug für Lea und Lia (cm 49). Für die Modelle 2084 Lea und 2087 Lia, kann auf Nachfrage ein losser Bezug aus 100% weißer Baumwolle geliefert werden, der auf dem Stuhl ohne befestigen anzuziehen ist. Dieser ist in zwei Versionen lieferbar: der kurze, der Sitz und Rücken überzieht, oder der lange, der auch die Beine überzieht. Der lose Baumwolle-Bezug wird in Verpackungen von 4 Stücken verkauft.

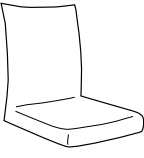
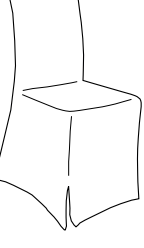
Perspektive	Perspektive	Ausführung	Einzelpreis		
		1598C	105		
		1598L	130		

1598

1599

Losser Bezug für Lea und Lia (cm 44). Für die Modelle 2083 Lea und 2086 Lia, kann auf Nachfrage ein losser Bezug aus 100% weißer Baumwolle geliefert werden, der auf dem Stuhl ohne befestigen anzuziehen ist. Dieser ist in zwei Versionen lieferbar: der kurze, der Sitz und Rücken überzieht, oder der lange, der auch die Beine überzieht. Der lose Baumwolle-Bezug wird in Verpackungen von 4 Stücken verkauft.

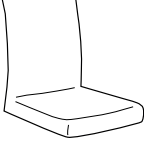
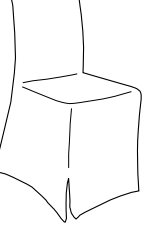
Perspektive	Perspektive	Ausführung	Einzelpreis		
		1599C	105		
		1599L	130		







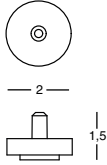

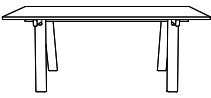
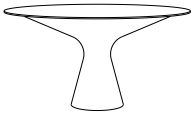
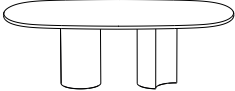
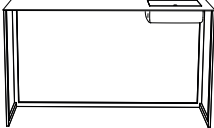

1599

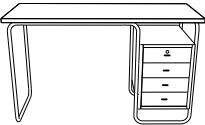
2299 PIEDINO

Filzgleiter. Für die Modelle Talia 2080, Lialta 2081, Lealta 2082, Lea 2083-2084-2085, Lia 2086-2087-2088, Lio 2291 und Leo 2292 ist ein Filzgleiter aus Polypropylen - der als Ersatz des mitgelieferten standard Fußes einzukaufen ist - entweder schwarzfarben (für schwarz- oder graphitfarbenes Gestell) oder graufarben (für weißfarbenes oder poliertes Gestell) lieferbar. Der Preis bezieht sich auf die Verpackung mit 40 gleichfarbigen Stücken.

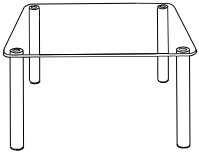
Perspektive	Von oben/Vorderansicht	Ausführung	Preis		
 2299		Einzig	65		

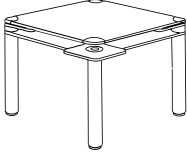
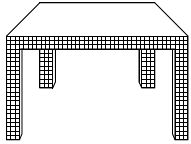
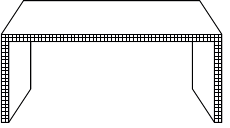
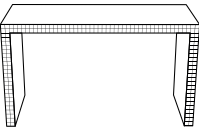
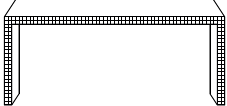
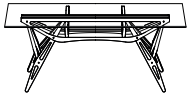
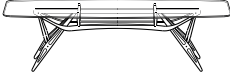
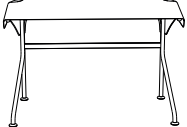
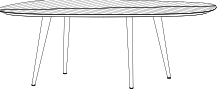
TISCHE, WANDTISCHE, SCHREIBTISCHE

				
AMBROSIANO	BLANCO	BOL	CALAMO	CAVOUR CM
				
COMACINA	ELICA	ELICA	FENICE	LEONARDO
				
MARCUSO	ORIONE	POKER	QUADERNA 2600	QUADERNA 2830
				
QUADERNA 2750	QUADERNA 710	REALE	REALE CM	TUCANO
				
TWEED	TWEED MARBLE			

2322 AMBROSIANO

Design: Mist-o
Entwurfjahr 2021

Tisch. Tragböcke aus naturfarbener oder schwarz lasierter Eiche. Längsträger aus mattem schwarz-lackierten Stahl. Platte aus grau rauchfarbenem Kristallglas, Stärke 12 mm, passend zum schwarz lasierten Tragbock; oder Platte aus Holz-Spannplatte mit naturfarbener Eiche furniert, Stärke 23 mm, passend zum naturfarbenen Tragbock oder schwarz lasiert passend zum schwarz lasierten Tragbock. Auch lieferbar ist die Platte aus Holz-Spannplatte furniert mit Fenix® Laminat, Stärke 23 mm, entweder in den Farben hellgrau oder Anthrazit-grau, mit Rand aus naturfarbener Eiche passend zum naturfarbenen Tragbock; oder Platte entweder aus weißem Carrara-Marmor mit Fleckenschutz Lackierung aus klarem mattem Polyester oder aus Onsernone-Stein, naturgeschliffen mit wasserabweisendem, Fleckenschutz Öl behandelt, beide mit Stärke 20 mm, passend zu den Tragböcken aus naturfarbener oder schwarz lasierter Eiche.

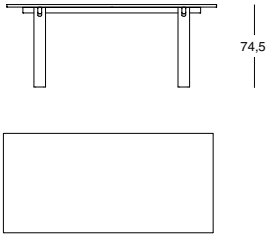
Perspektive	Vorderansicht/Von oben	Ausführung	Maße 165x90 cm.	Maße 190x90 cm.		
 <p>2322</p>		Graurauchfar Kristallglas		2.250		
		Naturfarbene Eiche		2.490		
		Schwarze Eiche		2.640		
		Laminat Fenix®	2.530	2.570		
		Carrara-Marmor		3.815		
		Onsernone-Stein		4.400		

2322 AMBROSIANO

Design: Mist-o
Entwurfjahr 2021

Tisch. Tragböcke aus naturfarbener oder schwarz lasierter Eiche. Längsträger aus mattem schwarz-lackierten Stahl. Platte aus grau rauchfarbenem Kristallglas, Stärke 12 mm, passend zum schwarz lasierten Tragbock; oder Platte aus Holz-Spannplatte mit naturfarbener Eiche furniert, Stärke 23 mm, passend zum naturfarbenen Tragbock oder schwarz lasiert passend zum schwarz lasierten Tragbock. Auch lieferbar ist die Platte aus Holz-Spannplatte furniert mit Fenix® Laminat, Stärke 23 mm, entweder in den Farben hellgrau oder Anthrazit-grau, mit Rand aus naturfarbener Eiche passend zum naturfarbenen Tragbock; oder Platte entweder aus weißem Carrara-Marmor mit Fleckenschutz Lackierung aus klarem mattem Polyester oder aus Onsernone-Stein, naturgeschliffen mit wasserabweisendem, Fleckenschutz Öl behandelt, beide mit Stärke 20 mm, passend zu den Tragböcken aus naturfarbener oder schwarz lasierter Eiche.

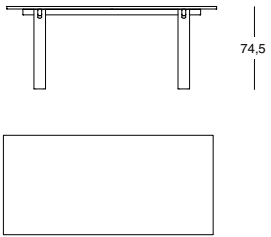
Perspektive	Vorderansicht/Von oben	Ausführung	Maße 245x90 cm.	Maße 275x90 cm.		
 <p>2322</p>		Graurauchfar Kristallglas	2.570			
		Naturfarbene Eiche	2.870			
		Schwarze Eiche	3.015			
		Laminat Fenix®	2.770			
		Carrara-Marmor	4.610	5.070		
		Onsernone-Stein	5.470	6.100		

2322 AMBROSIANO

Design: Mist-o
Entwurfjahr 2021

Zusammenstellbarer Tisch. Tragböcke aus naturfarbener Eiche. Längsträger aus mattem schwarz-lackierten Stahl. Platte aus Holz-Spannplatte furniert mit Fenix® Laminat, Stärke 23 mm, entweder in den Farben hellgrau oder Anthrazit-grau, mit Rand aus naturfarbener Eiche. Die Tische können so zusammengestellt werden: mit drei Tragböcken und einer Doppel-Platte 165 cm. lang (für einen Tisch 330 cm. lang) und einer Doppel-Platte 190 cm. lang (für einen Tisch 380 cm. lang).

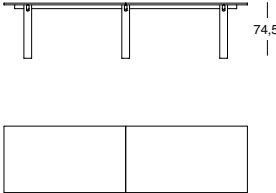
Perspektive	Vorderansicht/Von oben	Platte-Maße cm.	Preis		
 <p>2322</p>		330	4.690		
		380	4.760		

Beispiele zur Komposition der Elemente

Von oben

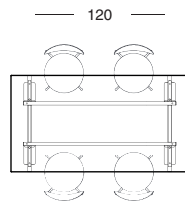

N. 1 = Platte-Abmessungen 165x90

Von oben

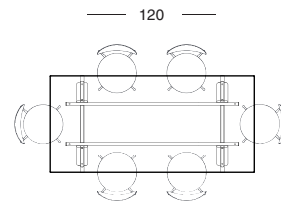

N. 2 = Platte-Abmessungen 190x90

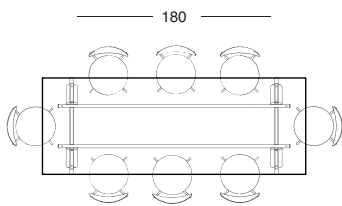

N. 3 = Platte-Abmessungen 245x90

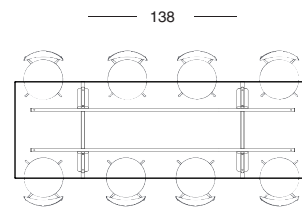

N. 4 = Platte-Abmessungen 275x90

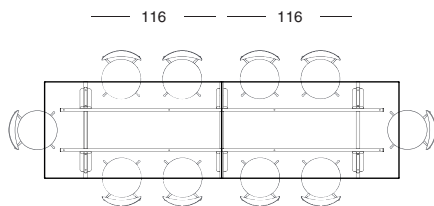

N. 5 = Platte-Abmessungen 330x90

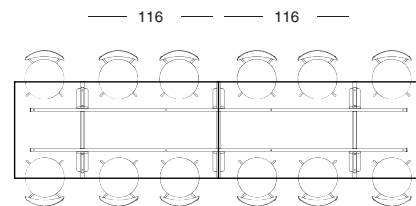

N. 6 = Platte-Abmessungen 380x90

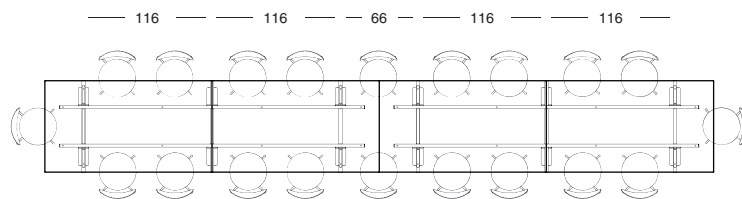

N. 7 = Platte-Abmessungen 660x90

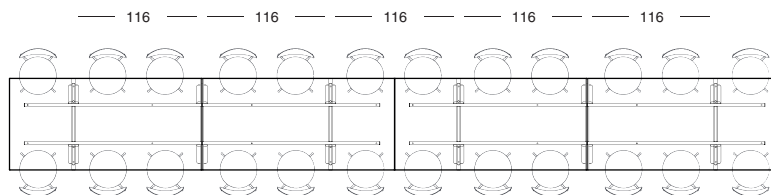

N. 8 = Platte-Abmessungen 760x90

2577 BLANCO

Design: Jacopo Zibardi
Entwurfjahr 2010

Tisch. Sockel und Tischplatte aus Cristalplant®, weiß-opak maßenpigmentiertem, mineralhaltigem Polyesterharz-und Acryl Kompositmaterial.

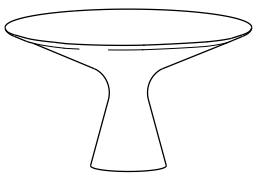
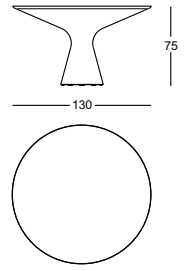
Perspektive	Vorderansicht/Von oben	Maße cm.	Preis				
 <p>2577</p>		Ø 130	4.340				

2577/C BLANCO

Design: Jacopo Zibardi
Entwurfjahr 2010

Tisch mit Kristallglas-Platte. Sockel aus Cristalplant®, weiß-opak maßenpigmentiertem, mineralhaltigem Polyesterharz-und Acryl Kompositmaterial. Tischplatte aus 8 mm starkem, extraklarem, geätzttem und gehärtetem Kristallglas, weißfarben.

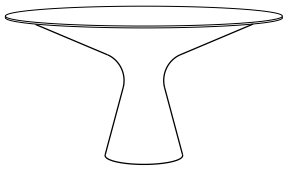
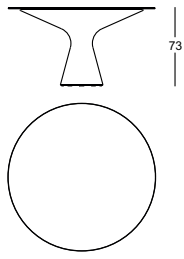
Perspektive	Vorderansicht/Von oben	Maße cm.	Preis				
 <p>2577/C</p>		Ø 138	4.250				
		Ø 158	4.590				

2325 BOL

Design: Zaven
Entwurfjahr 2023

Tisch . Untergestelle aus hartem Polyurethan, matt lackiert in den Farben Talkum, Karamell und Algen oder glänzend lackiert in den Farben Talkum, metallic-Karamell und metallic-Algen in Kombination mit MDF-Platten in den gleichen matt lackierten Farben Talkum, Karamell und Algen.

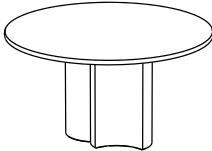
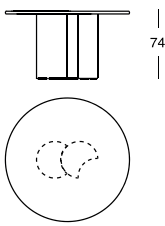
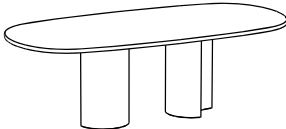
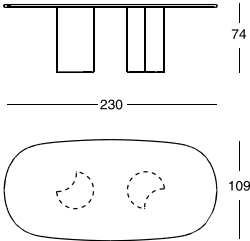
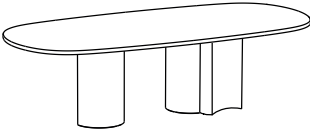
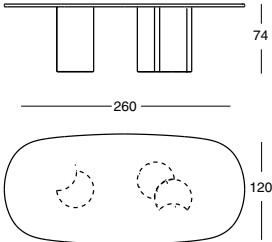
Perspektive	Vorderansicht/Von oben	Maße cm.	Mates Untergestell	Metallisiertes Untergestell/glänzendes Talkum
 2325		Ø 135 cm	4.625	5.100
		Ø 160 cm	5.085	5.715
 2325/230		230x109 cm	5.435	6.065
 2325/260		260x120 cm	7.675	8.620

2730 CALAMO

Design: Gabriele Rosa
Entwurfjahr 2013

Schreibtisch. Gestell und Platte aus weiß-, graphitfarben oder schwarz lackiertem Stahl. Platte und Ablagefach aus Kernleder pigmentato 90. Das Ablagefach ist mit Kippöffnung versehen.

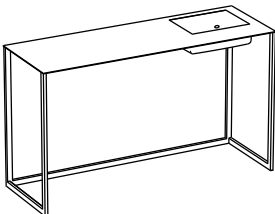
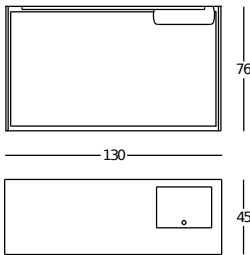
Perspektive	Vorderansicht/Von oben	Ausführung	Preis
 2730		Schwarz/Weiß/Graphit	1.795

2690 CAVOUR CM

Gewidmet an Carlo Mollino
 Entwurfsjahr 1949
 Sammlung: Civiche Raccolte d' Arte Applicata; Milano.

Schreibtisch. Beine aus massiver naturfarbener oder schwarz gebeizter Eiche, oder aus massivem Nussbaum Canaletto; Lackierung mit Wachs-Endbehandlung. Ausziehbares offenes Tablett und Schublade furniert mit naturfarbener oder schwarz gebeizter Eiche, oder mit Nussbaum Canaletto; Lackierung mit Wachs-Endbehandlung. Beide sind bezogen mit extra-klarem gehärtetem und nach hinten schwarz lackiertem Kristallglas, Stärke 8 mm. Tischplatte aus transparentem oder extra-klarem Kristallglas, Stärke 12 mm, oder aus grau rauchfarbenem Kristallglas, Stärke 12 mm, passend zum Gestell aus schwarz gebeizter Eiche. Auf Nachfrage ist ein Executive Kit verfügbar, das den Bodenbezug des ausziehbaren offenen Tablettes und der ersten Schubladen aus schwarzem Kernleder 95, sowie eine Schreibunterlage aus schwarzem Kernleder 95, Abmessungen 80x50 cm und einen Holzstifthalter in den gleichen Ausführungen des Schreibtisches enthält.

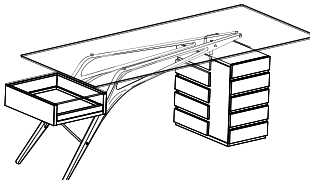
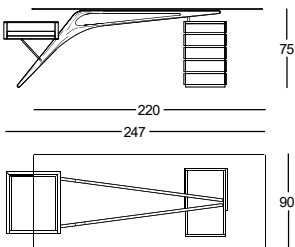
Perspektive	Vorderansicht/Von oben	Ausführung	Naturfarbene Eiche	Schwarze Eiche	Nussbaum Canaletto
 <p>2690</p>		Klares Kristallglas	11.460	11.460	12.010
		Extra-klares Kristallglas	12.470	12.470	13.040
		Graurauchfar Kristallglas		12.470	
		Executive kit	1.695	1.695	1.695

2725 COMACINA

Design: Piero Bottoni
 Entwurfsjahr 1930

Schreibtisch. Gestell aus Inox-Stahl-Rohr 18/8. Platte und Schubladen aus Medium Density Fiberboard, mit kratzfester Lackierung in den Farben weiss oder schwarz. Die Platte ist auch mit eingelegtem Kernleder pigmentato 90. Schubladenelement mit 4 Schubladen je 10 cm hoch. Auf Wunsch können die Schubladen rechts oder links angebracht werden. Die erste Schublade ist mit einem Schloss versehen.

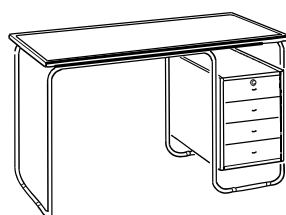
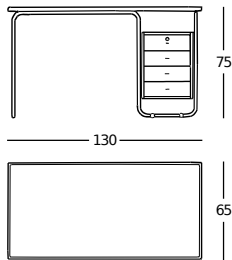
Perspektive	Vorderansicht/Von oben	Ausführung	Preis		
 <p>2725</p>		Lackierte Platte	3.450		
		Platte aus Kernleder	4.150		

2575 ELICA

Design: Prospero Rasulo
 Entwurfsjahr 2009

Tisch. Sockel aus Cristalplant®, weiß-opak maßenpigmentiertem, mineralhaltigem Polyesterharz-und Acryl Kompositmaterial. Tischplatte aus 8 mm starkem, weißem extraklarem, geätzttem und gehärtetem Kristallglas oder aus weißem Carrara-Marmor. Die Ausführung mit schwarz matten lackiertem Sockel nur passend zur Platte aus Sahara Noir Marmor, mit Fleckenschutz Lackierung aus klarem matten Polyester, ist auch lieferbar.

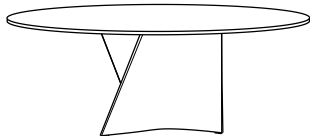
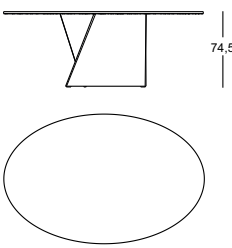
Perspektive	Vorderansicht/Von oben	Maße cm.	Kristallglas-Platte	Platte aus Carrara-Marmor	Platte aus Sahara Noir-Marmor
 <p>2575</p>		Ø 138	4.120	5.380	7.715
		Ø 158	4.340	5.720	8.865
		128x198	4.525	6.650	8.925
		138x238		7.230	10.510

2576 ELICA

Design: Prospero Rasulo
Entwurfjahr 2010

Tisch. Sockel aus Cristalplant®, weiß-opak maßenpigmentiertem, mineralhaltigem Polyesterharz- und Acryl Kompositmaterial, oder schwarz glanzlackiert. Tischplatte aus 12 mm. Kristallglas, klar oder grau rauchfarben nur passend zu dem schwarzem Sockel.

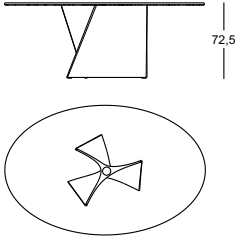
Perspektive	Vorderansicht/Von oben	Maße cm.	Weißer Sockel Klares Kristallglas	Schwarzer Sockel Klares Kristallglas	Schwarzer Sockel Rauchfar. Kristallglas
		Ø 138	3.495	4.340	4.500
		Ø 158	3.655	4.490	4.705
		128x198	3.670	4.500	4.805
		138x238	3.875	4.705	5.070
2576					

2574 FENICE

Design: Piero Bottoni
Entwurfjahr 1936

Tisch. Nummeriertes Exemplar. Gestell aus Polimex®, mit Zementharz verkleidet, mit Akrylfinish und nanotechnologischer Fleckenschutzbehandlung, in der Farbe grau.

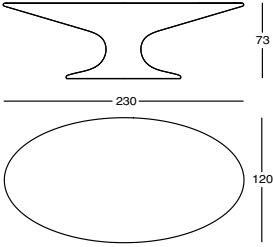

Perspektive	Vorderansicht/Von oben	Ausführung	Preis		
		Einzig	8.830		
2574					

2650 LEONARDO

Design: Achille Castiglioni
Entwurfjahr 1969

Sammlung: Museo del Design 1880-1980, Milano - Thessaloniki Design Museum, Saloniki - Victoria & Albert Museum, London.

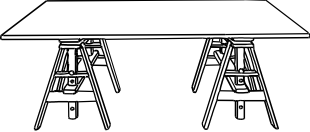
Arbeitstisch. Tragböcke aus gedampfter Buche, natur. Platte aus Spanplatte, mit weißem Plastiklaminat beschichtet, Stärke 25 mm, oder aus hitzebeständigem Kristallglas, Stärke 12 mm. Höhenverstellbar in fünf Stufen.

Tisch	Tragbock	Maße cm.	Mit Laminatplatte	Mit Kristallglas- Platte	
		100x200	2.445	2.615	
2650	Breite cm. 86, Tiefe cm. 51, Höhe cm. 63/91				

2530 MARCUSO

Design: Marco Zanuso
Entwurfjahr 1969

Auswahl Compasso d'Oro 1979 - Preis BIO 9 Ljubljana 1981 - Sammlung: Fondazione Triennale Design Museum, Milano - Design Museum, Gent.

Tisch. Kristallglas-Platte, Stärke 15 mm, klar oder mit anthrazitfarbenem Zement verkleidet, mit Akrylfinish und nanotechnologischer Fleckenschutzbehandlung. Abnehmbare Beine aus Inox Stahl 18/8, Ø 100 mm, passend zu klarer Kristallglas-Platte, oder anthrazitfarben lackiert, passend zur Zement-Platte. Die Beine sind verschraubt an Inox-Stahl-Scheiben, die mit der Platte fest verbunden sind.

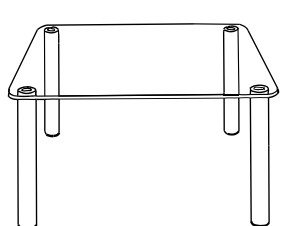
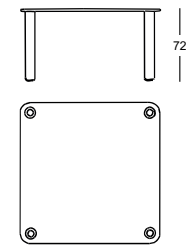
Perspektive	Vorderansicht/Von oben	Maße cm.	Kristallglas-Platte	Zement-Platte	Klares Glas per Qm	
 <p>2530</p>		100x100	2.025	2.320		
		140x140	2.560	3.720		
		90x200	2.295	3.270		
		4 Inox Beine	1.350			
Auf Wunsch				980		

2337 ORIONE

Design: Roberto Barbieri
Entwurfjahr 1996

Tisch. Platte aus Kristallglas, Stärke 15 mm. Gestell aus naturfarbener oder schwarz gebeizter Eiche, mit Streben aus vernickeltem und gebürstetem Stahl. Gestell und Platte werden mit in das Glas eingelassenen Scheiben aus Inox-Stahl fest verbunden.

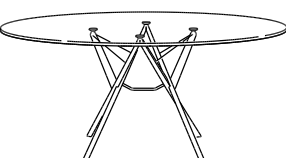
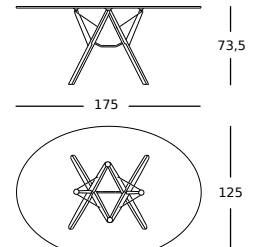
Perspektive	Vorderansicht/Von oben	Maße cm.	Eiche		
 <p>2337</p>		Ø 125	2.895		
		Ø 135	3.000		
		125x175	3.200		

2625 POKER

Design: Joe Colombo
Entwurfjahr 1968

Preis BIO 5 Ljubljana 1973 - Sammlung: The Museum of Modern Art, New York - Musée d' Art Moderne, Villeneuve d' Ascq - Museo del Design 1880-1980, Milano - Vitra Design Museum, Weil am Rhein.

Spieltisch. Zwei Tischplatten aus massivem Plastiklaminat, weiß, Stärke 14 mm. Ausschwenkbare Ablagen mit Aschenbechern. Grünes Filztuch mit Lederrand, abnehmbar. Abnehmbare Beine aus Inox-Stahl 18/8, Ø 100 mm.

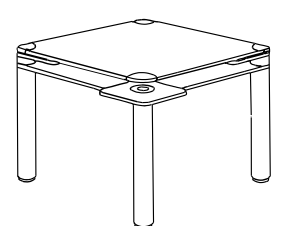
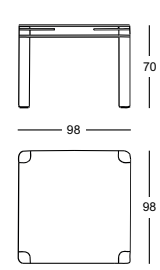
Perspektive	Vorderansicht/Von oben	Maße cm.	Preis		Ersatz-Filztuch	
 <p>2625</p>		98x98	4.710		650	

2600 QUADERNA

Design: Superstudio
Entwurfjahr 1970

Goldmedaille Internationale Ausstellung M.I.A. 1971 - NYCxDesign Awards 2022 Honoree. Sammlung: Israel Museum, Jerusalem - Museum für Angewandte Kunst, Köln - Kunstgewerbemuseum, Berlin - Kunstmuseum, Düsseldorf - Fondazione Triennale Design Museum, Milano - Vitra Design Museum, Weil am Rhein - Musée National d' Art Moderne, Paris.

Tisch. Gestell aus Sperrholz mit weißem Print belegt. Digitaldruck mit kariertem Muster, Linienabstand 3 cm.

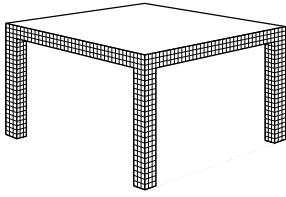
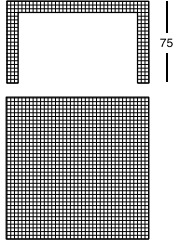
Perspektive	Vorderansicht/Von oben	Maße cm.	Preis		
 <p>2600</p>		111x111	4.260		
		126x126	4.455		
		90x180	4.670		

2830 QUADERNA

Design: Superstudio
Entwurfjahr 1970

Goldmedaille Internationale Ausstellung M.I.A. 1971 - NYCxDesign Awards 2022 Honoree. Sammlung: Israel Museum, Jerusalem - Museum für Angewandte Kunst, Köln - Kunstgewerbemuseum, Berlin - Kunstmuseum, Düsseldorf - Fondazione Triennale Design Museum, Milano - Die Neue Sammlung, München.

Tisch/Schreibtisch. Gestell aus Sperrholz mit weißem Print belegt. Digitaldruck mit kariertem Muster, Linienabstand 3 cm.

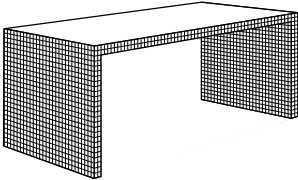
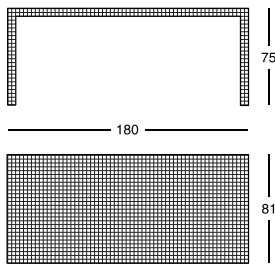
Perspektive	Vorderansicht/Von oben	Ausführung	Preis		
 <p>2830</p>		Einzig	4.385		

2750 QUADERNA

Design: Superstudio
Entwurfjahr 1969-72
NYCxDesign Awards 2022 Honoree.

Schreibtisch. Gestell aus Sperrholz mit weißem Print Laminat belegt. Digitaldruck mit kariertem Muster, Linienabstand 3 cm. Eine einziehbare Schublade befindet sich in dem Dicken der Oberplatte mit Schubladenfach aus schwarz kratzfestem und lackiertem Holz.

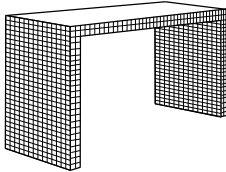
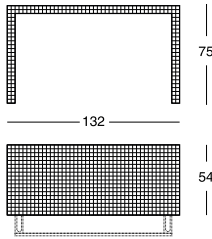
Perspektive	Vorderansicht/Von oben	Ausführung	Preis		
 <p>2750</p>		Einzig	3.900		

710 QUADERNA

Design: Superstudio
Entwurfjahr 1970

Goldmedaille Internationale Ausstellung M.I.A. 1971 - NYCxDesign Awards 2022 Honoree. Sammlung: Israel Museum, Jerusalem - Museum für Angewandte Kunst, Köln - Kunstgewerbemuseum, Berlin - Kunstmuseum, Düsseldorf - Denver Art Museum - Fondazione Triennale Design Museum, Milano - Musée National d' Art Moderne, Paris - The Museum of Modern Art, New York.

Wandtisch. Gestell aus Sperrholz mit weißem Print belegt. Digitaldruck mit kariertem Muster, Linienabstand 3 cm.

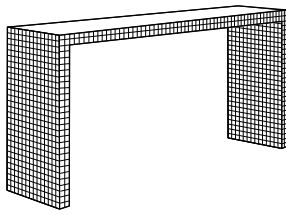
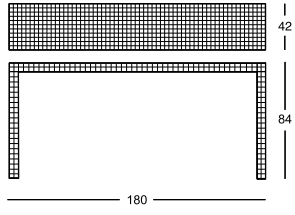
Perspektive	Vorderansicht/Von oben	Ausführung	Preis		
 <p>710/C</p>		Wandtisch	3.540		

2320 REALE

Gewidmet an Carlo Mollino
Entwurfjahr 1948

Tisch. Tischplatte aus transparentem Kristallglas mit oder ohne schräg-abgeschliffenen Rändern, Stärke 15 mm, oder aus Emperador Marmor, Stärke 20 mm, mit Fleckenschutz-Lackierung aus klarem mattem Polyester. Gestell aus massiver naturfarbener oder schwarz gebeizter Eiche oder aus Nussbaum Canaletto gebeizter Eiche; Lackierung mit Wachs-Endbehandlung.

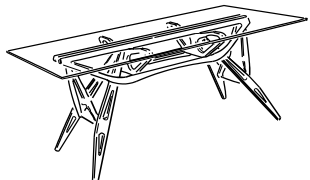
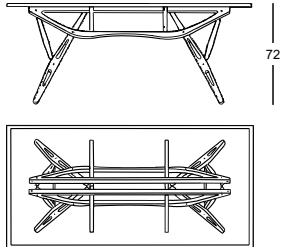
Perspektive	Vorderansicht/Von oben	Maße cm.	Glasplatte mit abgeschliffenen Rändern	Glasplatte ohne abgeschliffenen Rändern	Platte aus Emperador Marmor
 <p>2320</p>		80x160	3.555	3.385	5.240
		90x180	3.755	3.565	5.840
		90x200	3.885	3.690	6.075

2320 REALE CM

Gewidmet an Carlo Mollino
Entwurfjahr 1948

Tisch. Gestell aus massiver naturfarbener oder schwarz gebeizter Eiche, oder aus massivem naturfarbenerem Nussbaum Canaletto. Lackierung mit Wachs-Endbehandlung. Tischplatte aus extra-klarem Kristallglas, mit geneigten geschnittenen Rändern, Stärke 15 mm oder aus grau rauchfarbenem Kristallglas mit geneigten geschnittenen Rändern, Stärke 12 mm, passend zu dem Gestell aus schwarz gebeizter Eiche.

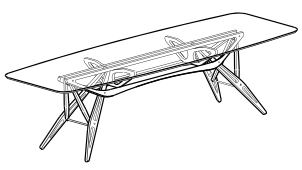
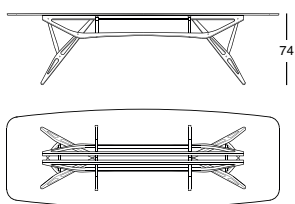
Perspektive	Vorderansicht/Von oben	Extra-klares Kristallglas	Naturfarbene Eiche	Schwarze Eiche	Nussbaum Canaletto
 <p>2320/CM</p>		90x220	5.395	5.395	5.645
		100x250	5.835	5.835	6.085
		100x280	6.210	6.210	6.460

2320 REALE CM

Gewidmet an Carlo Mollino
Entwurfjahr 1948

Tisch. Gestell aus massiver naturfarbener oder schwarz gebeizter Eiche, oder aus massivem naturfarbenem Nussbaum Canaletto. Lackierung mit Wachs-Endbehandlung. Tischplatte aus extra-klarem Kristallglas, mit geneigten geschnittenen Rändern, Stärke 15 mm oder aus grau rauchfarbenem Kristallglas mit geneigten geschnittenen Rändern, Stärke 12 mm, passend zu dem Gestell aus schwarz gebeizter Eiche.

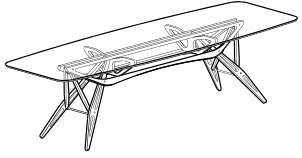
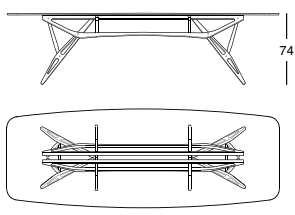
Perspektive	Vorderansicht/Von oben	Rauchfar. Kristallglas	Schwarze Eiche		
 <p>2320/CM</p>		90x220	5.395		
		100x250	5.835		
		100x280	6.210		

2740 TUCANO

Design: Monica Förster
Entwurfjahr 2020
Best of Year Award 2020 - NYCxDesign Awards 2021.

Schreibtisch. Gestell aus mattem schwarz-lackierten Stahl. Platte mit Kernleder pigmentato 90 bezogen.

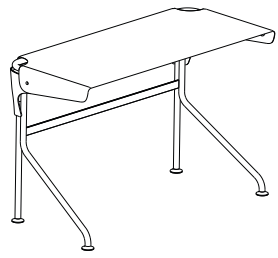
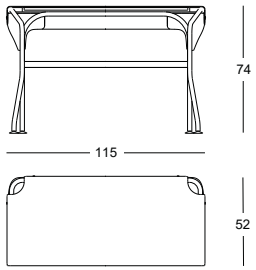
Perspektive	Vorderansicht/Von oben	Ausführung	Preis		
 <p>2740</p>		Einzig	2.285		

2317 TWEED

Design: Garcia Cumini
Entwurfjahr 2017

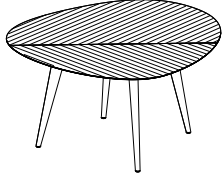
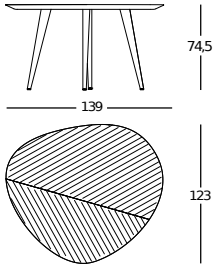
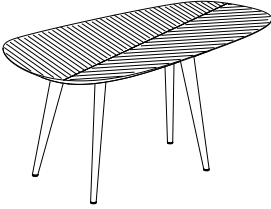
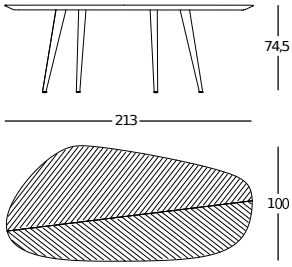
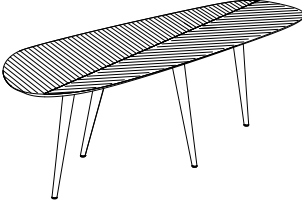
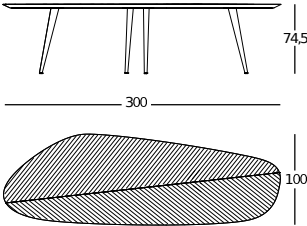

Tisch. Holzplatte furniert mit naturfarben lackierter Eiche, Stärke 40 mm, mit grau lackierter Unterplatte, oder schwarz lasiert mit schwarz lackierter Unterplatte, oder mit naturfarben lackiertem Nussbaum Canaletto, Stärke 40 mm, mit schwarz lackierter Unterplatte. Beine ausmassiver Eiche, naturfarben lackiert, oder bzw. aus schwarz lasierter Eiche oder bzw. aus Nussbaum Canaletto, naturfarben lackiert. Verstellbarer Fuß aus schwarz lackiertem Aluminium.

Perspektive	Vorderansicht/Von oben	Ausführung	Preis		
 <p>2317/130</p>		Naturfarbene Eiche	3.690		
		Schwarze Eiche	3.880		
		Nussbaum	4.055		
 <p>2317/212</p>		Naturfarbene Eiche	3.895		
		Schwarze Eiche	4.095		
		Nussbaum	4.290		
 <p>2317/300</p>		Naturfarbene Eiche	4.705		
		Schwarze Eiche	4.945		
		Nussbaum	5.145		





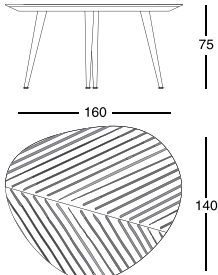

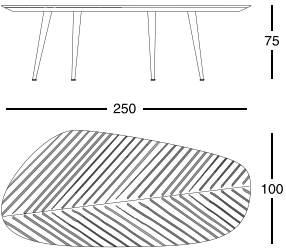
2318 TWEED MARBLE

Design: Garcia Cumini
Entwurfjahr 2023

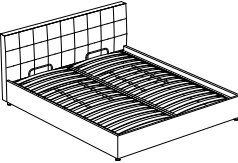
Tisch. Platte aus Striato Olimpico-Marmor, Stärke 20 mm, mit Fleckenschutz Lackierung aus transparentem matten Polyester. Unterplatte aus matt schwarz lackiertem MDF, Stärke 40 mm. Beine aus matt schwarz lackiertem Stahlrohr.

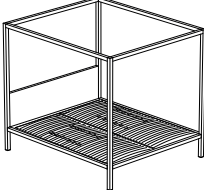
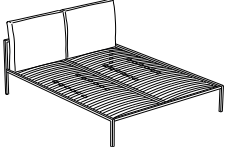
Perspektive	Vorderansicht/Von oben	Maße cm.	Preis				
 <p>2318/160</p>		160x140	7.905				
 <p>2318/250</p>		250x100	9.100				

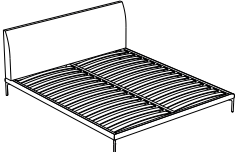
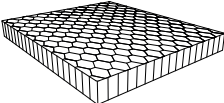
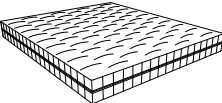
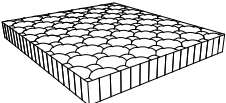
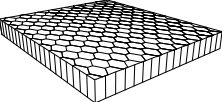
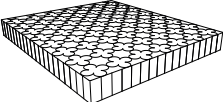
BETTEN, MATRATZEN, KOPFKISSEN

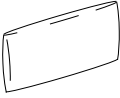
				
BOX	GRANGALA	MILANO	MILLEUNANOTTE	NYX
				
RICORDI	TALAMO	CONFORTEVOLE	FORMAPLUS	MOLLAPLUS
				
MOLLEGGIO	NATURA	TOPPER	PISOLO	

1874 BOX

Design: Emaf Progetti
Entwurfjahr 2005

Bett mit Stauraum. Gestell aus alufarben lackiertem Stahl. Lattenrost aus gebogenen Buchen-Dauben, naturfarben, mit Nylon verkettet, in der Nachgiebigkeit regulierbar. Unterteil und Kopfteil mit Polsterung aus Polyhurethan/ wärmegebundener Polyesterfaser. Fester Innenbezug aus Nylonstoff. Abnehmbarer Außenbezug aus Stepp-Stoff oder Leder. Das Bett hat im Bettrahmen einen integrierten Stauraum, der über einen Mechanismus zum Anheben der Matratze zugänglich wird. Die in Klammern angegebenen Abmessungen beziehen sich auf die Matratze.

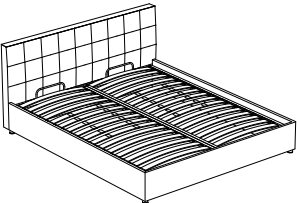
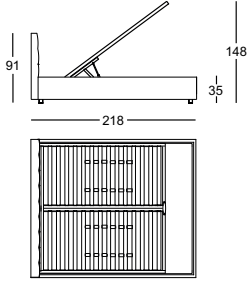
Perspektive	Seitenansicht/Von oben			
 <p>1874</p>				
Bezugskategorien	151x218 (140x200)	171x218 (160x200)	191x218 (180x200)	211x218 (200x200)
Kundenstoff	5.710	6.040	6.400	7.010
20	5.710	6.040	6.400	7.010
30	5.870	6.225	6.605	7.225
40	6.020	6.390	6.785	7.440
Leder 90	7.165	7.810	8.390	9.120
Leder 95	7.165	7.810	8.390	9.120
Leder 98	7.580	8.315	8.945	9.735
Leder 99	7.935	8.700	9.385	10.220

1875 BOX

Design: Emaf Progetti
Entwurfjahr 2005

Bett ohne Stauraum. Gestell aus alufarben lackiertem Stahl. Lattenrost aus gebogenen Buchen-Dauben, naturfarben, mit Nylon verkettet, in der Nachgiebigkeit regulierbar. Unterteil und Kopfteil mit Polsterung aus Polyhurethan/ wärmegebundener Polyesterfaser. Fester Innenbezug aus Nylonstoff. Abnehmbarer Außenbezug aus Stepp-Stoff oder Leder. Die in Klammern angegebenen Abmessungen beziehen sich auf die Matratze. Auf Nachfrage, ist das Bett mit verstellbaren Winkelhalterungen lieferbar, die die Einfügung des Rostes in verschiedenen Höhen ermöglichen; die Bett-Maße für die Matratze 210 cm lang ist mit einer Preis-Erhöhung von 14% auch verfügbar.

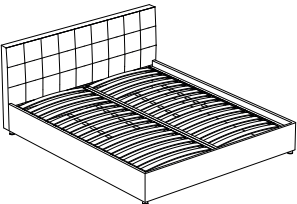
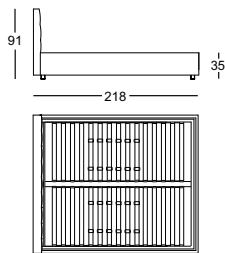
Perspektive	Seitenansicht/Von oben			
 <p>1875</p>				
Bezugskategorien	151x218 (140x200)	171x218 (160x200)	191x218 (180x200)	211x218 (200x200)
Kundenstoff	5.010	5.450	5.595	6.065
20	5.010	5.450	5.595	6.065
30	5.185	5.640	5.810	6.285
40	5.340	5.825	6.020	6.500
Leder 90	6.525	7.175	7.430	8.250
Leder 95	6.525	7.175	7.430	8.250
Leder 98	6.960	7.685	7.965	8.855
Leder 99	7.320	8.080	8.390	9.355

1879/1 GRANGALA

Design: Gabriele Rosa
Entwurfjahr 2018

Bett mit individuellem Lattenrost. Stahl-FüÙe und StützfläÙe bezogen mit Kernleder pigmentato 90 in der derselben Farbe. Stahl-Gestell mit gebogenen Buchen-Dauben, naturfarben lackiert. Kopfteil und Unterteil mit Polyurethan/ wärmegebundener Polyesterfaser gepolstert. Fester Innenbezug aus Nylonstoff. Abnehmbarer Außenbezug aus Stoff oder Leder. Die in Klammern angegebenen Abmessungen beziehen sich auf die Matratze. Auf Nachfrage sind die Bett-MaÙen für die Matratzen 210 cm und 220 cm lang mit einer Preis-Erhöhung von 14% auch verfügbar. Auf Nachfrage kann das ganze Kopfteil in dem gleichen Stoff oder Leder des Bettes mit einer Preis-Erhöhung von 8% bezogen werden.

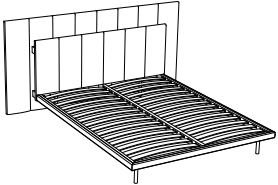
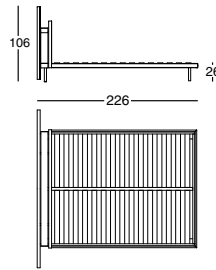
Perspektive	Seitenansicht/Von oben				
 <p>1879/1</p>					
Bezugskategorien	195x226 (140x200)	221x226 (160x200)	235x226 (170x200)	240x226 (180x200)	
Kundenstoff	4.135	4.215	4.370	4.515	
20	4.135	4.215	4.370	4.515	
30	4.305	4.395	4.545	4.700	
40	4.395	4.485	4.630	4.780	
Leder 90	6.070	6.180	6.475	6.760	
Leder 95	6.070	6.180	6.475	6.760	
Leder 98	6.250	6.400	6.730	7.045	
Leder 99	6.435	6.600	6.930	7.270	

1879/2 GRANGALA

Design: Gabriele Rosa
Entwurfjahr 2018

Bett mit getrenntem Lattenrost. Stahl-Füße und Stützfläche bezogen mit Kernleder pigmentato 90 in der derselben Farbe. Stahl-Gestell mit gebogenen Buchen-Dauben, naturfarben lackiert. Kopfteil und Unterteil mit Polyurethan/ wärmegebundener Polyesterfaser gepolstert. Fester Innenbezug aus Nylonstoff. Abnehmbarer Außenbezug aus Stoff oder Leder. Die in Klammern angegebenen Abmessungen beziehen sich auf die Matratze. Das Bett hat getrenntem Lattenrost zum leichteren Transport. Auf Nachfrage sind die Bett-Maßen für die Matratzen 210 cm und 220 cm lang mit einer Preis-Erhöhung von 14% auch verfügbar. Auf Nachfrage kann das ganze Kopfteil in dem gleichen Stoff oder Leder des Bettes mit einer Preis-Erhöhung von 8% bezogen werden.

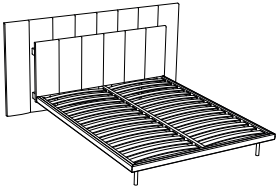
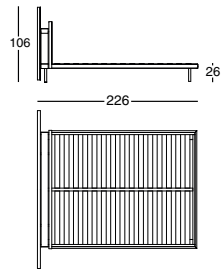
Perspektive	Seitenansicht/Von oben					
 <p>1879/2</p>						
Bezugskategorien	221x226 (160x200)	235x226 (170x200)	240x226 (180x200)			
Kundenstoff	4.515	4.690	4.855			
20	4.515	4.690	4.855			
30	4.700	4.865	5.030			
40	4.780	4.955	5.115			
Leder 90	6.485	6.795	7.100			
Leder 95	6.485	6.795	7.100			
Leder 98	6.710	7.045	7.385			
Leder 99	6.900	7.255	7.595			

1885 MILANO

Design: De Pas, D'Urbino, Lomazzi
Entwurfjahr 1983

Bett. Stahlgestell mit Lattenrost aus gebogenen Buchedauben, naturfarben. Füße aus Stahl mit naturfarben- oder schwarz- vernickeltem und mattiertem Finish. Die gelieferten Füße erlauben drei verschiedene Betthöhen. Fester Innenbezug aus Nylonstoff. Abnehmbarer Außenbezug aus Stoff oder Leder oder nicht abziehbares aus Kernleder. Die Nähte der Kernlederausführung sind weiß. Kann mit Kernleder 95 in weiß 0704 nicht bezogen werden. Die in Klammern angegebenen Abmessungen beziehen sich auf die Matratze. Auf Nachfrage ist die Bett-Maße für die Matratze 210 cm lang mit einer Preis-Erhöhung von 9% auch verfügbar.

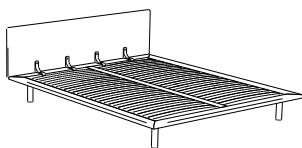
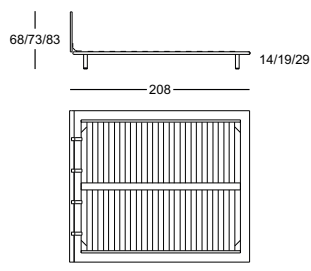
Perspektive	Seitenansicht/Von oben					
 <p>1885</p>						
Bezugskategorien	93x208 (90x200)	143x208 (140x200)	163x208 (160x200)	183x208 (180x200)	203x208 (200x200)	
Kundenstoff	2.380	3.125	3.230	3.555	4.055	
20	2.380	3.125	3.230	3.555	4.055	
30	2.445	3.230	3.355	3.600	4.225	
40	2.520	3.340	3.420	3.725	4.375	
Leder 90	3.490	4.405	4.655	4.805	5.765	
Leder 95	3.490	4.405	4.655	4.805	5.765	
Leder 98	3.710	4.665	4.905	5.275	6.240	
Leder 99	3.895	4.870	5.135	5.560	6.550	
Kernleder 95	4.480	5.840	6.280	7.090	7.525	

1603 MILLEUNANOTTE

Design: Emaf Progetti
Entwurfjahr 2006

Himmelbett. Zerlegbares Gestell aus Holz, mit naturfarben oder grau-gebeizter Eiche furniert. Lattenrost aus gebogenen Buchen-Dauben, naturfarben, zusammenrollbar mit Nylon verkettet, in der Nachgiebigkeit regulierbar. Kopfteil-Polsterung aus Polyurethan/wärmegebundener Polyesterfaser. Fester Innenbezug aus Nylonstoff. Abnehmbarer Außenbezug aus Stoff oder Leder. Die in Klammern angegebenen Abmessungen beziehen sich auf die Matratze. Auf Nachfrage ist die Bett-Maße für die Matratze 210 cm lang mit einer Preis-Erhöhung von 14% auch verfügbar.

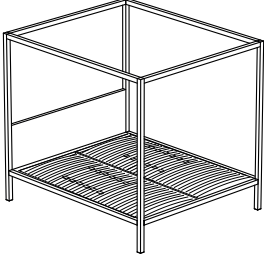
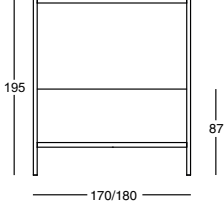
Perspektive	Vorderansicht				
 <p>1603</p>					
Bezugskategorien	170x210 (160x200)	180x210 (170x200)			
Kundenstoff	6.545	6.545			
20	6.545	6.545			
30	6.605	6.605			
40	6.645	6.645			
Leder 90	6.885	6.885			
Leder 95	6.885	6.885			
Leder 98	7.075	7.075			
Leder 99	7.255	7.255			

1706 NYX

Design: Emaf Progetti
Entwurfjahr 2010

Bett. Zerlegbares Gestell aus weiß oder schwarz lackiertem Stahl. Lattenrost aus gebogenen Buchen-Dauben, naturfarben, zusammenrollbar mit Nylon verkettet, in der Nachgiebigkeit regulierbar. Die in Klammern angegebenen Abmessungen beziehen sich auf die Matratze. Auf Nachfrage ist die Bett-Maße für die Matratze 210 cm lang mit einer Preis-Erhöhung von 18% auch verfügbar.

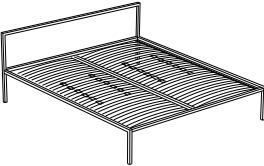
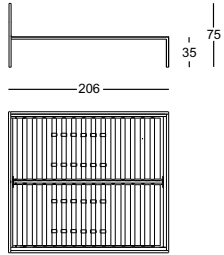
Perspektive	Seitenansicht/Von oben				
 <p>1706</p>					
Ausführung	96x206 (90x200)	146x206 (140x200)	166x206 (160x200)	186x206 (180x200)	206x206 (200x200)
Einzige	2.215	2.775	2.895	3.035	3.505

1707 NYX

Design: Emaf Progetti
Entwurfjahr 2010

Bett. Zerlegbares Gestell aus weiß oder schwarz lackiertem Stahl. Lattenrost aus gebogenen Buchen-Dauben, naturfarben, zusammenrollbar mit Nylon verkettet, in der Nachgiebigkeit regulierbar. Das Bett hat die Kissen des Kopfteils mit 100% reinen Gänsedaunen gefüllt, mit Einlage aus Polyurethan. Abnehmbarer Außenbezug aus Stoff oder Leder. Die in Klammern angegebenen Abmessungen beziehen sich auf die Matratze. Auf Nachfrage ist die Bett-Maße für die Matratze 210 cm lang mit einer Preis-Erhöhung von 14% auch verfügbar.

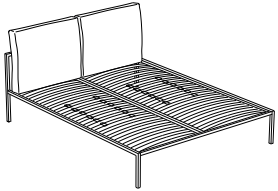
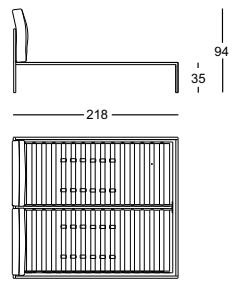
Perspektive	Seitenansicht/Von oben				
 <p>1707</p>					
Bezugskategorien	96x218 (90x200)	146x218 (140x200)	166x218 (160x200)	186x218 (180x200)	206x218 (200x200)
Kundenstoff	2.970	3.955	4.175	4.470	4.925
20	2.970	3.955	4.175	4.470	4.925
30	3.025	4.035	4.260	4.555	5.020
40	3.090	4.110	4.340	4.660	5.125
Leder 90	3.620	4.855	5.160	5.605	6.135
Leder 95	3.620	4.855	5.160	5.605	6.135
Leder 98	3.845	5.110	5.430	5.935	6.480
Leder 99	4.020	5.325	5.665	6.195	6.770

1862/1 RICORDI

Design: Spalvieri & Del Ciotto
Entwurfjahr 2020

Bett mit individuellem Lattenrost. Kopfteil aus naturfarbener oder schwarz lasierter Eiche. Polsterung aus Polyurethan/wärmegebundener Polyesterfaser. Vordere Füße und obere Stange des Kopfteils aus mattem schwarz lackiertem Stahl. Fester Innenbezug aus Nylonstoff. Abnehmbarer Außenbezug aus Stoff oder Leder. Unterteil-Gestell aus Stahl mit Lattenrost aus gebogenen Buchen-Dauben (Breite 6,8 cm.), naturfarben lackiert. Auf Nachfrage ist die Bett-Maße für die Matratze 210 cm lang mit einer Preis-Erhöhung von 14% verfügbar. Die in Klammern angegebenen Abmessungen beziehen sich auf die Matratze.

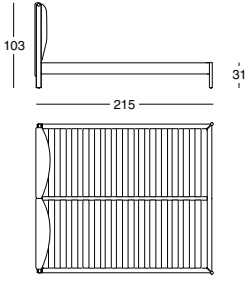
Perspektive	Seitenansicht/Von oben				
 <p>1862/1</p>					
Bezugskategorien		173x215 (160x200)	183x215 (170x200)	193x215 (180x200)	
Kundenstoff		3.885	4.000	4.120	
20		3.885	4.000	4.120	
30		4.120	4.240	4.360	
40		4.230	4.330	4.470	
Leder 90		5.840	6.030	6.240	
Leder 95		5.840	6.030	6.240	
Leder 98		6.135	6.335	6.545	
Leder 99		6.780	7.000	7.245	

1862/2 RICORDI

Design: Spalvieri & Del Ciotto
Entwurfjahr 2020

Bett mit getrenntem Lattenrost. Kopfteil aus naturfarbener oder schwarz lasierter Eiche. Polsterung aus Polyurethan/wärmegebundener Polyesterfaser. Vordere FüÙe und obere Stange des Kopfteils aus mattem schwarz lackiertem Stahl. Fester Innenbezug aus Nylonstoff. Abnehmbarer Außenbezug aus Stoff oder Leder. Unterteil-Gestell aus Stahl mit Lattenrost aus gebogenen Buchen-Dauben (Breite 6,8 cm.), naturfarben lackiert. Das Bett hat getrenntem Lattenrost zum leichteren Transport. Auf Nachfrage ist die Bett-MaÙe für die Matratze 210 cm lang mit einer Preis-Erhöhung von 14% verfügar. Die in Klammern angegebenen Abmessungen beziehen sich auf die Matratze.

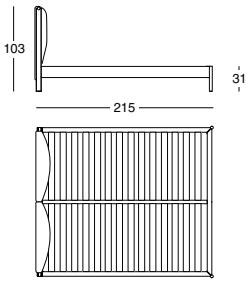
Perspektive	Seitenansicht/Von oben			
 <p>1862/2</p>				
Bezugskategorien	173x215 (160x200)	183x215 (170x200)	193x215 (180x200)	
Kundenstoff	4.155	4.280	4.410	
20	4.155	4.280	4.410	
30	4.390	4.525	4.660	
40	4.495	4.615	4.765	
Leder 90	6.115	6.320	6.535	
Leder 95	6.115	6.320	6.535	
Leder 98	6.395	6.610	6.845	
Leder 99	7.050	7.290	7.545	

1883/1 TALAMO

Design: Damian Williamson
Entwurfjahr 2011

Bett mit einzeltem Lattenrost. FüÙe aus polierter oder schwarz-lackierter Aluminiumlegierung oder mit naturfarben- oder schwarz- vernickeltem und mattiertem Finish. Stahlgestell mit gebogenen Buchen-Dauben, naturfarben lackiert. Kopfteil mit selbstlöschendem Polyurethanschaum/wärmegebundener Polyesterfaser gepolstert. Fester Innenbezug aus Nylonstoff. Abnehmbarer Außenbezug aus Stoff oder Leder. Die in Klammern angegebenen Abmessungen beziehen sich auf die Matratze. Auf Nachfrage sind die Bett-MaÙen für die Matratzen 210 cm und 220 cm lang mit einer Preis-Erhöhung von 9% auch verfügar.

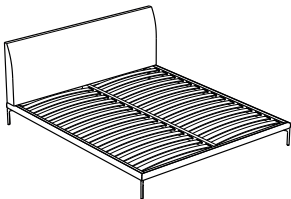
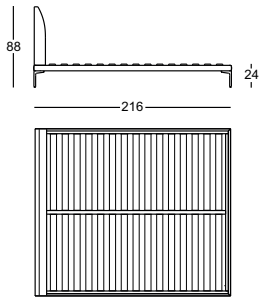
Perspektive	Seitenansicht/Von oben			
 <p>1883/1</p>				
Bezugskategorien	166x216 (160x200)	176x216 (170x200)	186x216 (180x200)	206x216 (200x200)
Kundenstoff	3.075	3.220	3.355	3.960
20	3.075	3.220	3.355	3.960
30	3.195	3.340	3.480	4.095
40	3.315	3.465	3.610	4.235
Leder 90	4.300	4.590	4.750	5.495
Leder 95	4.300	4.590	4.750	5.495
Leder 98	4.630	4.945	5.115	5.870
Leder 99	4.870	5.210	5.410	6.160

1883/2 TALAMO

Design: Damian Williamson
Entwurfjahr 2011

Bett mit getrenntem Lattenrost. FüÙe aus polierter oder schwarz-lackierter Aluminiumlegierung oder mit naturfarben- oder schwarz-vernickeltem und mattiertem Finish. Stahlgestell mit gebogenen Buchen-Dauben, naturfarben lackiert. Kopfteil mit selbstlöschendem Polyurethanschaum/ wärmegebundener Polyesterfaser gepolstert. Fester Innenbezug aus Nylonstoff. Abnehmbarer Außenbezug aus Stoff oder Leder. Die in Klammern angegebenen Abmessungen beziehen sich auf die Matratze. Das Bett hat getrenntem Lattenrost zum leichteren Transport. Auf Nachfrage sind die Bett-MaÙen für die Matratzen 210 cm und 220 cm lang mit einer Preis-Erhöhung von 14% auch verfügbar.

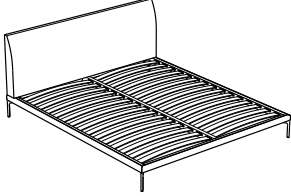
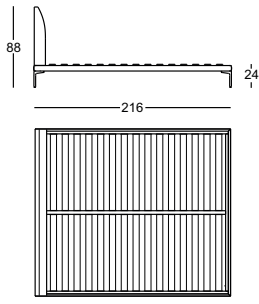
Perspektive	Seitenansicht/Von oben			
 <p>1883/2</p>				
Bezugskategorien	166x216 (160x200)	176x216 (170x200)	186x216 (180x200)	206x216 (200x200)
Kundenstoff	3.355	3.620	3.655	4.470
20	3.355	3.620	3.655	4.470
30	3.480	3.745	3.770	4.600
40	3.600	3.870	3.915	4.735
Leder 90	4.490	4.775	4.980	5.830
Leder 95	4.490	4.775	4.980	5.830
Leder 98	4.830	5.125	5.340	6.180
Leder 99	5.075	5.400	5.630	6.465

1884/1 TALAMO

Design: Damian Williamson
Entwurfjahr 2011

Bett mit einzeltem Lattenrost. FüÙe aus polierter oder schwarz-lackierter Aluminiumlegierung oder mit naturfarben- oder schwarz-vernickeltem und mattiertem Finish. Stahlgestell mit gebogenen Buchen-Dauben, naturfarben lackiert. Kopfteil mit selbstlöschendem Polyurethanschaum/ wärmegebundener Polyesterfaser gepolstert. Fester Innenbezug aus Nylonstoff. Abnehmbarer Außenbezug aus Stoff oder Leder. Die in Klammern angegebenen Abmessungen beziehen sich auf die Matratze. Auf Nachfrage sind die Bett-MaÙen für die Matratzen 210 cm und 220 cm lang mit einer Preis-Erhöhung von 9% auch verfügbar.

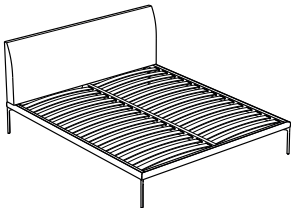
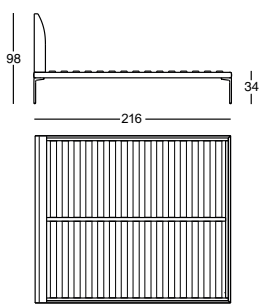
Perspektive	Seitenansicht/Von oben			
 <p>1884/1</p>				
Bezugskategorien	166x216 (160x200)	176x216 (170x200)	186x216 (180x200)	206x216 (200x200)
Kundenstoff	3.115	3.265	3.395	4.010
20	3.115	3.265	3.395	4.010
30	3.230	3.385	3.520	4.140
40	3.355	3.500	3.655	4.275
Leder 90	4.345	4.630	4.785	5.530
Leder 95	4.345	4.630	4.785	5.530
Leder 98	4.665	4.980	5.145	5.915
Leder 99	4.905	5.245	5.450	6.190

1884/2 TALAMO

Design: Damian Williamson
Entwurfjahr 2011

Bett mit getrenntem Lattenrost. Füße aus polierter oder schwarz-lackierter Aluminiumlegierung oder mit naturfarben- oder schwarz-vernicheltem und mattiertem Finish. Stahlgestell mit gebogenen Buchen-Dauben, naturfarben lackiert. Kopfteil mit selbstlöschendem Polyurethanschaum/ wärmegebundener Polyesterfaser gepolstert. Fester Innenbezug aus Nylonstoff. Abnehmbarer Außenbezug aus Stoff oder Leder. Die in Klammern angegebenen Abmessungen beziehen sich auf die Matratze. Das Bett hat getrenntem Lattenrost zum leichteren Transport. Auf Nachfrage sind die Bett-Maßen für die Matratzen 210 cm und 220 cm lang mit einer Preis-Erhöhung von 14% auch verfügbar.

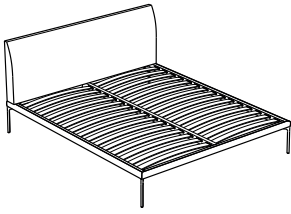
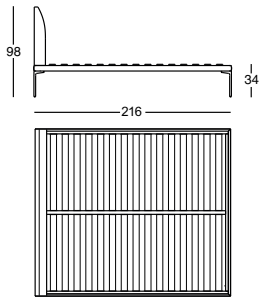
Perspektive	Seitenansicht/Von oben			
 <p>1884/2</p>				
Bezugskategorien	166x216 (160x200)	176x216 (170x200)	186x216 (180x200)	206x216 (200x200)
Kundenstoff	3.395	3.665	3.690	4.505
20	3.395	3.665	3.690	4.505
30	3.520	3.790	3.815	4.640
40	3.640	3.915	3.950	4.775
Leder 90	4.530	4.815	5.010	5.870
Leder 95	4.530	4.815	5.010	5.870
Leder 98	4.870	5.175	5.380	6.230
Leder 99	5.115	5.440	5.670	6.505

1890 CONFORTEVOLE

Selbstmodellierende Matratze mit Taschenfedern (h 20 cm). Kern mit Federn aus getempertem, phosphatierten Stahldraht, die einzeln in Taschen angeordnet sind, mit umlaufender Polyurethanverstärkung. Auf beiden Seiten eine viskoelastische, selbstmodellierende und wärmeempfindliche Polyurethanschicht mit Baumwolljerseybezug. Bei nicht abnehmbarem Modell Außenbezug aus 100% reiner Baumwolle, Ecrufarben. Bei abnehmbarem Modell Außenbezug mit Antimilben-Stoff Amicor pure TM gekoppelt mit antiallergischer Polyesterfaser. Die Matratze mit Taschenfederkern ist für alle, auch elektrisch verstellbare Roste mit Neigung bis zu 40° geeignet. Auf Nachfrage sind die Maßen von 210 cm lang (mit einer Preis-Erhöhung von 15%) und 220 cm lang (mit einer Preis-Erhöhung von 20%) auch verfügbar.

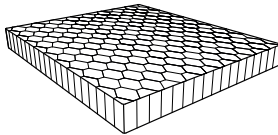
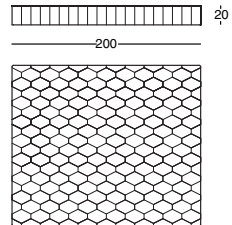
Perspektive	Vorderansicht/Von oben	Maße cm.	Fester Bezug	Abnehmbarer Bezug	
 1890		80x200	1.145	1.275	
		85x200	1.175	1.335	
		90x200	1.205	1.355	
		100x200	1.505	1.655	
		140x200	1.785	1.970	
		160x200	1.980	2.255	
		170x200	2.095	2.395	
		180x200	2.205	2.550	
		200x200	2.530	2.750	

1891 CONFORTEVOLE

Selbstmodellierende Matratze mit Taschenfedern (h 30 cm). Kern mit Federn aus getempertem, phosphatierten Stahldraht, die einzeln in Taschen angeordnet sind, mit umlaufender Polyurethanverstärkung. Auf beiden Seiten eine viskoelastische, selbstmodellierende und wärmeempfindliche Polyurethanschicht mit Baumwolljerseybezug. Bei nicht abnehmbarem Modell Außenbezug aus 100% reiner Baumwolle, Ecrufarben. Bei abnehmbarem Modell Außenbezug mit Antimilben-Stoff Amicor pure TM gekoppelt mit antiallergischer Polyesterfaser. Die Matratze mit Taschenfederkern ist für alle, auch elektrisch verstellbare Roste mit Neigung bis zu 40° geeignet, nicht aber für Bette mit Stauraum-Erhöhung von 20%) auch verfügbar.

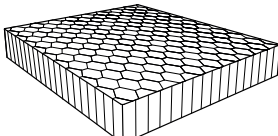
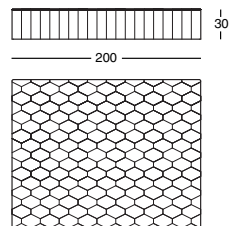
Perspektive	Vorderansicht/Von oben	Maße cm.	Fester Bezug	Abnehmbarer Bezug	
 1891		80x200	2.575	2.705	
		85x200	2.760	2.920	
		90x200	2.920	3.080	
		100x200	3.240	3.405	
		140x200	4.030	4.210	
		160x200	4.560	4.815	
		170x200	4.815	5.075	
		180x200	5.100	5.370	
		200x200	5.920	6.240	

1889 FORMAPLUS

Selbstmodellierende Matratze. Kern aus elastischem Schaumstoff mit offenen Poren, atmend, in Waterlily gefertigt. Auf beiden Seiten eine viskoelastische, selbstmodellierende und wärmeempfindliche Polyurethanschicht. Innenbezug aus Baumwolljersey, Abnehmbarer Außenbezug, verarbeitet mit Antimilben-Stoff Amicor pure TM gekoppelt mit antiallergischer Polyesterfaser. Die selbstmodellierende Matratze ist für alle, auch elektrisch verstellbare Roste mit Neigung bis zu 40° geeignet. Auf Nachfrage sind die Maßen von 210 cm lang (mit einer Preis-Erhöhung von 15%) und 220 cm lang (mit einer Preis-Erhöhung von 20%) auch verfügbar.

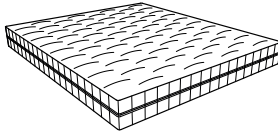
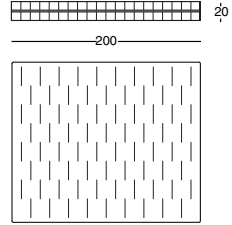
Perspektive	Vorderansicht/Von oben	Maße cm.	Preis		
 1889		80x200	1.175		
		85x200	1.230		
		90x200	1.275		
		100x200	1.405		
		140x200	1.890		
		160x200	2.160		
		170x200	2.270		
		180x200	2.320		
		200x200	2.620		

1887 MOLLAPLUS

Matratze mit Taschenfedern. Kern mit Federn aus getempertem, phosphatierten Stahldraht, die einzeln in Taschen angeordnet sind, mit umlaufender Polyurethanverstärkung. Verarbeitet mit einer Filz- und Polyurethandecke mit einer vernadelten Rohschicht aus weißer Wolle für die Winterseite und weißer Baumwolle für die Sommerseite. Bezug aus 100% reiner Baumwolle, Ecrufarben. Die Matratze mit Taschenfederkern ist für alle, auch elektrisch verstellbare Roste mit Neigung bis zu 40° geeignet. Auf Nachfrage sind die Maßen von 210 cm lang (mit einer Preis-Erhöhung von 15%) und 220 cm lang (mit einer Preis-Erhöhung von 20%) auch verfügbar.

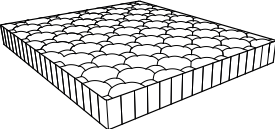
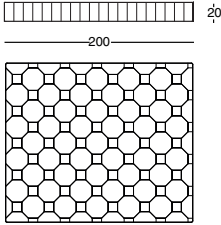
Perspektive	Vorderansicht/Von oben	Maße cm.	Preis		
 <p>1887</p>		80x200	965		
		85x200	1.015		
		90x200	1.050		
		100x200	1.175		
		140x200	1.600		
		160x200	1.755		
		170x200	1.830		
		180x200	1.935		
		200x200	2.245		

1886 MOLLEGGIO

Matratze mit Stahlfedern. Kern mit Tonnenfedern aus getempertem, phosphatierten Stahldraht. Verarbeitet mit einer Filz- und Polyurethandecke mit einer vernadelten Rohschicht aus weißer Wolle für die Winterseite und weiße Baumwolle für die Sommerseite. Bezug aus 100% reiner Baumwolle, Ecrufarben. Die Matratze mit Stahlfedern ist für elektrisch verstellbare Roste nicht geeignet. Auf Nachfrage sind die Maßen von 210 cm lang (mit einer Preis-Erhöhung von 15%) und 220 cm lang (mit einer Preis-Erhöhung von 20%) auch verfügbar.

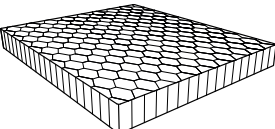
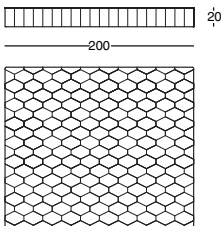
Perspektive	Vorderansicht/Von oben	Maße cm.	Preis		
 <p>1886</p>		90x200	780		
		140x200	1.050		
		160x200	1.220		
		170x200	1.260		
		180x200	1.385		
		200x200	1.545		

1893 NATURA

Latexmatratze. Kern aus Latexschaumstoffkörper, Stärke 18 cm, nach sieben verschiedenen Zonen differenziert: härter unter den schweren Körperteilen und weicher unter den anderen Körperteilen. Verarbeitung mit thermischer Polsterung aus reiner Wolle für die Winterseite und aus reiner Baumwolle für die Sommerseite. Bezug aus 100% reiner Baumwolle, Ecrufarben. Die Latexmatratze ist für alle, auch elektrisch verstellbare Roste mit Neigung bis zu 40° geeignet. Auf Nachfrage sind die Maßen von 210 cm lang (mit einer Preis-Erhöhung von 15%) und 220 cm lang (mit einer Preis-Erhöhung von 20%) auch verfügbar.

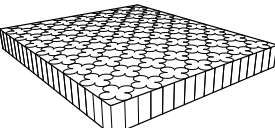
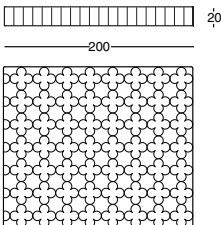
Perspektive	Vorderansicht/Von oben	Maße cm.	Preis		
 <p>1893</p>		80x200	975		
		85x200	1.030		
		90x200	1.100		
		100x200	1.220		
		140x200	1.695		
		160x200	1.785		
		170x200	1.905		
		180x200	2.030		
		200x200	2.245		

1898 TOPPER

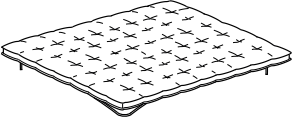
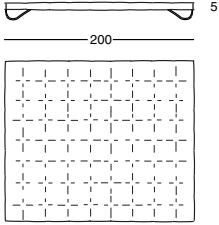

Matratzenauflage für normale Matratzen Polsterung aus Polyesterfaser. Außenbezug aus Baumwollsatin, gesteppt, nicht abnehmbar, mit Gummibändern an den vier Ecken, um die Auflage an der Matratze zu befestigen. Alternative dazu Polsterung aus viskoelastischem, selbstmodellierendem, wärmeempfindlichen Schaumstoff/ Polyesterfaser. Abnehmbarer Außenbezug aus 100% Baumwolle, Ecrufarben. Auf Nachfrage sind die Maßen von 210 cm lang (mit einer Preis-Erhöhung von 15%) und 220 cm lang (mit einer Preis-Erhöhung von 20%) auch verfügbar.

Perspektive	Vorderansicht/Von oben	Maße cm.	Polyesterfaser	Selbstmodellierend	
		80x200	1.050	640	
		85x200	1.050	640	
		90x200	1.115	680	
		100x200	1.135	690	
		140x200	1.435	920	
		160x200	1.515	975	
		170x200	1.640	1.005	
		180x200	1.705	1.030	
		200x200	1.840	1.135	

1898



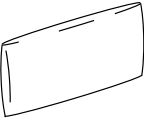







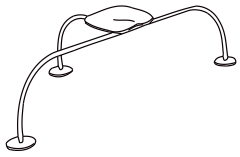
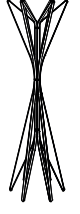
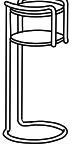
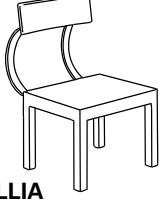

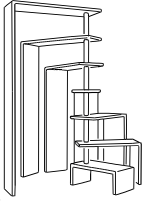
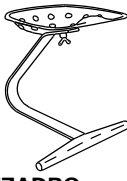

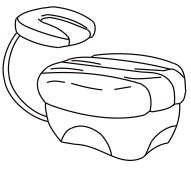
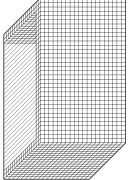
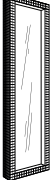
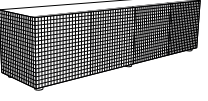
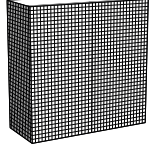

1896 PISOLO

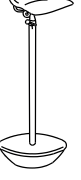
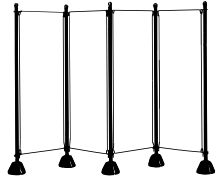
Kopfkissen. Kissen aus Hollofil, Daunen, Latex und Wolle mit Stoffbezug aus 100% Baumwolle, oder selbstmodellierendes Kissen mit doppeltem Bezug, innen aus Baumwolljersey, nicht abnehmbar, und außen abnehmbar aus antiallergischem Stoff Sanitized (®Marke)/ Polyesterfaser. Das Kissen aus der Polyester-Fiber Hollofil Allerban Du Pont (cm 50 x 80) ist antiallergisch, anti-bakteriell, anti-Mykose und anti-Milben. Das Kissen mit Gänsedaunen (cm 50 x 80) ist in separaten Zellen gearbeitet um das Klumpen der Federn zu vermeiden und eine korrekte Stütze zu bieten. Das Kissen aus Latex (cm 45 x 65), besonders weich, hat eine Oberfläche mit vielen kleinen Poren, die es sehr atmungsaktiv machen und es hat ein Profil in zwei Wellen zur Stützung der Halswirbel. Das Wollkissen (cm 50 x 80) ist aus reiner Wolle hergestellt, englisches Streichgarn, ist am flachsten und hat ein erhöhtes Randprofil zur Stützung der Halswirbel. Das Kissen aus selbstmodellierendem, wärmeempfindlichen Schaumstoff (cm 42 x 72) ist in zwei Versionen erhältlich: mit zwei Erhebungen, um den Nacken abzustützen oder seifenförmig.

Perspektive	Vorderansicht/Seitenansicht	Ausführung	Preis		
		Hollofil	135		
		Daunen	160		
		Latex	195		
		Wolle	240		
		Selbstm.Nacken	220		
		Selbstm.Seifenförmig	220		

1896

WOHNACCESSOIRES

 <p>ALBERO</p>	 <p>ALLUNAGGIO</p>	 <p>ASTER</p>	 <p>CHICHIBIO</p>	 <p>FOLLIA</p>
 <p>GIOTTO</p>	 <p>JOY</p>	 <p>MEZZADRO</p>	 <p>MILO CM</p>	 <p>MUSEO</p>
 <p>PRIMATE</p>	 <p>QUADERNA 150</p>	 <p>QUADERNA 476</p>	 <p>QUADERNA 756</p>	 <p>QUADERNA 757</p>
 <p>RAPERONZOLO</p>	 <p>SCIANGAI</p>	 <p>SCIANGAI 50</p>	 <p>SELLA</p>	 <p>SERVENTO</p>
 <p>SERVONOTTE</p>	 <p>SERVIVETTO</p>	 <p>SERVOBANDIERA</p>	 <p>SERVOFUMO</p>	 <p>SERVOPLUVIO</p>
 <p>SERVOMANTO</p>	 <p>SERVOSTOP</p>			

400 ALBERO

Design: Achille Castiglioni
 Entwurfsjahr 1983
 Sammlung: CID au Musée du Grand Hornu, Hornu.

Blumenständer mit drehbaren Ablagen. Gestell aus lackiertem Stahl, in den Farben weiß, schwarz, Amarantrötoder grün. Polyamid-Untersetzer, schwarzfarben. Füße aus schwarzem Polypropylen.

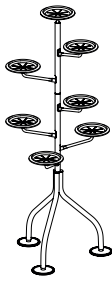
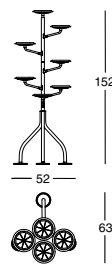
Perspektive	Vorderansicht/Von oben	Ausführung	Preis		
 <p>400</p>		Einzig	835		

230 ALLUNAGGIO

Design: Achille und Pier Giacomo Castiglioni
 Entwurfsjahr 1965
Auswahl Compasso d' Oro, 1981 - Sammlung: Museum für Gestaltung, Zürich - Centro per l' arte contemporanea Luigi Pecci, Prato - Israel Museum, Jerusalem - Musée National d' Art Moderne, Paris - Fonds Régional d'Art Contemporain, Dunkerque - Musée des Arts Décoratifs, Paris - Musée des Arts Décoratifs, Bordeaux.

Sitz fürs Freie. Beine aus Stahl, Ø 22 mm, Sitz aus Aluminiumlegierung, grasgrün lackiert. Fußenden aus Polyäthylen, naturfarben.

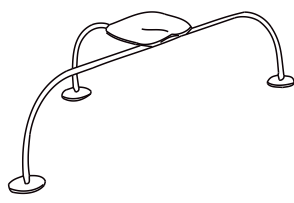
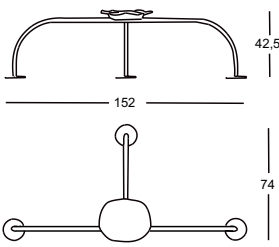
Perspektive	Vorderansicht/Von oben	Ausführung	Preis		
 <p>230</p>		Einzig	920		

303 ASTER

Design: Alessandro Dubini
 Entwurfsjahr 2010
Good Design Award 2010. Sammlung: The Chicago Athenaeum; Chicago.

Kleiderständer. Gestell aus weiß, schwarz oder rot lackiertem Stahl.

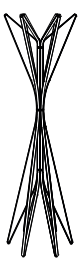
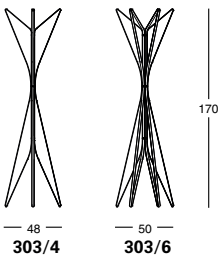
Perspektive	Vorderansicht	Ausführung	Preis		
 <p>303</p>		303/4	450		
		303/6	670		

340 CHICHIBIO

Design: Gino Levi Montalcini und Giuseppe Pagano Pogatschnig
Entwurfjahr 1932

Ständer für Gegenstände. Gestell aus verchromtem Stahlrohr, Ø 20 mm. Platten aus massivem Plastiklaminat, Stärke 8 mm, weiß/schwarz, umkehrbar.

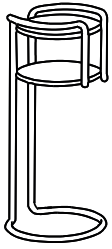
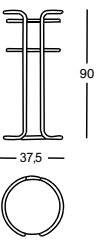
Perspektive	Vorderansicht/Von oben	Ausführung	Preis		
 <p>340</p>		Einzig	1.320		

100 FOLLIA

Design: Giuseppe Terragni
Entwurfjahr 1934

Sammlung: The Museum of Modern Art, New York - Die Neue Sammlung, München - Kunstgewerbemuseum, Berlin - Museum für Angewandte Kunst, Köln - Vitra Design Museum, Weil am Rhein.

Stuhl. Sitzfläche und Rückenlehne schwarz. Federbogen der Rückenlehne aus Inox-Stahl 18/8.

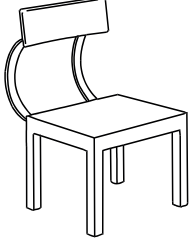
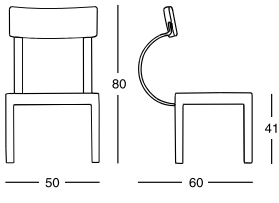
Perspektive	Vorderansicht/Seitenansicht	Ausführung	Preis		
 <p>100</p>		Einzig	2.095		

250 GIOTTO

Design: De Pas; D'Urbino; Lomazzi
Entwurfjahr 1975

Sammlung: Museum für Gestaltung, Zürich - Die Neue Sammlung, München.

Hocker. Struktur aus Buche, naturfarben, mit rotem Kreuz. Drehbarer Sitz höhenverstellbar.

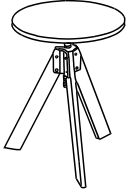
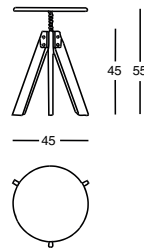
Perspektive	Vorderansicht/Von oben	Ausführung	Preis		
 <p>250</p>		Einzig	725		

310 MUSEO

Design: Enzo Mari
Entwurfjahr 1991

Wandgarderobe. Version 310/1: Einzelelement aus Stahl, kratzfeste Lackierung, Farbe schwarz oder weiß. Die Elemente werden in Verpackungen von 4 Stücken verkauft.

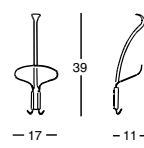
Perspektive	Vorderansicht/Seitenansicht	Ausführung	Einzelpreis		
 <p>310</p>		4 Stücke	90		

240 PRIMATE

Design: Achille Castiglioni
Entwurfjahr 1970

Sammlung: The Museum of Modern Art, New York - Museum für Gestaltung, Zürich - Vitra Design Museum, Weil am Rhein - Musée National d'Art Moderne, Paris - Fonds Régional d'Art Contemporain, Dunkerque - Fondazione Triennale Design Museum, Milano.

Kniesitz. Gestell aus steifem Polyhurethan. Basis aus schwarzem Polystyrol. Polsterung aus flexiblem Polyhurethan. Stützstange aus Inox-Stahl 18/8. Bezug aus Ecofire oder Leder 95.

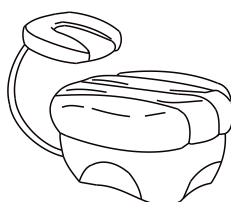
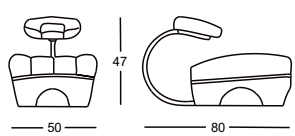
Perspektive	Vorderansicht/Seitenansicht	Bezug	Preis		
 <p>240</p>		Ecofire	2.335		
		Leder 95	2.905		

150 QUADERNA 50

Design: Superstudio / Cristiano Toraldo di Francia
Entwurfjahr 1969-72

Teppich. Handgetufteter Teppich mit einheitlichem Vlies über die gesamte Fläche aus 100% neuseeländischer Wolle. Untere Unterstützung aus 100% Baumwoll-Canvas, fixiert mit 100% Naturlatexkleber. Umfangseinfassung von Hand mit Wollfaden, um die sechs Seiten zu beenden. Erhältlich in den Größen 200x300 und 250x350 cm in einer einzigen Farbe: weißer Hintergrund und graue und schwarze Linien im Einklang mit dem ursprünglichen Design. Die Gesamtdicke des Teppichs beträgt ca. 9 mm und das Gewicht 3,7 kg / QM.

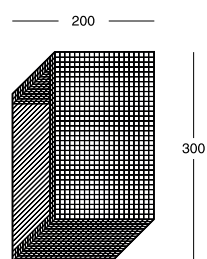
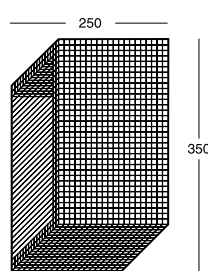
Von oben	Von oben	Maße cm.	Preis		
 <p>150</p>		200x300	2.575		
		250x350	3.835		

476 QUADERNA

Design: Superstudio
Entwurfjahr 1969-1972

Spiegel. Kristallglas, 5 mm stark. Rahmen aus Sperrholz mit weißem Print Laminat belegt. Digitaldruck mit kariertem Muster, Linienabstand 3 cm.

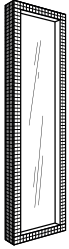
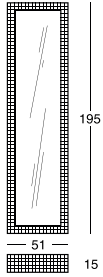
Perspektive	Vorderansicht/Von oben	Ausführung	Preis		
 <p>476</p>		Einzig	2.815		

756 QUADERNA

Design: Superstudio
Entwurfjahr 1969-1972

Sideboard. Gestell aus Sperrholz mit weißem Print Laminat belegt. Digitaldruck mit kariertem Muster, Linienabstand 3 cm. Innen mit schwarzem Laminat überzogen. Verstellbare innere Regale aus 10-mm gehärtetem Kristallglas. Auf der Rückseite ist das Sideboard mit Öffnungen für Kabeldurchführung gestattet.

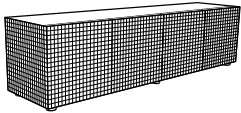
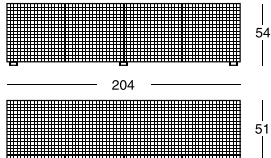
Perspektive	Vorderansicht/Von oben	Ausführung	Preis		
 <p>756</p>		Einzig	8.565		

757 QUADERNA

Design: Superstudio
Entwurfjahr 1969-1972

Schrank. Gestell aus Sperrholz mit weißem Print Laminat belegt. Digitaldruck mit kariertem Muster, Linienabstand 3 cm. Innen mit schwarzem Laminat überzogen. Verstellbare innere Regale aus 10-mm gehärtetem Kristallglas.

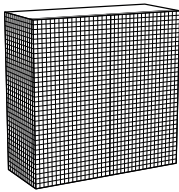
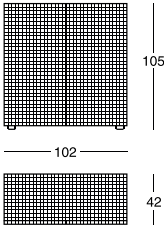
Perspektive	Vorderansicht/Von oben	Ausführung	Preis		
 <p>757</p>		Einzig	6.785		

200 SELLA

Design: Achille und Pier Giacomo Castiglioni
Entwurfjahr 1957

Sammlung: Israel Museum, Jerusalem - Kunstgewerbemuseum, Berlin - Museum für Angewandte Kunst, Köln - The Design Museum, London - Fondazione Triennale Design Museum, Milano - Vitra Design Museum, Weil am Rhein - Musée National d' Art Moderne, Paris - Thessaloniki Design Museum, Saloniki - Gustav Lübcke Museum, Hamm - Fonds Régional d'Art Contemporain, Dunkerque - Museum für Kunst und Gewerbe, Hamburg - Lippisches Landesmuseum, Detmold - Nordenfjeldske Kunstmuseum, Trondheim - Indianapolis Museum of Art - Musée des Arts Décoratifs, Bordeaux - M.A.X. Museo, Chiasso - The Designmuseum Danmark, Copenhagen - Museo tattile statale Omero, Ancona.

Sitz. Rennradsattel Farbe schwarz. Stützstange aus lackiertem Stahl, rosa. Fuß aus Gusseisen.

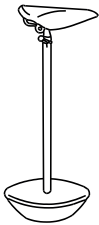
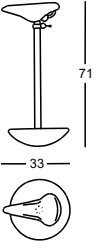
Perspektive	Seitenansicht/Von oben	Ausführung	Preis		
 <p>200</p>		Einzig	925		

527 SERVENTO

Design: Achille Castiglioni della serie Servi di Achille & Pier Giacomo Castiglioni
Entwurfjahr 1986

Erster Preis 5 Stelle Technotel 1986 - Sammlung: Thessaloniki Design Museum, Saloniki.

Paravent. Fuß aus schwarz, weiß oder burgunderrot lackiertem Polypropylen. Stange aus lackiertem Stahl, in den Farben schwarz, weiß oder burgunderrot. Leinwand aus Wolle, Maße 66 x 150 cm, in den Farben: hellgrau, mittelgrau, dunkelgrau, rot, gelb, taubenblau, Backstein, hellgrün, dunkelgrün oder Veilchen.

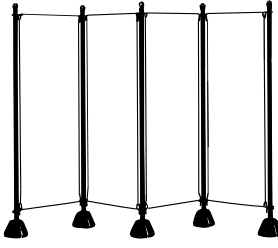
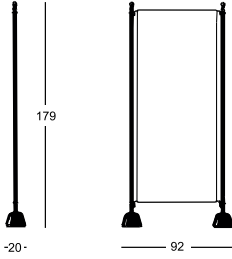
Pfosten/ Einzelement	Zusammengesetzter Paravent	Element	Preis		
 <p>527</p>		Pfosten	400		
		Leinwand	370		

350 SERVONOTTE

Design: Achille Castiglioni della serie Servi di Achille & Pier Giacomo Castiglioni
Entwurfjahr 1986

Sammlung: Thessaloniki Design Museum; Saloniki - M.A.X. Museo, Chiasso.

Stummer Diener. Fuß aus Polypropylen schwarz oder weiß lackiert. Gestell aus lackiertem Stahl, schwarz oder weiß.

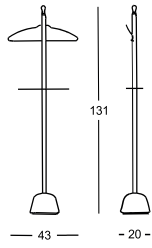
Perspektive	Vorderansicht/Seitenansicht	Ausführung	Preis		
 <p>350</p>		Einzig	355		

355 SERVIETTO

Design: Achille Castiglioni della serie Servi di Achille & Pier Giacomo Castiglioni
 Entwurfsjahr 1986
 Sammlung: Thessaloniki Design Museum; Saloniki.

Handtuchträger. Fuß aus Polypropylen, schwarz oder weiß lackiert, Gestell aus lackiertem Stahl, schwarz oder weiß.

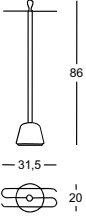
Perspektive	Vorderansicht/Von oben	Ausführung	Preis		
 <p>355</p>		Einzige	345		

515 SERVOBANDIERA

Design: Achille Castiglioni della serie Servi di Achille & Pier Giacomo Castiglioni
 Entwurfsjahr 1986
 Erster Preis 5 Stelle Techhotel 1986 - Sammlung: Thessaloniki Design Museum, Saloniki.

Fahnenständer. Fuß aus Polypropylen, fürs Freie schwarz lackiert. Stange aus schwarz lackiertem Stahl fürs Freie. Fahne aus Wolletamin. Genormte Farben, Symbole und Maße. Maße 100 x 150 cm. Maße der Schweizer Fahne 100 x 100 cm. Die Symbole Europarats und der USA sind aufgestickt. Fuß und Stange auch ohne Fahne lieferbar.

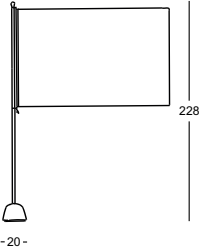
Perspektive	Vorderansicht	Land	Preis		
 <p>515</p>		Italien	1.235		
		Europa	1.235		
		Australien	1.235		
		Österreich	1.235		
		Belgien	1.235		
		Kanada	1.235		
		China	1.235		
		Dänemark	1.235		
		Finnland	1.235		
		Frankreich	1.235		
		Deutschland	1.235		
		Japan	1.235		
		Großbritannien	1.235		
		Griechenland	1.235		
		Norwegen	1.235		
		Niederlande	1.235		
		Spanien	1.235		
		Schweden	1.235		
		Schweiz	1.235		
USA	1.235				
		Fuss + Stange	450		







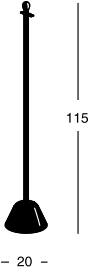
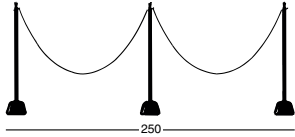

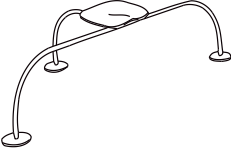
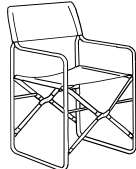
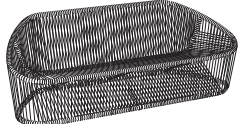

525 SERVOSTOP

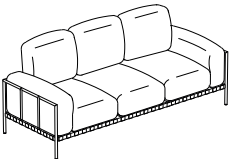
Design: Achille Castiglioni della serie Servi di Achille & Pier Giacomo Castiglioni
 Entwurfsjahr 1984
 Erster Preis 5 Stelle Technhotel 1986 - Sammlung: Thessaloniki Design Museum, Saloniki.

Absperrsystem. Fuß aus Polypropylen, schwarz lackiert. Stange mit Haken aus schwarz lackiertem Stahl. Kette aus rot lackiertem Stahl, Länge 175 cm.

Pfosten/ Einzelement	Zusammenstellungsbeispiel	Ausführung	Nur Pfosten	Kette cm. 175	
 <p>115</p> <p>20</p> <p>525</p>	 <p>250</p>	Einzige	305	105	

MÖBEL FÜRS FREIE

 <p>ALLUNAGGIO</p>	 <p>APRIL</p>	 <p>CLUB</p>	 <p>DAN</p>	 <p>DAN</p>
 <p>PARCO</p>	 <p>SACCO SMALL</p>	 <p>SACCO MEDIUM</p>	 <p>SACCO</p>	 <p>SERVOBANDIERA</p>
 <p>SERVOFUMO</p>	 <p>SERVOPLUVIO</p>	 <p>TETI</p>	 <p>ZEUS</p>	

230 ALLUNAGGIO

Design: Achille und Pier Giacomo Castiglioni
Entwurfjahr 1965

Auswahl Compasso d' Oro, 1981 - Sammlung: Museum für Gestaltung, Zürich - Centro per l' arte contemporanea Luigi Pecci, Prato - Israel Museum, Jerusalem - Musée National d' Art Moderne, Paris - Fonds Régional d'Art Contemporain, Dunkerque - Musée des Arts Décoratifs, Paris - Musée des Arts Décoratifs, Bordeaux.

Sitz fürs Freie. Beine aus Stahl, Ø 22 mm, Sitz aus Aluminiumlegierung, grasgrün lackiert. Fußenden aus Polyäthylen, naturfarben.

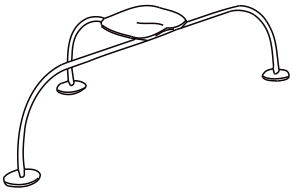
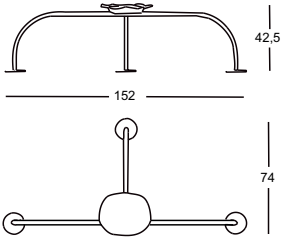
Perspektive	Vorderansicht/Von oben	Ausführung	Preis			
 <p>230</p>		Einziges	920			

2120 APRIL

Design: Gae Aulenti
Entwurfjahr 1964

Sammlung: Uměleckoprůmyslové Muzeum, Praha - Fondazione Triennale Design Museum, Milano - FondNational d' Art Contemporain, Puteaux - Musée National d' Art Moderne, Paris.

Klappstuhl. Gestell aus Inox-Stahl 18/8. Gelenke aus Aluminiumlegierung. Abnehmbarer Bezug aus Vip (anti-bakteriell).

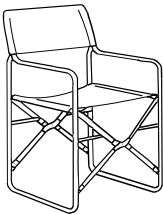
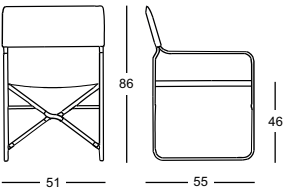
Perspektive	Vorderansicht/Seitenansicht	Bezug	Preis		Ersatzbezug	
 <p>2120</p> <p>Stoff m 0,80</p>		Vip	1.365		430	

1009 CLUB

Design: Prospero Rasulo
Entwurfjahr 2008

Sessel und Sofa. Innere Struktur aus lackiertem Stahl. Geflecht aus PVC Draht mit innerer Verstärkung aus Nylon in der Farbe braun. Auf Nachfrage ist ein Sitzkissen mit Polyurethan/ Dacron Du Pont gepolstert, erhältlich, das fürs Freie nicht geeignet ist.

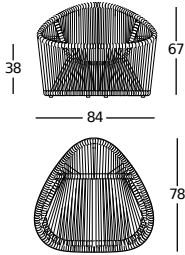
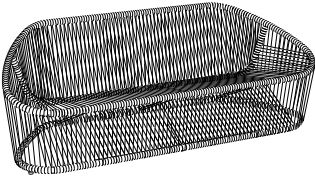
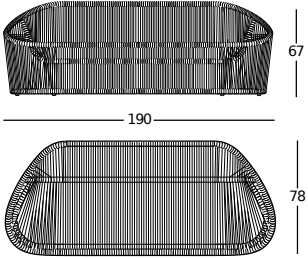
Perspektive	Vorderansicht/Von oben	Bezugskategorien	Preis	Preis kleines Küssens	Ersatzbezug		
 <p>1009/102</p>		Kundenstoff	2.165	255	170		
		20		255	170		
		30		265	180		
		40		280	220		
		Leder 90		485	450		
		Leder 95		485	450		
		Leder 98		515	505		
		Leder 99		570	555		
		 <p>1009/302</p>		Kundenstoff	4.110	450	345
				20		450	345
30				505	400		
40				545	460		
Leder 90				1.225	1.140		
Leder 95				1.225	1.140		
Leder 98				1.390	1.320		
Leder 99				1.540	1.460		

2073 DAN

Design: Patrick Norguet
Entwurfjahr 2020

Stuhl fürs Freie. Gestell aus Inox-Stahl 304 matt lackiert in den Farben eisengrau oder schwarz fürs Freie. Sitz und Rückenlehne bestehen aus Gummibändern in Polyestergergarn in den Farben Gelb, Schnur, anthrazit und blau. Das Zanotta Logo ist auf die Rückseite des unteren Rückengurtes gedruckt. Auf Anfrage ist der Druck des oberen Rückengurtes auf seiner Rückseite mit einem Zusatz von 5% verfügbar.

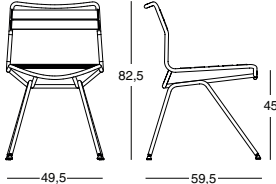
Perspektive	Vorderansicht/Seitenansicht	Ausführung	Preis		
 <p>2073</p>		Schwarze	625		
		Graue	625		

2074 DAN

Design: Patrick Norguet
Entwurfjahr 2020

Stuhl mit Armlehnen fürs Freie. Gestell aus Inox-Stahl 304 matt lackiert in den Farben eisengrau oder schwarz fürs Freie. Sitz und Rückenlehne bestehen aus Gummibändern in Polyestergergarn in den Farben Gelb, Schnur, anthrazit und blau. Das Zanotta Logo ist auf die Rückseite des unteren Rückengurtes gedruckt. Auf Anfrage ist der Druck des oberen Rückengurtes auf seiner Rückseite mit einem Zusatz von 5% verfügbar.

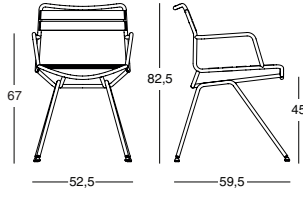
Perspektive	Vorderansicht/Seitenansicht	Ausführung	Preis		
 <p>2074</p>		Schwarze	700		
		Graue	700		

1034 PARCO

Design: Emaf Progetti
Entwurfjahr 2011

Einteilige Sofas und Hocker. Tragendes Gestell mit Lackierung, in den Farben weiß oder schwarz. Federung auf elastischen Gurten. Sitzkissen, Rücken- und Armlehne aus vernetztem Polyether mit offenen Zellen/Paineira, Pflanzenfaser, wasserabweisend. Fester Innenbezug aus Polyesterstoff. Abnehmbarer Außenbezug aus Stoff Talasso.

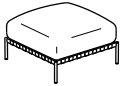
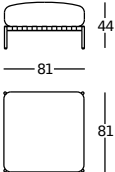
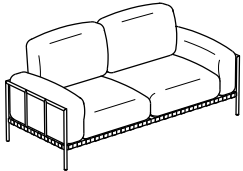
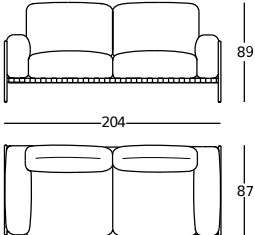
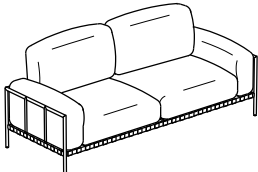
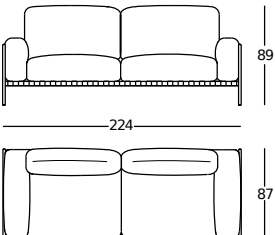
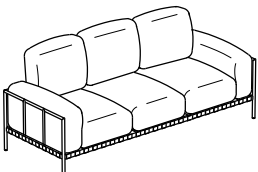
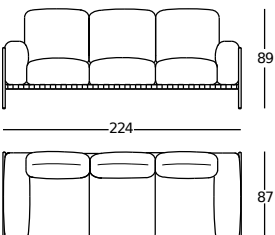
Perspektive	Vorderansicht/Von oben	Bezugskategorien	Preis		Ersatzbezug
 <p>1034/PUF Stoff m 1,95</p>	 <p>Hocker</p>	Kundenstoff	1.495		
		Talasso	1.545		415
 <p>1034/202 Stoff m 8,30</p>	 <p>Sofa 204</p>	Kundenstoff	6.465		
		Talasso	7.080		1.770
 <p>1034/212 Stoff m 8,80</p>	 <p>Sofa 224</p>	Kundenstoff	6.890		
		Talasso	7.370		1.915
 <p>1034/302 Stoff m 8,80</p>	 <p>Sofa 224</p>	Kundenstoff	7.165		
		Talasso	7.635		2.005

1034 PARCO

Design: EmaF Progetti
Entwurfjahr 2011

Eintelige Sofas. Tragendes Gestell mit Lackierung, in den Farben weiß oder schwarz. Federung auf elastischen Gurten. Sitzkissen, Rücken- und Armlehne aus vernetztem Polyether mit offenen Zellen/Paineira, Pflanzenfaser, wasserabweisend. Fester Innenbezug aus Polyesterstoff. Abnehmbarer Außenbezug aus Stoff Talasso.

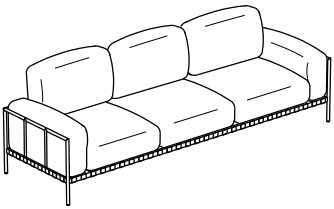
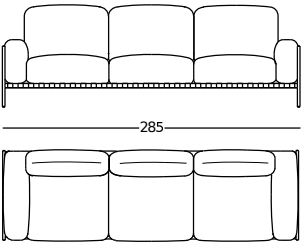
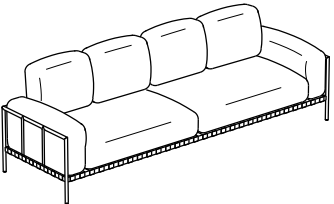
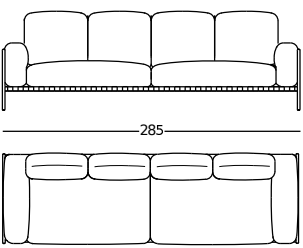
Perspektive	Vorderansicht/Von oben	Bezugskategorien	Preis		Ersatzbezug
 <p>1034/312 Stoff m 11,00</p>	 <p>Sofa 285</p>	Kundenstoff	8.835		
		Talasso	9.675		2.365
 <p>1034/402 Stoff m 11,00</p>	 <p>Sofa 285</p>	Kundenstoff	8.835		
		Talasso	9.675		2.365

278 SACCO SMALL

Design: Gatti, Paolini, Teodoro
Entwurfjahr 1968

Anatomischer Sessel. Hülle mit aufgeschäumten Polystyrol-Kügelchen gefüllt, widerstandsfähig. Bezug fürs Freie aus Vip (anti-bakteriell mit Behandlung Silverguard® und Fleckenschutz mit Behandlung Permablock 3®).

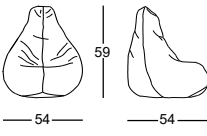
Perspektive	Vorderansicht/Seitenansicht	Bezug	Preis	Ersatzbezug
 <p>278 Stoff m 2,20</p>		Vip	265	195

279 SACCO MEDIUM

Design: Gatti, Paolini, Teodoro
Entwurfjahr 1968

Anatomischer Sessel. Hülle mit aufgeschäumten Polystyrol-Kügelchen gefüllt, widerstandsfähig. Bezug fürs Freie aus Vip (anti-bakteriell mit Behandlung Silverguard® und Fleckenschutz mit Behandlung Permablock 3®).

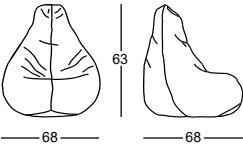
Perspektive	Vorderansicht/Seitenansicht	Bezug	Preis	Ersatzbezug
 <p>279 Stoff m 2,60</p>		Vip	305	230

280 SACCO

Design: Gatti, Paolini, Teodoro
Entwurfjahr 1968

Auswahl Compasso d'Oro 1970 - Preis BIO 5 Ljubljana 1973 - Compasso d'Oro Lifetime Achievement 2020. Sammlung: The Museum of Modern Art, New York - Israel Museum, Jerusalem - Uměleckoprůmyslové Muzeum, Praha - Kunstgewerbemuseum, Berlin - Kunstmuseum, Düsseldorf - Museum für Angewandte Kunst, Köln - Musée des Arts Décoratifs, Paris - The Saint Louis Art Museum - Museo del Design 1880-1980, Milano - Museum für Kunst und Gewerbe, Hamburg - Denver Art Museum - Dallas Museum of Art - Fondazione Triennale Design Museum, Milano - Tel Aviv Museum of Art - Vitra Design Museum, Weil am Rhein - Musée National d'Art Moderne, Paris - Thessaloniki Design Museum, Saloniki - Gustav Lübcke Museum, Hamm - Fonds Régional d'Art Contemporain, Dunkerque - LAB Museo del Design, fondazione Anna Querci, Calenzano - Powerhouse Museum, Sydney - Museum für Angewandte Kunst, Wien - Design Museum, Gent - Philadelphia Museum of Art - Shiodomeitalia Creative Center, Tokyo - Musée des Arts Décoratifs, Bordeaux - Cité de l'Architecture & du Patrimoine, Paris - National Gallery of Victoria, Melbourne - Musée de la ville de Saint-Quentin-en-Yvelines, Montigny-le Bretonneux - Cooper Hewitt Smithsonian Design Museum, New York - Museo tattile statale Omero, Ancona.

Anatomischer Sessel. Hülle mit aufgeschäumten Polystyrol-Kügelchen gefüllt, widerstandsfähig. Bezug fürs Freie aus Vip (anti-bakteriell mit Behandlung Silverguard® und Fleckenschutz mit Behandlung Permablock 3®).

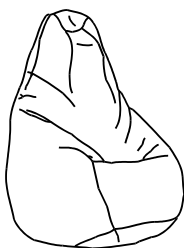
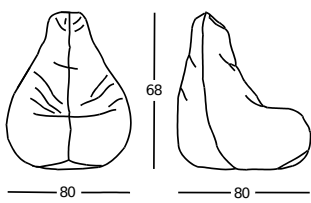
Perspektive	Vorderansicht/Seitenansicht	Bezug	Preis	Ersatzbezug
 <p>280 Stoff m 3,55</p>		Vip	385	265

380 SERVOPLUVIO

Design: Achille und Pier Giacomo Castiglioni
 Entwurfsjahr 1961
 Sammlung: M.A.X. Museo, Chiasso.

Schirmständer. Wasserschale aus Aluminium und Stützstange aus schwarz lackiertem Stahl.

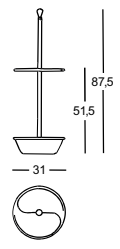
Perspektive	Vorderansicht/Von oben	Ausführung	Preis		
 <p>380</p>		Einzig	450		

6006 TETI

Design: Prospero Rasulo
 Entwurfsjahr 2006

Couchtisch. Gestell aus frostfestem und wetterbeständigem Feinsteinzeug, doppelte, dickenkontrollierte Handglasur, über 36 Stunden bei 1250 °C gebrannt, Farbe grün-gelb.

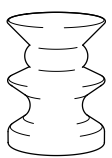
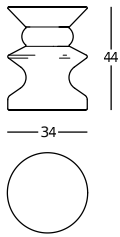
Perspektive	Vorderansicht/Von oben	Ausführung	Preis		
 <p>6006</p>		Einzig	640		

6005 ZEUS

Design: Prospero Rasulo
 Entwurfsjahr 2006

Couchtisch. Gestell aus frostfestem und wetterbeständigem Feinsteinzeug, doppelte, dickenkontrollierte Handglasur, über 36 Stunden bei 1250 °C gebrannt, Farbe blau-braun.

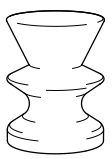
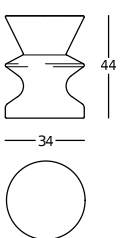
Perspektive	Vorderansicht/Von oben	Ausführung	Preis		
 <p>6005</p>		Einzig	640		

ES HABEN MITGEWIRKT

A & E Design - Schweden
Tito Agnoli – Italien
Werner Aisslinger - Deutschland
Riccardo Arbizoni - Italien
Pietro Arosio - Italien
Sergio Asti – Italien
Atelier Oi - Schweiz
Gae Aulenti - Italien
Roberto Barbieri - Italien
Liisi Beckmann – Finnland
Tamar Ben David – Israel
F. Bertero, A. Panto, S.Marzoli – Italien
Max Bill – Schweiz
Piero Bottoni – Italien
Todd Bracher – U.S.A.
Andrea Branzi – Italien
Stephen Burks – U.S.A.
Calvi Brambilla – Italien
Louise Campbell – Dänemark
Federica Capitani – Italien
Stefano Casciani - Italien
Castelli - Minchilli - Italien
Achille und Pier Giacomo Castiglioni - Italien
Achille Castiglioni - Italien
Alik Cavaliere - Italien
Pierluigi Cerri (Gregotti Associati) - Italien
Pierre Charpin - Frankreich
Carlo Colombo - Italien
Joe Colombo - Italien
Hans Coray - Schweiz
Riccardo Dalisi - Italien
Paolo Deganello - Italien
Enrico De Paris - Italien
De Pas - D'Urbino - Lomazzi - Italien
Fortunato Depero - Italien
Anna Deplano - Italien
Gilles Derain - Frankreich
Elio Di Franco - Italien
Rodolfo Dordoni - Italien
Alessandro Dubini – Italien
Noé Duchaufour Lawrance - Frankreich
D. D'Urbino - P. Lomazzi - Italien
Emaf Progetti - Italien
Fattorini+Rizzini+Partners - Italien
Leonardo Fiori - Italien
Monica Förster - Schweden
For Use - Österreich
Garcia Cumini – Italien
Gatti - Paolini - Teodoro - Italien
G.P.A. Monti - Italien
Gregotti - Meneghetti - Stoppino - Italien
Gualtierotti - Mazzoni Delle Stelle - Italien
Guisset Constance - Frankreich
Häberli - Marchand - Schweiz
Alfredo Häberli - Schweiz
Sebastian Herkner - Deutschland
Aoi Huber - Schweiz
Max Huber - Schweiz
I-Bride - Frankreich
Salvatore Indriolo - Italien
Patrick Jouin – Frankreich
Katherine Krizek - U.S.A.

Tom Kühne - Deutschland
Willie Landels - Großbritannien
L'Anverre - Belgien
Lanzavecchia + Wai - Italien
Ugo La Pietra - Italien
Kristiina Lassus - Finnland
Roberto Lazzeroni - Italien
Franco Legler – Schweiz
Bertrand Lejoly - Belgien
Corrado Levi – Italien
Gino Levi Montalcini – Italien
Arik Levy – Israel
Lievore, Altherr, Molina - Spanien
Mauro Lipparini - Italien
Ross Lovegrove – Großbritannien
LucidiPevere - Italien
Angelo Mangiarotti - Italien
I.Marelli - D. Eugeni - Italien
Enzo Mari – Italien
Bernard Marsteller - Deutschland
Dominique Mathieu - Frankreich
Mario Mazzer - Italien
Alessandro Mendini - Italien
Roberto Menghi - Italien
Minale - Simpson - Großbritannien
Mist-o – Italien/Japan
Doriano Modenini - Italien
Carlo Mollino - Italien
Gabriele Mucchi - Italien
Bruno Munari - Italien
Emilio Nanni - Italien
Philippe Nigro - Frankreich
Peter Noever - Österreich
Patrick Norguet - Frankreich
Ora İto – Frankreich
Kensaku Oshiro - Japan
Pagani - Perversi - Italien
Giuseppe Pagano Pogatschnig - Italien
Ludovica+Roberto Palomba - Italien
David Palterer - Israel
Terri Pecora - U.S.A.
Eleonore Peduzzi Riva - Italien
Christophe Pillet – Frankreich
Alfredo Pizzo Greco - Italien
Gio' Ponti - Italien
Jacek Poppek - Polen
Giancarlo Pozzi - Italien
Kuno Prey - Italien
Michele Provinciali - Italien
Karim Rashid – Ägypten
Prospero Rasulo - Österreich
Frank Rettenbacher - Österreich
Gastone Rinaldi - Italien
Garth Roberts – Kanada
Mark Robson - Großbritannien
Gabriele Rosa – Italien
Carlo Santi - Italien
Patrizia Scarzella - Italien
Mario Scheichenbauer - Italien
Orsina Sforza - Italien
Sigla - Bani, Penati, Scarzella – Italien
Ettore Sottsass jr. - Italien

Sottsass Associati - Italien
Spalvieri & Del Ciotto - Italien
Giotto Stoppino - Italien
Superstudio - Italien
Ilkka Suppanen - Finnland
Pepe Tanzi - Italien
Ilmari Tapiovaara - Finnland
Alexander Taylor – Großbritannien
Giuseppe Terragni - Italien
Joe Tilson - Großbritannien
Mika Tolvanen - Finnland
Oscar Tusquets - Spanien
Tusquets - Clotet - Spanien
Hans von Klier - Tschechische Republik
Anna von Schewen - Schweden
Damian Williamson – Großbritannien
Marco Zanuso - Italien
Zaven - Italien
Jacopo Zibardi - Italien

UNSERE MODELLE SIND IN DEN DESIGN-SAMMLUNGEN

«LAB Museo del Design, fondazione Anna Querci», Calenzano (Italien)
 (3 Modelle)
 «Civiche Raccolte d'Arte Applicata», Milano (Italien)
 (1 Modell)
 «Fondazione Triennale Design Museum», Milano (Italien)
 (18 Modelle)
 «ADI Design Museum», Milano (Italien)
 (3 Modelle)
 «Centro per l'arte contemporanea Luigi Pecci», Prato (Italien)
 (1 Modell)
 «Museo del Design 1880-1980», Milano (Italien)
 (9 Modelle)
 «Museo tattile statale Omero», Ancona (Italien)
 (3 Modelle)
 «Powerhouse Museum», Sydney (Australia)
 (1 Modell)
 «National Gallery of Victoria», Melbourne (Australia)
 (1 Modell)
 «Museum für Angewandte Kunst», Vienna (Österreich)
 (2 Modelle)
 «Freud Museum», Vienna (Österreich)
 (1 Modell)
 «Design Museum», Gent (Belgien)
 (12 Modelle)
 «CID au Musée du Grand Hornu», Hornu (Belgien)
 (2 Modelle)
 «The Montréal Museum of Fine Arts», Montréal (Kanada)
 (15 Modelle)
 «The Designmuseum Danmark », Copenhagen (Dänemark)
 (2 Modelle)
 «Trapholt Museum», Kolding (Dänemark)
 (1 Modell)
 «Design Museo», Helsinki (Finnland)
 (9 Modelle)
 «Musée des Arts Décoratifs», Bordeaux (Frankreich)
 (4 Modelle)
 «Fonds Régional d'Art Contemporain», Dunkerque (Frankreich)
 (5 Modelle)
 «Cité de l'Architecture & du Patrimoine», Parigi (Frankreich)
 (1 Modell)
 «Fond National d'Art Contemporain», Parigi (Frankreich)
 (2 Modelle)
 «Musée des Arts Décoratifs», Parigi (Frankreich)
 (6 Modelle)
 «Musée National d'Art Moderne», Parigi (Frankreich)
 (13 Modelle)
 «Fond National d'Art Contemporain», Puteaux (Frankreich)
 (2 Modelle)
 «Musée d'Art Moderne», Villeneuve d'Ascq (Frankreich)
 (1 Modell)
 «Musée de la ville de Saint-Quentin-en-Yvelines», Montigny-le-Bretonneux (Frankreich)
 (1 Modell)
 «Museum für Kunst und Gewerbe», Amburgo (Deutschland)
 (7 Modelle)
 «Kunstgewerbemuseum», Berlino (Deutschland)
 (17 Modelle)
 «Museum für Angewandte Kunst», Colonia (Deutschland)
 (15 Modelle)
 «Lippisches Landesmuseum», Detmold (Deutschland)
 (1 Modell)
 «Kunstmuseum», Düsseldorf (Deutschland)
 (9 Modelle)
 «Gustav-Lübcke Museum», Hamm (Deutschland)
 (3 Modelle)
 «Die Neue Sammlung», Monaco (Deutschland)
 (21 Modelle)
 «Vitra Design Museum», Weil am Rhein (Deutschland)
 (20 Modelle)
 «Museum of Modern Art», Saitama (Japan)
 (6 Modelle)
 «Victoria & Albert Museum», Londra (Großbritannien)
 (4 Modelle)
 «The Design Museum», Londra (Großbritannien)
 (6 Modelle)
 «Thessaloniki Design Museum», Salonico (Griechenland)
 (27 Modelle)
 «Israel Museum», Gerusalemme (Israel)
 (16 Modelle)
 «Tel Aviv Museum of Art», Tel Aviv (Israel)
 (1 Modell)
 «Nordenfjeldske Kunstindustriemuseum», Trondheim (Norwegen)
 (2 Modelle)
 «Museum Boijmans-Van Beuningen», Rotterdam (Holland)
 (1 Modell)
 «Uměleckoprůmyslové Muzeum», Praga (Tschechische Republik)
 (4 Modelle)
 «The Chicago Athenaeum», Chicago (U.S.A.)
 (3 Modelle)
 «Los Angeles County Museum of Art», Los Angeles (U.S.A.)
 (1 Modell)
 «Brooklyn Museum», New York (U.S.A.)
 (2 Modelle)
 «The Museum of Modern Art», New York (U.S.A.)
 (12 Modelle)
 «Metropolitan Museum», New York (U.S.A.)
 (1 Modell)
 «Cooper Hewitt Smithsonian Design Museum», New York (U.S.A.)
 (3 Modelle)
 «Dallas Museum of Art», Dallas (U.S.A.)
 (3 Modelle)
 «Denver Art Museum», Denver (U.S.A.)
 (2 Modelle)
 «Indianapolis Museum of Art», Indianapolis (U.S.A.)
 (5 Modelle)
 «Philadelphia Museum of Art», Philadelphia (U.S.A.)
 (2 Modelle)
 «The Saint Louis Art Museum», Saint Louis (U.S.A.)
 (3 Modelle)
 «M.A.X. Museo», Chiasso (Schweiz)
 (6 Modelle)
 «Museum für Gestaltung», Zurigo (Schweiz)
 (9 Modelle)

PREISGEKRÖNTE MODELLE

230 Allunaggio
 280 Sacco
 300 Sciangai
 303 Aster
 305 Servomanto
 515 Servobandiera
 525 Servostop
 527 Servento
 630 Cumano
 631 Tempo
 632 Toi
 667 Echino
 695 Butterfly
 710 Quaderna
 712 Joy
 883 Oliva
 888 Gilda CM
 900 Maggiolina
 1045 Za:Za
 1150 Throw-Away
 2057-2058 Dan
 2086-2087 Lia
 2090 Tonietta
 2530 Marcuso
 2600 Quaderna
 2625 Poker
 2740 Tucano
 2830 Quaderna

Nicht mehr in Produktion:

Acca
 Berlino
 Birillo
 Brasilia
 Cassia
 Castiglietta
 Drop
 Elipse
 Fly
 Globulo
 Grand'Italia
 Guscio
 Invisibile
 Jack
 Loto
 Louise
 Marcuso
 Ninfea
 Petalo
 Raw
 Ricreo
 Santina
 Servolibro
 Servomostre
 Soft
 Speed
 Spiffero
 Unanotte
 Veryround
 Zurigo

PREISE UND VORSTELLUNGEN

1948

VIII Triennale - Goldmedaille

1951

IX Triennale - Goldmedaille

1968

Preis Compasso d'Oro;
M.I.A. - Goldmedaille

1969

Erster Preis Technhotel

1970

Selektion Compasso d'Oro;
M.I.A. - Goldmedaille

1971

M.I.A. - Goldmedaille

1972

M.O.M.A. «Italy: The New Domestic Landscape», New York;
M.I.A. - Goldmedaille

1973

Preis BIO 5, Ljubljana

1975

Ausstellung «50 Ans de Design», Paris

1977

Preis BIO 7, Ljubljana

1978

FIAT Selektion «Italian Design»

1979

Selektion Compasso d'Oro und Preis
Compasso d'Oro

1980

XVI Triennale - Abteilung «Raccolta del Design»;
Ausstellung «Forum Design», Linz

1981

Preis BIO 9, Ljubljana;
Selektion Compasso d'Oro

1982

Palazzo Reale - «Anni Trenta: Arte e Cultura in Italia», Mailand

1983

Design Center - «Möbel aus Italien», Stuttgart

1984

Palast Sogetsu Kaikan - «Italian Design», Tokyo;
Ausstellung «Achille Castiglioni» in Museum für Angewandte Kunst, Wien;
Hochschule für Bildende Künste, Berlin;
La Triennale, Mailand;
Musée d'Art Moderne - «Joe Colombo», Villeneuve d'Ascq

1985

Ausstellung «Achille Castiglioni» in Kunstgewerbemuseum, Zürich;
Haags Gemeentemuseum, Den Haag;
Circulo des Bellas Artes, Madrid;

Maison de la Culture - «Radical Design», Rennes;

Institut Culturel Italien - «1932 - 1985 Histoire du Design Zanotta», Paris;
SAD '85 - «Première Exposition Européenne de Création», Paris;
Ex-chiesa di S. Francesco - «1932-1985 Storia di Progetto e Prodotto», Pordenone

1986

Institut Culturel Italien - «1932-1985 Histoire du Design Zanotta», Strasbourg;
Musée des Arts Décoratifs - «Quadriennale Internationale de Design», Lyon;
Museo Rufino Tamayo - «Italia Diseño 1946-1986», Mexico Stadt;
Röhsska Konstslojd museet - «Achille Castiglioni Designer», Göteborg;
Erster Preis 5 Stelle Technhotel;
Erster Preis Chair Fair - International Design Center, New York;
La Triennale - «Progetto Domestico», Mailand

1987

Italienisches Institut der Kultur - «1932-1985 Geschichte des Zanotta Designs», Köln;
Museum für Kunst und Gewerbe - «Design-Dasein», Hamburg;
La Triennale - «Le Città Immaginate», Mailand;
La Triennale - «I Modi del Design», Mailand;
Selektion Compasso d'Oro und Preis Compasso d'Oro;
Ausstellung «Documenta 8», Kassel

1988

I.C.E. - «I Modi del Design», Düsseldorf;
Ausstellung «Abitare il Tempo», Verona;
Salon Du Meuble «Design Italiano - Nouveaux Projets pour l'Habitat», Paris;
Bella Center's Hall - «Furniture Follows Function», Kopenhagen;
Museo di Stato - «Modelli del Reale», Rep. San Marino;
La Triennale - «Le Città del Mondo e il Futuro delle Metropoli», Mailand;
Preis BIO 12, Ljubljana;

«Forum Design '88» - Palazzo CISI, Mailand und IDC, New York;
Interieur '88 - «Design from Europe... for the World», Kortrijk;
ADI/ICE - «Italia 2000», Moskau;
Israel Museum - «Bruno Munari», Jerusalem

1989

Ausstellung «Italia Viva! Un Futuro que Vem de Longe - Sistema Italia», São Paulo;
Selektion Compasso d'Oro;
Ausstellung «World Design Expo '89», Nagoya;
Architekturfakultät - «Bruno Munari», Genua;
Keramikmuseum - «Bruno Munari», Faenza;
Ausstellung «Riccardo Dalisi: Il Progetto Leggero», Neapel

1990

Salon du Meuble «Moi et chez Moi», Paris;
Victoria and Albert Museum - «The Plastics Age», London;
Shiodome Station «Creativitalia», Tokyo;

Kunstmuseum - «Ispirazione Italiana», Düsseldorf;

Biblioteca Nazionale - «Alberto Sartoris Architetto», Rom;
Rotonda della Besana - «Piero Bottoni, Architettura, Urbanistica, Design 1922-1973», Mailand;
Ansaldo - «30 Architetti e la Qualità della Casa '90», Mailand;
Palazzo Vela - «Profilo Italia», Turin

1991

Selektion Compasso d'Oro;
Palazzo Strozzi - «Il Dolce Stil Novo», Florenz;
Lingotto - «La Civiltà delle Macchine», Turin;
«Oscar Tusquets, Objet dans le Parc», Barcelona;
Centre Georges Pompidou, Paris und Kunstmuseum, Düsseldorf - «Capitales Européennes du Nouveau Design»;
Musée des Arts Décoratifs - «Techniques Discrètes - Le Design Mobilier en Italie 1980-1990», Paris;
La Triennale - «Neolite», «Mobili Italiani 1961-1991», Mailand

1992

XVIII Triennale «La Vita tra Cose e Natura: il Progetto e la Sfida Ambientale», Mailand;
Palazzo Pitti - «La Lunga Tovaglia del XX Secolo», Florenz;
Chicago Cultural Center - «Elegant Techniques»;
Fujita Vantè Museum - «L'Italia negli Anni della Pop», Tokyo;
«Creazione: Milano 1992» Odakyu Grand Gallery, Tokyo;
The Museum of Modern Art, Toyama;
Marugame Genichiro Inokuma Museum of Contemporary Art; Hiroshima Museum of Contemporary Art

1993

Grand Palais - «Design, du XIXème au XXIème Siècle», Paris;
Expo International - «La Fabbrica Estetica», Taejon

1994

Industrie Forum Design Hannover - «Sottsass at work»;
The Denver Art Museum - «Masterworks: Italian Design, 1960-1994»;
Museum Künstlerkolonie - «Carlo Mollino», Darmstadt;
«Design Images - Advertising with Designer Objects» - BMW Pavillon, München;
Mathildenhöhe Museum, Darmstadt;
Guggenheim Museum - «The Italian Metamorphosis 1943-1968», New York

1995

Centro Cultural São Paulo - «Brasil-Italia»;
«Los Heroes de la Crisis» - Fockemuseum, Bremen;
Securitas Galerie - «Tusquets & Dalí - an Obscene Alliance», Barcelona;
Galleria d'Arte Moderna e Contemporanea «I Colombo», Bergamo;
Museum für Gestaltung Zürich - «Bruno Munari - Die Luft sichtbar machen»;

Neues Museum Weserburg - «Die Kunst und das schöne Ding», Bremen;
Museo dell'Automobile - «Turin Design»;
Centro de Arte Santa Monica - «A la Castiglioni», Barcelona;
Louisiana Museum of Modern Art - «Design and Identity», Humlebaek;
Museo Nacional de Bellas Artes - «Diseño Italiano. Itinerarios entre Creatividad e Innovación», Santiago-Chile

1996

Übersee Museum - «Design im Wandel», Bremen;
Collegi d'Arquitectes de Catalunya - «Less is More», Barcelona;
Salone del Mobile - «Colombo», Mailand;
Fondazione Mazzotta - «Gli Anni '60. Le Immagini al Potere», Mailand;
New York School of Interior Design - «A Colombo Retrospective: Italian Design in the 60's»;
«Alla Castiglioni», Salone del Mobile, Mailand und Galleria d'Arte Moderna e Contemporanea, Bergamo;
La Triennale - «Giuseppe Terragni» - «Design Italiano dal 1973 al 1990», Mailand;
Kunstmuseum - «New Design im Glass», Düsseldorf;
Ex Ma - «L'Intreccio», Cagliari
«Schönheit des Alltäglichen. Italienische Design von 1950 bis 1996», Museum für Angewandte Kunst, Gera - Designzentrum Sachsen-Anhalt, Dessau - Designzentrum Mecklenburg-Vorpommern, Schwerin/Rostock;
Louisiana Museum for Moderne Kunst - «Design and Identity. Aspects of European Design», Humlebaek

1997

Vitra Design Museum - «Alla Castiglioni», Weil am Rhein;
Musée des Arts Décoratifs - «Designed for Delight: Alternative Aspects of Twentieth-Century Decorative Arts», Montréal;
Museum voor Sierkunst & Vormgeving - «Design and Identity. Aspects of European Design», Gent;
Focke-Museum - «Design mit Zukunft», Bremen;
Hong Kong Exhibition Centre - «Typo e Controtipo»;
Grüner + Jahr Pressehaus - «Moderne Klassiker», Hamburg;
ATC Design Center - «Interni Italia», Osaka;
Ausstellung «Alessandro Mendini Entworfenene Malerei - Gemalte Entwürfe», in Kunst-Museum, Ahlen; Stadtmuseum, Lindau

1998

Ausstellung «Typo e Controtipo», China International Exhibition Centre, Peking und Mailand;
Centrum Sztuki Współczesnej Zamek Ujazdowski Piwnice Zamku «David Palterer Architekt», Warschau;

Galleria Nazionale d'Arte Moderna «Design Italiano nei Musei del Mondo», Rom;
Hamburger Bahnhof - «Architekten als Designer», Berlin;
Ausstellung «Qualità del Comfort», Mailand;
Kieler Stadtmuseum - «Wenn bei Capri die Rote Sonne», Kiel;
Ausstellung «Mandi America», Köln und Chicago
Tel Aviv Museum of Art - «Plastic Times - Plastic+Design»;
Ausstellung «Alla Castiglioni» in Museum of Modern Art, New York; Living DesignCenter Ozone, Tokyo; Niitsu Art Forum/Niitsu Museum of Art; Gemeentelijk Centrum voor Beeldende Kunst De Beyerd, Breda;
Ausstellung «Sinn & Form», IDZ, Berlin;
Ausstellung «Sammlung Compasso d'Oro» in Washington, Cagliari, Buenos Aires

1999

La Triennale - «Marco Zanuso Architetto e Designer», Mailand;
Maison Communale Gérard Philipe - 4° CAD «Créations en Méditerranée», La Garde;
Museum voor Sierkunst & Vormgeving - «In en Uit», Gent;
Ausstellung «Sammlung Compasso d'Oro» in Helsinki und Weimar
Ausstellung «Enzo Mari. Il Lavoro al Centro», Centre d'Art Santa Monica, Barcelona und La Triennale, Mailand;
Israel Museum - «Seventy Designers in tribute to Izzika Gaon», Jerusalem;
«Stand der Dinge» - Internationales Design Zentrum, Berlino und Design Transfer Institution, Brunswick;
Nationalmuseum für Technik - «Italy: Design & Technology», Prag;
48ma Biennale d'Arte - «Oreste alla Biennale», Venedig;
Centro Cultural de Belém - Experimentadesign99 «Archizoom today», Lisboa;
Kunsthalle Krems - «Haltbar bis... Immer Schneller – Design auf Zeit», Krems-Stein;
Museum für Angewandte Kunst - «100 Oggetti del Design Italiano. Collezione Permanente La Triennale di Milano», Budapest;
Italsky Kulturní Institut - «Umení Italského Designu – Eminent 99», Prag;
Fondazione Bandera per l'Arte - «Omaggio a Bruno Munari», Busto Arsizio;
«Classic VII Italia», Hallen Kortrijk;
Galleria d'Arte Niccoli - «L'Arte Pop in Italia», Parma

2000

Istituto Italiano di Cultura - «Carlo Mollino: opere dal 1930 - 1960», Paris;
Museum für angewandte Kunst - «Stand der Dinge», Köln;
Ausstellung «100 Oggetti del Design Italiano», Bucarest, Sofia, Vilnius, Stockholm, Warsaw;
Kunstraum - «Design auf Zeit», Dornbirn;
Ausstellung „Das Jahrhundert des Design“, Karlsruhe, Hannover;

Chiostrì di San Domenico - «Omaggio a Bruno Munari», Reggio Emilia;
La Triennale - «100 forme del sedere», Mailand;
Neue Gesellschaft für bildende Kunst - «Outdoor systems- Indoor distribution», Berlin;
Museo internazionale delle ceramiche - «Enzo Mari: tra arte del progetto e arte applicata», Faenza;
Kunst und Ausstellungshalle der BRD - «4:3 Fifty years of Italian and German design», Bonn;
Palazzo Revillagigedo - «Design e impresa: le strategie del successo», Gijón;
Sala Borsa - «Linus ama Bologna», Bologna;
Cultureel Centrum Scharpoord - «Oggetti e territorio», Knokke Heist;
Studio Casoli - «Silent communication», Mailand;
Parc Expositions - «Biennale internationale Design 2000 Saint Etienne», Saint Etienne;
Ausstellung «Tempo e abitare» - Verona;
Museo Correr - «Aperto Vetro 2000», Venedig;
Vitra Design Museum - «Blow Up: Shaped air in Design, Architecture, Fashion and Art», Berlin;
La Triennale - «Collezione storica Compasso d'Oro ADI», Mailand;
Galeri Venitiennes - «Meubles du 20 ieme siècle», Oostende.

2001

Ausstellung «Alessandro Mendini fra le arti», Vicenza, Barcelona, Münster.
Centre Pompidou - «Carrefour de la création», Paris.
Ausstellung «Le sedie di Giotto Stoppino», Vigevano, Sartirana.
La Triennale - «La città e il design. La memoria e il futuro», Mailand.
Gustav Lübcke Museum - «Das Jahrhundert des Design», Hamm.
Salone Internazionale del Mobile - «Imade 2001, i modi del produrre», Mailand.
La Triennale - «Made in Italy», Mailand.
Container mobile - «Karavanserei, una vita felice in viaggio», Mailand.
Palazzo delle Esposizioni - «Dalla Mini al mini», Rom.
Fondazione Italia/Giappone - «Imade. L'innovazione materiale nell'industria italiana dell'arredamento», Tokyo.
Ausstellung «Abitare Italia 2001 - Il design degli Italiani, forme della creatività», Beirut, Il Cairo.
Istituto Italiano di cultura - «Italian Design through a history of Compasso d'Oro ADI Award», Chicago.
Fonds Régional d'Art Contemporain - «Vous aimez les objets?», Dunkerque.
Ausstellung «Italia e Giappone: Design nuovi paesaggi», Tokyo, Kobe.
Shanghai Mart - «Pelle su Pelle. Un materiale pregiato per gli arredi d'oggi», Shanghai.
Ausstellung «Italian Design Furniture show», Chicago.
Musée des Arts Décoratifs - «Vivre en cuir», Paris.

Lippisches Landesmuseum – "Vom Acryl bis Zement", Detmold.

2002

Museum für Kunsthandwerk im Grassimuseum – "Alessandro Mendini fra le Arti", Leipzig.

Musée de Design et d'Art Appliqués – "Camouflage", Lausanne.

La Triennale – "Non sono una signora", Mailand.

Galleria Schubert – "Naturalenergy", Mailand.

Ausstellung "Dal merletto alla motocicletta. Artigiane/ artiste e designer nell'Italia del Novecento", Ferrara, Catania.

Galleria del Design e Arredamento – "Anche gli oggetti hanno un'anima", Cantù.

Vitra Design Museum "Living in motion", Weil am Rhein, Berlin.

Cooper-Hewitt National Design Museum "Skin: surface, substance and design", New York.

La Triennale – "Animal House", Mailand.

Furniture China – "Abitare Italia 2002: design e creatività", Shanghai.

Design Exchange "iMade 2002. I modi del produrre: rigore e invenzione nell'industria italiana dell'arredamento", Toronto.

Ausstellung "Sobremesas. 20 Mesas del siglo XX", Valencia.

Ausstellung "XIX Compasso d'Oro ADI", Oslo.

Ausstellung "Abitare il XXI secolo", Verona.

Centraal Museum – "Ideal Living", Utrecht.

Design Museum – "Composites on tour", Gent.

La Triennale – "Il mondo in una stanza", Mailand.

2003

Material Connexion – "La sedia: un esempio di innovazione materiale", Mailand.

Französisches Institut der Kultur – "Habiter la lumière", Mailand.

Ausstellungspark Novegro – "La casa del collezionista del XXI secolo", Mailand.

Kulturinstitut – "Alehop", Barcelona.

Ausstellung "Living in motion", Barcelona.

Institut Tomie Ohtakie – "Abitare Italia 2003", San Paolo.

Palazzo della Ragione – "La grande svolta: Anni '60", Padua.

Kestner Gesellschaft – "Mendini & Mendini: Layout", Hannover.

Abitare il tempo – „A cosa serve un tavolo“, Verona.

Museum Grand Hornu – "I maestri. Design Italiano", Mons.

Gallery of Dia Center – "1950-2000 Theater of Italian creativity", New York.

BioParK – "Animal House", Rom.

Ausstellung "D&D: Donne & Design", Pesaro.

Zanotta shop – "Évanescence", Mailand.

Internationale Ausstellung der beruflichen Gastlichkeit – "Hotel Emotion", Mailand.

53^o Internationale Ausstellung der Hotelausstattung – "Non Solo Albergo: Le Scene dell'Ego", Rimini

Melbourne Museum – "100 Oggetti del Design Italiano", Melbourne

Palazzo Giureconsulti – "Floor Design", Mailand.

Mailand.

2004

La Triennale – "Milano, La Triennale e la città infinita", Mailand.

Internationale Möbelfest – "Ideales Haus 2004", Köln.

Now – "Appel d'Air", Paris.

Ausstellung der Dekorationskünste vom XX^o Jahrhundert – "Piergiacomo Castiglioni",

Avantgard Design – "Trasparenze", Novegro (MI).

Palazzo del Broletto – "Centenario nascita di Giuseppe Terragni", Como.

Centro Fiere del Garda – "Alluminio Design Italia", Montichiari.

Staatliches Museum – "Mendini", Poznan (Polen)

La Triennale – "XX Ausgabe vom Preis Compasso d'Oro ADI", Mailand.

Ausstellung "Mai-Land", Hamburg, Düsseldorf, Berlin.

Werbung Museum – "Schermo delle mie brame", Rivoli.

Now – "Design Travel", Paris.

Ausstellung "Luxury in Living", New York.

Ausstellung "Imade: i modi del produrre", Bangkok, Shanghai, Taipei.

Ausstellung "Design in Triennale 1947-1968. Percorsi tra Milano e Brianza", Monza

Ausstellung "Medesign, forme nel Mediterraneo", Genua.

2005

Universelle Ausstellung - "Expo 2005", Aichi (Japan).

Italienisches Institut der Kultur – "Achille Castiglioni", Köln.

La Triennale – "British Fashion in Milan", Mailand.

Messe Habitat & Jardin – "500 Chaises", Losanne.

La Triennale – "Light Touch", Mailand.

Nationalmuseum der Wissenschaft und Technologie – "Sintesi. Giulio Natta e le materie plastiche", Mailand.

VIA Galerie – "VidéHome", Paris.

NOW – "Design de serie" – Paris.

Promosedia – "Focus on chaise longue", Udine.

Abitare il Tempo – "Le Architetture di Interni", Verona.

Ausstellung "Italian beauty: cento esemplari al top. Trasformazioni nel Design moderno",

Florenz, Calenzano.

Stiftung Megaron Plus – "Art of Italian Design", Athens.

La Triennale – "Carlo Mollino Fragments", Mailand.

Mailand.

2006

Eretz Museum – Ausstellung von David Palterer, Tel Aviv.

DARC – "Carlo Mollino Fragments", Rome.

MUDAC – "Design, vous avez dit design ?", Lausanne.

Molo Beverello – "Mollino Fragments", Neapel.

Scolapastic – "Questo non é uno scolapasta", Triest.

Palazzo Reale – "Max Bill", Mailand.

La Triennale – "La piramide nel Pacifico", Mailand.

Ausstellung "Lancia Tour Italian Design 1906/2006", Mailand, Paris, Madrid, Rom, Barcelona, Bruxelles, Athen.

Freud Museum – "Die Couch. Vom Denken im Liegen", Wien.

Italienisches Institut der Kultur – "150. Jubiläum von Freud Geburtstag", Prag.

Museum von Gegenwartkunst – "Italy Made in Art: Now", Shanghai.

Le Rendez Vous Toyota – "Vibrant Clarity", Paris.

Vitra Design Museum – "Second skin", Weil am Rhein.

VIA Galerie – "Surfaces", Paris.

Villa Noailles – "Sièges avec vue..", Hyères.

Nationales Kunstmuseum von China – "50+2Y Italian Design", Peking

Mollino Platz – "Mollino Fragments", Turin.

Biennale – "La Piramide nel Pacifico", Venedig.

Design Museum – "50 anni del Compasso d'oro", Gent.

GAMEC – "Mungo Thomson", Bergamo.

Interieur 2006 – "My DD", Kortrijk.

Form/Design Centrum – "Bruno Mathsson", Malmö.

2007

Shiodome Italien – "Maestri. Design Italiano", Tokyo.

Ausstellungspalast – "Pinot Gallizio e il suo tempo", Alba.

Villa Sartirana – "Uno, nessuno, centomila", Giussano (MI).

Ausstellung – "Second Skin", Taiwan, Hong Kong, China, Korea, Australien.

Kunstzentrum Alik Cavaliere – "Segno, forma, colore. Il mondo di Alik Cavaliere", Mailand.

Designmai 2007 – "Digitalability", Berlin.

Mudam – "Tomorrow Now: When design meets science", Luxemburg.

Museum der Schönen Künste – "Italian Genius Now", Hanoi.

Parc de la Villette – "Bêtes et hommes", Paris.

Centrum der Gegenwärtigen Künste Luigi Pecci – "Italian Genius Now", Prato.

Bowes Museum – "Taylor Made: contemporary product design", Newgate.

Mumbai Ausstellungszentrum – "GOAL! A Parade of Contemporary Italian Design, Mumbai.

Rotonda della Besana – "Bruno Munari", Mailand.

Innocentre – "50 years of Italian Chairs, the Italian way of seating", Hong Kong.

Islamisches Museum – "Italian Style: Dressing the body and daily life", Doha.

Centrum des Dänischen Design – "The Danish Gift", Kopenhagen.

Mailand.

2008

VIA Galerie – "Growing material", Paris.

Messe München – "Exempla, das Ornament", München.

G.A.M.E.C. – "99 Icone. Da segno a sogno", Bergamo.

Korea Design Centre – "Italian Genius Now", Seoul.

- Villa Sartirana – “Icône del design, oggetti che passione!”, Giussano (MI)
- Il Lazzaretto – “Anna Deplano: la memoria e il compasso”, Cagliari.
- Il Filatoio – “Pop Design”, Caraglio (TO).
- Palazzo Reale – “99 Icone. Da segno a sogno”, Mailand.
- Palast Guasco – “Carta d’identità: Patrizia Scarzella. Comunicare il Design”, Alessandria.
- Al Thouraya Mall – “Italian Style: Dressing the body and daily life”, Kuwait city.
- Il Sole 24 Ore – “1968-2008: 40 anni di design tra continuità e discontinuità”, Mailand.
- Nationalmuseum – “Italian Style: Dressing the body and daily life”, Riyadh.
- Italienisches Institut der Kultur– “Italian Genius Now”, Tokio.
- Residenza La Venaria Reale – “50 anni del Compasso d’oro”, Venaria (TO)
- Museum für Gestaltung – “Surround things”, Zürich.
- Musée des manufactures de Dentelles – „Lace & interlace in design”, Retournac.
- Kunsthhaus – “Joe Colombo – Die Erfindung der Zukunft”, Graz.
- Abitare il Tempo – “Design Mix”, Verona.
- G.A.M.– “Enzo Mari. L’Arte del Design”, Turin.
- Museum Brügge – “Kantlijnen/The face of lace”, Brügge.
- MMRDA Exhibition Centre – “The Italian Way of seating”, Mumbai.
- Ara Pacis – “Bruno Munari”, Rom.
- Fondazione La Triennale di Milano – “Aberto Burri”, Mailand.
- Castel Sant’Angelo – “Loghi d’Italia – Storie dell’arte di eccellere”, Rom.
- Fusion House – “Italian Style: dressing the body and daily life”, Minsk.
- 2009**
- Internationale Möbelmesse – “Interior Trendshow 2009”, Köln.
- MACRO Future – “Italian Genius Now. Back to Rome”, Rom.
- La Triennale – “Serie e fuori serie”, Mailand.
- Chor der Nonnen – “99 Icone. Da segno a sogno”, Brescia.
- Ara Pacis Museum – “Alessandro Mendini”, Rom.
- Pavillon für zeitgenössische Kunst – “Ballo + Ballo”, Mailand.
- Palazzo Reale – “Dalla magnificenza al progetto”, Mailand.
- Goethe Institut – “D Funktion Made in Italy”, Triest.
- Zentrum Georges Pompidou – “Elles@centrepompidou”, Paris.
- Maison du Danemark – “Louise Campbell, to be continued”, Paris.
- Stiftung Ragghianti – “Arte del quotidiano”, Lucca.
- Mandela Platz – “Italian Heritage & Technology”, Johannesburg.
- Danish Design Zentrum – “It’s a small world”, Kopenhagen.
- Schloß Sartirana – Ausstellung Modernariato und Antiquitäten, Sartirana (PV).
- Lodz Art Zentrum – “Lodz Design Festival”, Lodz.
- Arcade San Bartolomeo – “Design per Abitare”, Palermo.
- Askeri Ve Kultur Sintesi Muze – “Loghi d’Italia – Storie dell’arte di eccellere”, Istanbul.
- 2010**
- Kirche San Silvestro – “La società degli oggetti. Episodi del design italiano 1960/1990”, Vicenza.
- Ausstellung “Ospiti inaspettati. Case di ieri, design di oggi”, Mailand.
- Rotonda della Besana – “Il grande gioco”, Mailand.
- Palast der Kapitane – “Radical memories”, Ascoli Piceno.
- Lambretto Art Project – “13.798 grammi di design”, Mailand.
- Marca Museum – “Alchimie. Dal contro design alle nuove utopie”, Catanzaro.
- Haus Depero – “Mendini>Depero”, Rovereto.
- Lippisches Landesmuseum - “Sitzkultur. Die Geschichte des Sitzens”, Detmold.
- Lodz Art Center – “Under pressure”, Lodz.
- Ausstellung “Italian way of seating”, Brisbane, Sydney.
- Edith Raum – “Carlo Mollino – between illusion and construction”, Köln.
- 2011**
- Shenzhen Guan Shanyue Kunstmuseum – “Loghi d’Italia – Storie dell’arte di eccellere”, Shenzhen.
- Blu Palast – “Donne d’Italia. La metà dell’Unità”, Pisa.
- La Triennale – “Le fabbriche dei sogni. Uomini, idee, imprese e paradossi delle fabbriche”, Mailand.
- Wollspinnerei Conte – “Un coro a tre voci, oggetti e architetture di De Pas, D’Urbino, Lomazzi”, Schio.
- Neues Museum – “Alessandro Mendini: Wunderkammer Design”, Nürnberg.
- Messe AbitaMi – “A casa Castiglioni”, Mailand.
- Messe AbitaMi – “Tre racconti di fantasia”, Mailand.
- Museum Lightbox – “Snap, Crackle & Pop: Art meets The High Street in Post War Britain”, Woking (UK).
- Mercati di Traiano – “Meet Design”, Rom.
- Nationalmuseum von China – “International Creative Junctions / Design Ping Pong”, Beijing.
- Espace de l’Art Concret – “Art et Bicyclette”, Mouans Sartoux.
- 2012**
- Museum von angewandter Kunst – “Vom Aalto bis Zumthor: Architektenmöbel”, Köln.
- Galerie Art to Design – “Sign2”, Bologna.
- Storey Gallery – “A century of chairs”, Lancaster.
- Ausstellung “Superbodies”, Hasselt.
- La Triennale – “I gioielli di Dalisi”, Mailand.
- Polytechnische Schule von Mailand Bovisa – “La freschezza dell’idea”, Mailand.
- La Triennale – “Il gioco e le regole”, Mailand.
- Italienischer Pavillon – “Tradizione e innovazione. L’Italia in Cina”, Shanghai.
- Mantova Creativa – “A casa Castiglioni”, Mantua.
- La Triennale – “Oggi il kitsch”, Mailand.
- West Lake International Expo – “99 Icone”, Hangzhou.
- Camara Municipal – “Art on chairs”, Paredes.
- Vitra Design Museum – “Pop Art Design”, Weil am Rhein.
- Interieur 2012 – “Dejà-vu”, Kortrijk.
- Raum Krasny Oktyabr – “Eccellenze italiane d’oggi”, Moskau.
- Hotel Rixos – “Extra-ordinary Design – The Italian way”, Almaty.
- Palast Sant’Elia – “Design per abitare”, Palermo.
- Abitare il Tempo – “Next in design”, Verona.
- MART – “La Magnifica Ossessione”, Rovereto.
- La Triennale – “KAMA. Sesso e Design”, Mailand.
- Humboldt Universität – “Expanding the grid. Zum Verhältnis von Körper und Raster”, Berlin.
- 2013**
- PAN Palast der Künste – “Riccardo Dalisi. Progettare per il mondo reale”, Neapel.
- La Triennale – “Gae Aulenti. Gli oggetti e gli spazi”, Mailand.
- La Triennale – “Design. La sindrome dell’influenza”, Mailand.
- Stiftung Pescheria Centro Arti visive – “Superstudio backstage 1966-1978”, Pesaro.
- Palazzo della Penna – “L’arte è un romanzo. La straordinaria storia delle parole che diventano immagini”, Perugia.
- Palast Alfieri – “La Rinascita”, Asti.
- Basilica Palladiana – “1913-2013. Pier Giacomo, 100 volte Castiglioni. Materiali progetti testimonianze di un maestro del design”, Vicenza.
- Abitare 100% Project – “Take a seat”, Verona.
- Design Museum – “Linked”, Gent.
- Lafayette Galerien – “La tyrannie des objets”, Paris.
- Marini Museum - “Le statue calde”, Florenz.
- 2014**
- Galerie Poirel – “Quiz”, Nancy.
- Palazzo Reale – “100% Original Design”, Mailand.
- Meeting 2014 – “Un pezzo di legno non è solo un pezzo di legno”, Rimini.
- BWA Design Gallery – “To err is a thing”, Wroclaw.
- Art Academy of Latvia – “Casa Castiglioni”, Riga.
- 2015**
- Kielce Design Institute – “To err is a thing”, Kielce.
- Casa Berva – “Liisi Beckmann”, Cassano d’Adda.
- Galerie G7 – “Own Design”, Bologna.
- Art Center – “The poetry of Design”, Seoul.
- PAC – “Super Superstudio”, Mailand.
- 2016**
- Vancouver Art Gallery – “MashUp: the birth of modern culture”, Vancouver.
- La Triennale – “21st Century. Design after design”, Mailand.
- Maxxi – “Superstudio 50.Frammenti da un museo personale 1966-2016”, Rom.
- Museum Poldi Pezzoli – “Quasi Segreti”, Mailand.

La Triennale – “W Woman in Italian Design”, Mailand.
La Triennale – “Stanze, altre filosofie dell’abitare”, Mailand.
MUST – “Idee al volo”, Lecce.
Suncheon Bay National Garden – “Creative Garden Show”, Seoul.

2017

Ungers Archiv – “Superstudio. Mobili”, Köln.
IMM – “Das Haus”, Köln.
Museum Ettore Fico – “Bruno Munari. Artista totale”, Turin.
FuoriSalone “DeLightFul”, Rho-Messe.
Hangaram Art Center – “Karim Rashid. Design Your Self”, Seoul.
National Museum of China – “Serie e Fuorisserie”, Peking.
Galerie Studio La città di Verona – “The Bike Connection”, Verona.

2018

Casello Daziario – “Zanotta:Stories”, Mailand.
Palast Lombardia – “Design Answers”, Mailand.
Palast Cinema Anteo – “68 Oggetti e progetti per un nuovo mondo”, Mailand.
La Triennale – “Storie. Il Design Italiano”, Mailand.
Stadt Museum – “Achille Castiglioni 100th”, Ancona.
M.A.X. Museum – “Achille Castiglioni (1918-2002) visionario. L’alfabeto allestitivo di un designer regista”, Chiasso.
Dongdaemun Design Plaza – “Luna Park. The Design island”, Seoul.
Design Museum – “Home Futures”, London.
La Triennale – “A Castiglioni”, Mailand.

2019

Galerie Harry Bertoia – “Il design dei Castiglioni, ricerca, sperimentazione, metodo”, Pordenone.
Cité de l’architecture & du patrimoine – “Le Mobilier d’architectes de 1960 à 2020”, Paris.
Neues Museum – “Bau(Spiel)Haus”, Nürnberg.
Museum-Haus Boschi Di Stefano – “Tanto di cappello. La collezione di cappelli di Alfonso F. Grassi”, Mailand.
ECAL – “U-Joints”, Lausanne.
Palast Madama – “Dalla Terra alla Luna. L’arte in viaggio verso l’astro d’argento”, Turin.
Museo da Casa Brasileira – “Bruno Munari”, Sao Paulo.
Istituto Italiano di Cultura – “Red in Italy. The colors of red in the Italian Design”, Bruxelles.
Museu da Misericórdia – “Riccardo Dalisi. Imperfeção perfeita”, Porto.
Palacio das Artes – “Abitare Italia. Icones do Design italiano”, Porto.
Palast Morando – “Milano anni 60. Storia di un decennio irripetibile”, Mailand.

2020

Le Tripostal – “Designer du Design”, Lille.
CID Centre d’Innovation et de Design – “Plant Fever”, Hornu.
La Triennale – “Enzo Mari”, Mailand.
Museo MADRE – “Alessandro Mendini. Piccole fantasie quotidiane”, Neapel.

2021

ADI Design Museum – “Collezione storica Compasso d’Oro ADI”, Mailand.
Gewerbemuseum – “U-JOINTS the art of connecting things”, Winterthur.
Italienisches Institut der Kultur – “EcoDesign”, Prag.
La Triennale – “Carlo Mollino”, Mailand.
ADI Design Museum – “Take your seat”, Mailand.
Fondazione Palazzo Magnani – “Caleidoscopica”, Reggio Emilia.
Padiglione Italia – “Italia Geniale”, Expo Dubai.
Stiftelsen Museum Vandalorum – “Bruno Mathsson Award 2021: Monica Förster”, Värnamo.

2022

Palazzo Reale – “Genova Sessanta. Arti visive, architettura e società. Le trasformazioni della città, della creatività e del costume negli anni del boom economico”, Genua.
Palazzo Bovara – “Elle Décor. Design forever”, Mailand.
Triennale Design Museum – “La tradizione del nuovo”, Mailand.
Museum of Art Pudong – “Design for Fun”, Shanghai.
Museo Nacional de Arte decorativo – “Design Italiano. La bellezza nella vita quotidiana tra Italia e Argentina”, Buenos Aires.
Design Society – “Design for Fun”, Shenzhen.
Museo Nazionale dell’Automobile – “DNA I geni dell’automobile nell’industrial design”, Turin.

2023

C-Mine – “Enzo Mari”, Genk.
Superstudio Più – “Stars of Today”, Mailand.
Palazzo Piacentini – “Red in Italy”, Rom.
Bund 18 – “Compasso d’oro Awards: seventy years of leading Italian Design”, Shanghai.
Maxxi – “Riccardo Dalisi. Radicalmente”, Rom.

PACKING SPECIFICATIONS FOR THE PRODUCTS IN COLLECTION

				NET WEIGHT	GROSS WEIGHT	PACKING	VOLUME M3
FURNISHING ACCESSORIES							
100	FOLLIA	V0100FOLLIA		13,0	39,6	CARDBOARD	0,448
150	QUADERNA 50	V0150QUADERNA_TAPPETO_200300	200X300 CM	31,5	34,3	CARDBOARD	0,206
150	QUADERNA 50	V0150QUADERNA_TAPPETO_250350	250X350 CM	47	48,5	CARDBOARD	0,206
200	SELLA	V0200SELLA		12,8	14,0	CARDBOARD	0,064
220	MEZZADRO	V0220MEZZADRO		9,0	9,8	CARDBOARD	0,038
230	ALLUNAGGIO	V0230ALLUNAGGIO		5,6	6,4	CARDBOARD	0,031
240	PRIMATE	V0240PRIMATE		14,0	16,0	CARDBOARD	0,246
250	GIOTTO	V0250GIOTTO		4,5	6,0	CARDBOARD	0,106
300	SCIANGAI	V0300SCIANGAI		8,1	8,7	CARDBOARD	0,024
301	SCIANGAI 50	V0301SCIANGAI_FAGVMIX		8,1	8,7	CARDBOARD	0,024
303	ASTER	V0303ASTER 4 GANCI	4 HOOKS	11,5	13,5	CARDBOARD	0,077
303	ASTER	V0303ASTER_6 GANCI	6 HOOKS	16,6	18,8	CARDBOARD	0,096
305	SERVOMANTO	V0305SERVOMANTO		13,0	14,1	CARDBOARD	0,024
310	MUSEO	V0310MUSEO		0,4	1,0	CARDBOARD	0,022
340	CHICHIBIO	V0340CHICHIBIO		6,5	8,1	CARDBOARD	0,157
350	SERVONOTTE	V0350SERVONOTTE		5,0	5,8	CARDBOARD	0,043
355	SERVIETTO	V0355SERVIETTO		4,5	5,4	CARDBOARD	0,037
360	SERVOMUTO	V0360SERVOMUTO_A	HIGH	4,7	5,5	CARDBOARD	0,042
360	SERVOMUTO	V0360SERVOMUTO_B	LOW	4,5	5,3	CARDBOARD	0,042
370	SERVOFUMO	V0370SERVOFUMO_B	LOW	5,2	6,0	CARDBOARD	0,042
370	SERVOFUMO	V0370SERVOFUMO_A	HIGH	6,2	7,0	CARDBOARD	0,042
380	SERVOPLUVIO	V0380SERVOPLUVIO		4,4	5,0	CARDBOARD	0,030
400	ALBERO	V0400ALBERO		5,8	7,2	CARDBOARD	0,129
465	MILO CM	V0465MILO_CRI		3,0	8,8	CRATE	0,023
471	RAPERONZOLO	V0471RAPERONZOLO_D105	DIAMETER 105 CM.	14,0	25,3	CRATE	0,101
471	RAPERONZOLO	V0471RAPERONZOLO_D51	DIAMETER 51 CM.	3,0	8,0	CRATE	0,030
471	RAPERONZOLO	V0471RAPERONZOLO_D69	DIAMETER 69 CM.	5,0	13,7	CRATE	0,045
476	QUADERNA	V0476QUADERNA_19551LPLSER		41,8	62,3	CRATE	0,354
515	SERVOBANDIERA	V0515SERVOBANDIERA		8,9	9,6	CARDBOARD	0,015
525	SERVOSTOP	V0525SERVOSTOP_175	CHAIN 175 CM.	0,3	0,5	CARDBOARD	0,006
525	SERVOSTOP	V0525SERVOSTOP	ROD+BASE	4,7	5,4	CARDBOARD	0,015
527	SERVENTO	V0527SERVENTO_ASTA	ROD+BASE	2,5	2,9	CARDBOARD	0,021
527	SERVENTO	V0527SERVENTO_TELO_R027211	WOOL CANVAS PANEL	5,0	6,3	CARDBOARD	0,011
712	JOY	V0712JOY_5R_	5 SHELVES	48,2	55,2	CARDBOARD	0,419
712	JOY	V0712JOY_7R_	7 SHELVES	70,0	85,2	CARDBOARD	0,663
756	QUADERNA	V0756QUADERNA_20451H54LPLSER		99,0	147,0	CRATE	1,008
757	QUADERNA	V0757QUADERNA_10242H105LPLSER		57,4	97,9	CRATE	0,603
SMALL /COFFEE TABLES							
335	CARLINO CM	V0335CARLINO		8,6	11,6	CARDBOARD	0,094

627	TOTO	V0627TOTO_D45H42	DIA. 45 CM. H42 COWHIDE TOP	6,2	9,0	CARDBOARD	0,145
627	TOTO	V0627TOTO_D45H42	DIA. 45 CM. H42 MARBLE TOP	11,0	13,8	CARDBOARD	0,145
627	TOTO	V0627TOTO_D45H50	DIA. 45 CM. H50 COWHIDE TOP	6,2	9,0	CARDBOARD	0,175
627	TOTO	V0627TOTO_D45H50	DIA. 45 CM. H50 MARBLE TOP	11,0	13,8	CARDBOARD	0,175
628	TOTO	V0628TOTO_D110H32	COWHIDE TOP	30,4	39,4	CARDBOARD	0,547
628	TOTO	V0628TOTO_D110H32	MARBLE TOP	58,6	84,4	CARDBOARD/ CRATE	0,691
630	CUMANO	V0630CUMANO		4,7	5,5	CARDBOARD	0,030
631	TEMPO	V0631TEMPO_H36	H.36 CM.	6,3	7,5	CARDBOARD	0,076
631	TEMPO	V0631TEMPO_H50	H.50 CM.	6,3	7,5	CARDBOARD	0,076
632	TOI	V0632TOI		10,3	12,7	CARDBOARD	0,163
634	TOD	V0634TOD		10,2	13,0	CARDBOARD	0,182
635	GIRO	V0635GIRO_D050	TOPS DIAMETER 50 CM.	8,0	8,9	CARDBOARD	0,041
635	GIRO	V0635GIRO_D075	TOPS DIAMETER 75 CM.	13,0	14,6	CARDBOARD	0,059
635	GIRO	V0635GIRO_D110	TOPS DIAMETER 110 CM.	25,0	28,3	CARDBOARD	0,108
638	BASELLO	V0638BASELLO		10,0	11,4	CARDBOARD	0,147
642	OSCAR	V0642OSCAR		9,4	10,8	CARDBOARD	0,124
643	TASCHINO	V0643TASCHINO		8,0	10,8	CARDBOARD	0,182
648	NIOBE	V0648NIOBE_048046	TOP 48X46 CM.	20,5	27,5	CARDBOARD/ CRATE	0,181
650	SGABILLO	V0650SGABILLO		5,6	7,0	CARDBOARD	0,072
656	QUADERNA	V0656QUADERNA_090090H30LTPLSER		34,2	48,0	CAGE	0,332
662	TWEED MINI	V0662TWEED_085048	TOP 85X48 CM. - HIGH LEGS	9,0	11,5	CARDBOARD	0,11
662	TWEED MINI	V0662TWEED_099094	TOP 99X94 CM. - MEDIUM LEGS	17,0	21,2	CARDBOARD	0,13
662	TWEED MINI	V0662TWEED_179073	TOP 179X73 CM. - LOW LEGS	19,6	24,8	CARDBOARD	0,16
667	ECHINO	V0667ECHINO_D048	DIAMETER 48 CM.	9,8	11,2	CARDBOARD	0,041
667	ECHINO	V0667ECHINO_D068	DIAMETER 68 CM.	13,2	15,3	CARDBOARD	0,064
671	NIOBE	V0671_040140	40X140 CM.	47,5	59,5	CARDBOARD/ CRATE	0,246
681	GRAPHIUM	V0681GRAPHIUM_140060	140X60 CM.	40,4	54,8	CARDBOARD/ CRATE	0,212
681	GRAPHIUM	V0681GRAPHIUM_200060	200X60 CM.	59,0	76,4	CARDBOARD/ CRATE	0,497
682	GRAPHIUM	V0682GRAPHIUM_120118	120X118 CM.	70,8	90,2	CARDBOARD/ CRATE	0,358
695	BUTTERFLY	V0695BUTTERFLY_090090	90X90 CM.	22,4	39,2	CARDBOARD/ CRATE	0,377
695	BUTTERFLY	V0695BUTTERFLY_090120	90X120 CM.	29,4	39,2	CARDBOARD/ CRATE	0,152
697	ARABESCO CM	V0697ARABESCO		17,0	27,7	CARDBOARD/ CRATE	0,219
710	QUADERNA	V0710QUADERNA_042150H39	42X150 CM.	18,0	36,6	CAGE/ CARDBOARD	0,353
6005	ZEUS	V6005ZEUS		9,2	24,0	CRATE	0,168
6006	TETI	V6006TETI		10,5	25,3	CRATE	0,168
ARMCHAIRS							
278	SACCO	V0278SACCO SMALL		3,5	5,0	CARDBOARD	0,201
279	SACCO	V0279SACCO MEDIUM		4,5	9,5	CARDBOARD	0,309
280	SACCO	V0280SACCO		7,0	12,0	CARDBOARD	0,495
850	SANTELIA	V0850SANTELIA		9,5	14,5	CARDBOARD	0,354

851	MORETTA	V0851MORETTA		6,8	11,5	CARDBOARD	0,585
852	SUSANNA	V0852SUSANNA		12,5	17,5	CARDBOARD	0,495
870	KARELIA	V0870KARELIA		17,6	21,8	CARDBOARD	0,494
872	AROM	V0872AROM		20,0	27,4	CARDBOARD	0,611
873	CALLA	V0873CALLA		33,0	37,6	CARDBOARD	0,379
875	DERBY	V0875DERBY	ARMCHAIR	40,8	77,8	CRATE	1,274
875/ P	DERBY	V0875DERBY_PUF	POUF	14,5	16,9	CARDBOARD	0,215
877	GALEOTTA	V0877GALEOTTA		23,2	28,7	CARDBOARD	0,754
880	CAMPIELLO+	V0880CAMPIELLO+		35,5	40,2	CARDBOARD	0,618
882	ARDEA	V0882ARDEA		22,5	28,8	CARDBOARD	0,931
883	OLIVA	V0883OLIVA		14,7	18,3	CARDBOARD	0,495
888	GILDA	V0888GILDA		20,0	26,8	CARDBOARD	0,785
895	KENT	V0895KENT	LOW BACKREST	20,0	27,4	CARDBOARD	0,714
896	KENT	V0896KENT	HIGH BACKREST	25,5	32,9	CARDBOARD	0,848
896/ P	KENT	V0896KENT_PUF	POUF	14,5	17,3	CARDBOARD	0,219
900	MAGGIOLINA	V0900MAGGIOLINA	CHAISE LONGUE	18,0	23,5	CARDBOARD	0,746
900	MAGGIOLINA	V0900MAGGIOLINA_PUF	POUF	8,0	11,0	CARDBOARD	0,300
920	GENNI	V0920GENNI	CHAISE LONGUE	14,0	16,8	CARDBOARD	0,509
920	GENNI	V0920GENNI_PUF	POUF	3,5	4,3	CARDBOARD	0,043
921	LAMA	V0921LAMA		27,0	36,2	CARDBOARD	1,775
926	RIDER	V0926RIDER	CHAISE LONGUE	35,0	44,2	CARDBOARD	2,034
926	RIDER	V0926RIDER_R	HEADREST	1,0	1,8	CARDBOARD	0,043
928	NENA LOUNGE	V0928NENALOUNGE		19,4	23,6	CARDBOARD	0,494
SOFAS							
1009	CLUB	V1009CLUB_302	3-SEATER SOFA CM.190	33,2	40,6	CARDBOARD	1,157
1009	CLUB	V1009CLUB_102	ARMCHAIR CM.84	14,2	18,9	CARDBOARD	0,585
1030	ONDA	V1030ONDA_102	ARMCHAIR CM.87	24,0	30,8	CARDBOARD	0,740
1030	ONDA	V1030ONDA_202	2-SEATER SOFA CM.138	38,0	44,9	CARDBOARD	1,101
1030	ONDA	V1030ONDA_302	3-SEATER SOFA CM.195	51,5	62,1	CARDBOARD	1,592
1034	PARCO	V1034PARCO_202	2-SEATER SOFA CM. 204	67,4	78,0	CARDBOARD	1,592
1034	PARCO	V1034PARCO_212	2-SEATER SOFA CM. 224	75,2	84,8	CARDBOARD	1,718
1034	PARCO	V1034PARCO_302	3-SEATER SOFA CM.224	77,5	87,1	CARDBOARD	1,718
1034	PARCO	V1034PARCO_312	3-SEATER SOFA LARGE CM.285	88,2	103,2	CARDBOARD	2,347
1034	PARCO	V1034PARCO_402	4-SEATER SOFA CM.285	93,0	108,0	CARDBOARD	2,347
1034	PARCO	V1034PARCO_PUF	POUF CM.81X81	14,5	18,5	CARDBOARD	0,386
1039	MILANO+	V1039MILANO+_211	ENDSOFA CM.240	107,0	118,4	CARDBOARD	1,700
1039	MILANO+	V1039MILANO+_212	SOFA CM.240	107,0	118,4	CARDBOARD	1,700
1039	MILANO+	V1039MILANO+_301	ENDSOFA CM.270	116,0	128,8	CARDBOARD	2,072
1039	MILANO+	V1039MILANO+_302	SOFA CM.270	119,0	131,8	CARDBOARD	2,072
1039	MILANO+	V1039MILANO+_AL1	LOUNGE CHAIR CM.120	40,6	51,8	CARDBOARD	1,247
1039	MILANO+	V1039MILANO+_PUF	POUF CM.120X94	73,0	78,2	CARDBOARD	0,353

1045	ZA:ZA	V1045ZA:ZA_202	SOFA CM. 205	51,0	63,8	CARDBOARD	1,947
1045	ZA:ZA	V1045ZA:ZA_212	SOFA CM. 240	57,4	71,4	CARDBOARD	2,276
1045	ZA:ZA	V1045ZA:ZA_302	SOFA CM. 280	70,0	92,0	CARDBOARD	2,653
1150	THROW-AWAY	V1150THROW-AWAY_102	ARMCHAIR CM.95	13,0	19,8	CARDBOARD	0,749
1150	THROW-AWAY	V1150THROW-AWAY_202	2-SEATER SOFA CM.150	21,0	27,9	CARDBOARD	1,101
1150	THROW-AWAY	V1150THROW-AWAY_302	3-SEATER SOFA CM 205	29,5	40,1	CARDBOARD	1,543
1150	THROW-AWAY	V1150THROW-AWAY_PUF	POUF CM.55X55	5,0	7,0	CARDBOARD	0,185
1242	KILT	V1242KILT_201	ENDSOFA CM.172	85,0	93,1	CARDBOARD	1,584
1242	KILT	V1242KILT_202	2-SEATER SOFA CM.190	86,0	94,1	CARDBOARD	1,584
1242	KILT	V1242KILT_211	ENDSOFA CM.216	92,0	102,3	CARDBOARD	1,765
1242	KILT	V1242KILT_212	2-SEATER SOFA CM.234	105,0	115,7	CARDBOARD	2,086
1242	KILT	V1242KILT_301	ENDSOFA CM.260	104,0	116,8	CARDBOARD	1,979
1242	KILT	V1242KILT_301P	SOFA WITH SHORT BACKREST CM.260	99,0	111,8	CARDBOARD	1,979
1242	KILT	V1242KILT_302	3-SEATER SOFA CM.278	119,0	134,0	CARDBOARD	2,154
1242	KILT	V1242KILT_AL1	LOUNGE CHAIR CM. 106	83,0	91,1	CARDBOARD	1,584
1242	KILT	V1242KILT_ALP1	LOUNGE CHAIR CM. 84	61,0	69,0	CARDBOARD	1,157
1242	KILT	V1242KILT_PUF	POUF CM. 88X88	22,0	26,0	CARDBOARD	0,446
1243	KILT84	V1243KILT84_102	ARMCHAIR CM.102	55,0	60,3	CARDBOARD	0,746
1243	KILT84	V1243KILT84_201	ENDSOFA CM.150	65,5	72,4	CARDBOARD	1,014
1243	KILT84	V1243KILT84_202	2-SEATER SOFA CM.168	82,0	90,0	CARDBOARD	1,157
1243	KILT84	V1243KILT84_211	ENDSOFA CM.172	80,0	88,0	CARDBOARD	1,157
1243	KILT84	V1243KILT84_212	2-SEATER SOFA CM.190	83,5	94,1	CARDBOARD	1,482
1243	KILT84	V1243KILT84_301	ENDSOFA CM.216	83,5	94,1	CARDBOARD	1,482
1243	KILT84	V1243KILT84_301P	SOFA WITH SHORT BACKREST CM.216	77,0	87,6	CARDBOARD	1,482
1243	KILT84	V1243KILT84_302	3-SEATER SOFA CM.234	91,0	100,6	CARDBOARD	1,599
1243	KILT84	V1243KILT84_AL1	LOUNGE CHAIR CM.106	82,5	90,6	CARDBOARD	1,718
1243	KILT84	V1243KILT84_ALP1	LOUNGE CHAIR CM.84	79,0	87,0	CARDBOARD	1,157
1244	CUSCINI	V1244_CUS	CUSHION CM.58X52	3,0	3,8	CARDBOARD	0,043
1245	CUSCINI	V1245_CUS	CUSHION CM.70X52	3,5	4,3	CARDBOARD	0,043
1247	SHIKI	V1247SHIKI_211	ENDSOFA CM.223	103,0	113,7	CARDBOARD	2,041
1247	SHIKI	V1247SHIKI_212	SOFA CM.241	124,0	134,7	CARDBOARD	2,041
1247	SHIKI	V1247SHIKI_301DANG	CORNER SOFA CM.274	122,0	138,0	CARDBOARD	2,700
1247	SHIKI	V1247SHIKI_301T	CORNER ENDSOFA CM.292	151,0	167,0	CARDBOARD	2,700
1247	SHIKI	V1247SHIKI_301	ENDSOFA CM.274	125,0	141,0	CARDBOARD	2,700
1247	SHIKI	V1247SHIKI_302	SOFA CM.292	147,0	163,0	CARDBOARD	2,700
1247	SHIKI	V1247SHIKI_AL1	LOUNGE CHAIR CM.146	96,0	114,3	CARDBOARD	2,156
1247	SHIKI	V1247SHIKI_ALP1	LOUNGE CHAIR CM.121	86,0	98,4	CARDBOARD	1,816
1265	BUMPER	V1265BUMPER_212	SOFA CM. 216	81,6	92	CARDBOARD	1,904
1265	BUMPER	V1265BUMPER_302	SOFA CM. 256	93,5	104,7	CARDBOARD	2,117
1265	BUMPER	V1265BUMPER_PUF	POUF CM. 108X108	34,2	39,2	CARDBOARD	0,498
1265	BUMPER	V1265BUMPER_50C	CUSHION CM. 50X50	0,67	1,37	CARDBOARD	0,043

1265	BUMPER	V1265BUMPER_201	ENDSOFA CM. 172	64,0	74,6	CARDBOARD	1,465
1265	BUMPER	V1265BUMPER_300P	SOFA CM. 200	69,8	82,6	CARDBOARD	1,947
1265	BUMPER	V1265BUMPER_ANG	ANGULAR ELEMENT CM. 172	65,8	76,4	CARDBOARD	1,465
1265	BUMPER	V1265BUMPER_AL1	LOUNGE CHAIR CM. 172	64,8	75,4	CARDBOARD	1,465
1272	PIANOALTO	V1272PIANOALTO_200	SOFA WITHOUT ARMRESTS CM.130	49,2	60,0	CARDBOARD	1,311
1272	PIANOALTO	V1272PIANOALTO_201	ENDSOFA CM.146	56,4	67,2	CARDBOARD	1,311
1272	PIANOALTO	V1272PIANOALTO_300P	SOFA WITH SHORT BACKREST CM.186	58	71,2	CARDBOARD	1,767
1272	PIANOALTO	V1272PIANOALTO_301	ENDSOFA CM.206	81,6	95,8	CARDBOARD	1,812
1272	PIANOALTO	V1272PIANOALTO_302	SOFA CM.236	93,2	108,8	CARDBOARD	2,062
1272	PIANOALTO	V1272PIANOALTO_52C	CUSHION CM.52X52	4,0	4,8	CARDBOARD	0,043
1272	PIANOALTO	V1272PIANOALTO_70C	CUSHION CM.70X52	4,5	5,3	CARDBOARD	0,043
1272	PIANOALTO	V1272PIANOALTO_AL1	LOUNGE CHAIR CM.116	69,52	82,7	CARDBOARD	1,767
1272	PIANOALTO	V1272PIANOALTO_PUF	POUF CM.116X96	30,4	34,4	CARDBOARD	0,526
1272	PIANOALTO	V1272PIANOALTO_245P	ROUNDED SHORT ENDSOFA CM. 208	62,0	72,5	CARDBOARD	0,690
1272	PIANOALTO	V1272PIANOALTO_245	ROUNDED ENDSOFA CM.208	64,0	74,0	CARDBOARD	0,690
1272	PIANOALTO	V1272PIANOALTO_70CR_DAC	BACKREST CUSHION WITH ROLLER 70X60 DACRON	6,0	7,0	CARDBOARD	0,043
1272	PIANOALTO	V1272PIANOALTO_70CR_PIU	BACKREST CUSHION WITH ROLLER 70X60 FEATHER	6,0	7,0	CARDBOARD	0,043
1273	PIANOALTO 96	V1273PIANOALTO96_200	SOFA WITHOUT ARMRESTS CM.130	45,44	55,0	CARDBOARD	1,094
1273	PIANOALTO 96	V1273PIANOALTO96_201	ENDSOFA CM.146	50,4	60,0	CARDBOARD	1,094
1273	PIANOALTO 96	V1273PIANOALTO96_212	SOFA CM.196	72	82,3	CARDBOARD	1,703
1273	PIANOALTO 96	V1273PIANOALTO96_300P	SOFA WITH SHORT BACKREST CM.186	46,4	54,5	CARDBOARD	1,718
1273	PIANOALTO 96	V1273PIANOALTO96_301	ENDSOFA CM.206	65,6	75,9	CARDBOARD	1,703
1273	PIANOALTO 96	V1273PIANOALTO96_302	SOFA CM.236	86	96,7	CARDBOARD	2,086
1273	PIANOALTO 96	V1273PIANOALTO96_52C	CUSHION CM.52X52	3,5	4,3	CARDBOARD	0,043
1273	PIANOALTO 96	V1273PIANOALTO96_70C	CUSHION CM.70X52	4,5	5,3	CARDBOARD	0,043
1273	PIANOALTO 96	V1273PIANOALTO96_AL1	LOUNGE CHAIR CM.96	69,6	77,7	CARDBOARD	1,718
1323	GREG	V1323GREG_CUS	CUSHION CM.52X27	2,0	2,8	CARDBOARD	0,043
1326	ALFA	V1326ALFA_102A	ARMCHAIR CM.102	52,0	58,0	CARDBOARD	0,810
1326	ALFA	V1326ALFA_201A	ENDSOFA CM.162	50,0	58,0	CARDBOARD	1,243
1326	ALFA	V1326ALFA_201TA	CORNER ENDSOFA CM.183	69,0	79,6	CARDBOARD	1,592
1326	ALFA	V1326ALFA_202A	2-SEATER SOFA CM.183	68,5	79,1	CARDBOARD	1,592
1326	ALFA	V1326ALFA_212A	2-SEATER SOFA CM.207	68,5	79,1	CARDBOARD	1,592
1326	ALFA	V1326ALFA_301A	ENDSOFA CM.209	65,0	75,6	CARDBOARD	1,592
1326	ALFA	V1326ALFA_301TA	CORNER ENDSOFA CM.230	82,0	91,6	CARDBOARD	1,700
1326	ALFA	V1326ALFA_302A	3-SEATER SOFA CM.230	82,5	92,1	CARDBOARD	1,700
1326	ALFA	V1326ALFA_AL1	LOUNGE CHAIR CM.115	59,0	69,0	CARDBOARD	1,566
1326	ALFA	V1326ALFA_ALP1	LOUNGE CHAIR CM. 92	45,5	53,5	CARDBOARD	1,243
1326	ALFA	V1326ALFA_ANGA	ANGULAR ELEMENT CM. 162	52,0	60,0	CARDBOARD	1,243
1326	ALFA	V1326ALFA_DOR1A	DAY-BED CM.212	39,5	47,0	CARDBOARD	0,852
1326	ALFA	V1326ALFA_DORA	DAY-BED CM.188	37,5	43,5	CARDBOARD	0,793
1326	ALFA	V1326ALFA_PUF	POUF CM.55X55	7,0	9,0	CARDBOARD	0,185

1326	ALFA	V1326ALFA_PUF1A	POUF CM.72X72	22,0	25,0	CARDBOARD	0,300
1326	ALFA	V1326ALFA_PUF2A	POUF CM.92X92	34,0	38,0	CARDBOARD	0,446
1330	WILLIAM	V1330WILLIAM_102	ARMCHAIR CM. 94	52,0	58,0	CARDBOARD	0,554
1330	WILLIAM	V1330WILLIAM_201	ENDSOFA CM. 176	89,0	97,0	CARDBOARD	1,150
1330	WILLIAM	V1330WILLIAM_202	2-SEATER SOFA CM.180	98,0	106,0	CARDBOARD	1,150
1330	WILLIAM	V1330WILLIAM_210P	SOFA WITH SHORT BACKREST CM.216	78,0	87,6	CARDBOARD	1,360
1330	WILLIAM	V1330WILLIAM_210PANG	ANGULAR ELEMENT SHORT CM.220	84,0	93,6	CARDBOARD	1,360
1330	WILLIAM	V1330WILLIAM_211	2-SEATER ENDSOFA CM.220	104,0	113,6	CARDBOARD	1,360
1330	WILLIAM	V1330WILLIAM_211PT	ENDSOFA SHORT CM.220	73,0	82,6	CARDBOARD	1,360
1330	WILLIAM	V1330WILLIAM_212	2-SEATER SOFA CM.224	107,0	116,6	CARDBOARD	1,360
1330	WILLIAM	V1330WILLIAM_301	3-SEATER ENDSOFA CM.220	105,0	114,6	CARDBOARD	1,360
1330	WILLIAM	V1330WILLIAM_301T	3-SEATER ANGULAR ELEMENT CM.266	124,0	134,4	CARDBOARD	1,411
1330	WILLIAM	V1330WILLIAM_302	3-SEATER SOFA CM.224	109,0	118,6	CARDBOARD	1,360
1330	WILLIAM	V1330WILLIAM_311	3-SEATER ENDSOFA CM.262	118,0	128,4	CARDBOARD	1,411
1330	WILLIAM	V1330WILLIAM_312	3-SEATER SOFA CM.266	128,0	138,4	CARDBOARD	1,411
1330	WILLIAM	V1330WILLIAM_AL1	LOUNGE CHAIR WITH ARMRESTS CM. 90X160	75,0	83,0	CARDBOARD	0,984
1330	WILLIAM	V1330WILLIAM_AL2	LOUNGE CHAIR WITHOUT ARMRESTS CM. 86X160	52,0	60,0	CARDBOARD	0,984
1330	WILLIAM	V1330WILLIAM_AL3	LOUNGE CHAIR WITHOUT ARMRESTS CM. 90X160	54,5	62,5	CARDBOARD	0,984
1330	WILLIAM	V1330WILLIAM_AL4	LOUNGE CHAIR WITHOUT ARMRESTS CM. 108X160	68,5	75,0	CARDBOARD	1,110
1330	WILLIAM	V1330WILLIAM_BRA	ARMREST CUSHION CM.55X30	1,5	2,3	CARDBOARD	0,043
1330	WILLIAM	V1330WILLIAM_DOR	DAY-BED CM.190	49,0	55,5	CARDBOARD	0,611
1330	WILLIAM	V1330WILLIAM_M104	SHELF CM.104	7,0	9,0	CARDBOARD	0,085
1330	WILLIAM	V1330WILLIAM_M125	SHELF CM.125	7,5	9,7	CARDBOARD	0,096
1330	WILLIAM	V1330WILLIAM_M88	SHELF CM.88	6,0	8,0	CARDBOARD	0,085
1330	WILLIAM	V1330WILLIAM_PUF	POUF CM.78X78	23,0	26,2	CARDBOARD	0,247
1333	FLAMINGO	V1333FLAMINGO_102	ARMCHAIR CM.106	50,0	56,0	CARDBOARD	0,542
1333	FLAMINGO	V1333FLAMINGO_201	ENDSOFA CM.174	64,0	72,0	CARDBOARD	1,150
1333	FLAMINGO	V1333FLAMINGO_202	SOFA CM.178	75,0	83,0	CARDBOARD	1,150
1333	FLAMINGO	V1333FLAMINGO_211	ENDSOFA CM.228	78,0	87,6	CARDBOARD	1,360
1333	FLAMINGO	V1333FLAMINGO_212	SOFA CM.232	90,0	99,6	CARDBOARD	1,360
1333	FLAMINGO	V1333FLAMINGO_301	ENDSOFA CM.257	87,0	97,4	CARDBOARD	1,411
1333	FLAMINGO	V1333FLAMINGO_302	SOFA CM.261	91,5	101,9	CARDBOARD	1,411
1333	FLAMINGO	V1333FLAMINGO_AL1	LOUNGE CHAIR CM.89	65,5	73,5	CARDBOARD	0,984
1333	FLAMINGO	V1333FLAMINGO_C54	CUSHION CM.54x25	2,2	3,0	CARDBOARD	0,043
1333	FLAMINGO	V1333FLAMINGO_C58	CUSHION CM.58x51	4,2	5,0	CARDBOARD	0,043
1333	FLAMINGO	V1333FLAMINGO_C74	CUSHION CM.74x43	4,2	5,0	CARDBOARD	0,043
1335	BRUCE	V1335BRUCE_200	SOFA WITHOUT ARMRESTS CM.168	71,5	79,6	CARDBOARD	1,160
1335	BRUCE	V1335BRUCE_200P	SOFA WITH SHORT BACKREST CM.168	65,0	73,1	CARDBOARD	1,160
1335	BRUCE	V1335BRUCE_201	ENDSOFA CM.188	77,5	85,6	CARDBOARD	1,160
1335	BRUCE	V1335BRUCE_202	2-SEATER SOFA CM.208	95,0	105,3	CARDBOARD	1,342
1335	BRUCE	V1335BRUCE_212	2-SEATER SOFA CM.228	104,5	115,2	CARDBOARD	1,587

1335	BRUCE	V1335BRUCE_300	SOFA WITHOUT ARMRESTS CM.208	84,0	94,3	CARDBOARD	1,342
1335	BRUCE	V1335BRUCE_300P	SOFA WITH SHORT BACKREST CM.208	76,0	68,4	CARDBOARD	1,342
1335	BRUCE	V1335BRUCE_301	ENDSOFA CM.228	92,0	102,7	CARDBOARD	1,587
1335	BRUCE	V1335BRUCE_302	3-SEATER SOFA CM.248	112,5	123,2	CARDBOARD	1,587
1335	BRUCE	V1335BRUCE_70C	CUSHION CM.70X46	4,5	5,3	CARDBOARD	0,043
1335	BRUCE	V1335BRUCE_70R	ROLL-SHAPED CUSHION CM.70X10	2,0	2,8	CARDBOARD	0,043
1335	BRUCE	V1335BRUCE_90C	CUSHION CM.90X46	5,5	6,3	CARDBOARD	0,043
1335	BRUCE	V1335BRUCE_AL1	LOUNGE CHAIR CM.130	66,5	73,0	CARDBOARD	1,118
1335	BRUCE	V1335BRUCE_ALP1	LOUNGE CHAIR CM.110	63,5	70,0	CARDBOARD	1,110
1335	BRUCE	V1335BRUCE_BRA	ARMREST CUSHION CM.84X40	3,5	4,3	CARDBOARD	0,043
1335	BRUCE	V1335BRUCE_PUF	POUF CM.168X84	39,5	44,5	CARDBOARD	0,462
1345	NOAH	V1345NOAH_202	SOFA CM. 186	90,1	98,6	CARDBOARD	1,306
1345	NOAH	V1345NOAH_212	SOFA CM. 230	96,4	108,8	CARDBOARD	1,413
1345	NOAH	V1345NOAH_302	SOFA CM. 268,5	107,5	117,9	CARDBOARD	1,690
1345	NOAH	V1345NOAH_PUF	POUF CM. 100X100	33,8	38,8	CARDBOARD	0,498
1345	NOAH	V1345NOAH_201	ENDSOFA CM. 186	84,0	92,5	CARDBOARD	1,306
1345	NOAH	V1345NOAH_211	ENDSOFA CM. 230	98,4	109,5	CARDBOARD	1,413
1345	NOAH	V1345NOAH_301	ENDSOFA CM. 268,5	112,6	123,0	CARDBOARD	1,690
1345	NOAH	V1345NOAH_201C	ROUNDED ENDSOFA CM. 189	79,0	89,5	CARDBOARD	1,899
1345	NOAH	V1345NOAH_200CV	ROUNDED SOFA WITH TRAY CM. 189	82,4	92,9	CARDBOARD	1,899
1345	NOAH	V1345NOAH_211V	ENDSOFA WITH TRAY CM. 268,5	114,6	125,0	CARDBOARD	1,690
1345	NOAH	V1345NOAH_210V	SOFA WITH TRAY CM. 268,5	106,8	117,2	CARDBOARD	1,690
1345	NOAH	V1345NOAH_VD45	TRAY, DIAMETER CM. 45	3,6	4,6	CARDBOARD	0,024
1580	CUSCINI	V1580CUSHION_044044H12	CUSHION CM.44X44 H.12	1,5	2,3	CARDBOARD	0,043
1583	CUSCINI	V1583CUSHION_033033H14	CUSHION CM.33X33 H.14	1,1	1,9	CARDBOARD	0,043
1584	CUSCINI	V1584CUSHION_050050H14	CUSHION CM.50X50 H.14	2,2	3,0	CARDBOARD	0,043
1585	CUSCINI	V1585CUSHION_062050H14	CUSHION CM.62X50 H.14	2,5	3,3	CARDBOARD	0,043
1586	CUSCINI	V1586CUSHION_5842	CUSHION CM.58X42 H.10	1,2	2,0	CARDBOARD	0,043
1587	CUSCINI	V1587CUSHION_5858H18	CUSHION CM.58X58 H.10	1,4	2,2	CARDBOARD	0,043
BEDS / MATTRESSES							
1603	MILLEUNANOTTE	V1603MILLEUNANOTTE_170	CM.170X210	88,3	114,6	CARDBOARD/ CRATE	0,479
1603	MILLEUNANOTTE	V1603MILLEUNANOTTE_180	CM.180X210	88,3	114,6	CARDBOARD/ CRATE	0,479
1706	NYX	V1706NYXLETTO_096206	CM.96X206	44,1	62,2	CARDBOARD/ CRATE	0,298
1706	NYX	V1706NYXLETTO_146206	CM.146X206	55,8	67,4	CARDBOARD/ CRATE	0,396
1706	NYX	V1706NYXLETTO_158209	QUEEN SIZE	59,1	76,6	CARDBOARD/ CRATE	0,415
1706	NYX	V1706NYXLETTO_166206	CM.166X206	61,3	78,4	CARDBOARD/ CRATE	0,415
1706	NYX	V1706NYXLETTO_186206	CM.186X206	67,1	84,2	CARDBOARD/ CRATE	0,510
1706	NYX	V1706NYXLETTO_199209	KING SIZE	70,5	87,7	CARDBOARD/ CRATE	0,546
1706	NYX	V1706NYXLETTO_206206	CM.206X206	71,0	90,5	CARDBOARD/ CRATE	0,546
1707	NYX	V1707NYXLETTO_096218	CM.96X218	49,4	75,6	CARDBOARD/ CRATE	0,419
1707	NYX	V1707NYXLETTO_146218	CM.146X218	69,4	97,4	CARDBOARD/ CRATE	0,630

1707	NYX	V1707NYXLETTO_158221	QUEEN SIZE	72,8	101,6	CARDBOARD/ CRATE	0,648
1707	NYX	V1707NYXLETTO_166218	CM.166X218	75,1	103,9	CARDBOARD/ CRATE	0,725
1707	NYX	V1707NYXLETTO_186218	CM.186X218	83,2	113,7	CARDBOARD/ CRATE	0,744
1707	NYX	V1707NYXLETTO_199221	KING SIZE	86,5	117,5	CARDBOARD/ CRATE	0,780
1707	NYX	V1707NYXLETTO_206218	CM.206X218	87,4	118,4	CARDBOARD/ CRATE	0,780
1862	RICORDI	V1862RICORDI_1L_160	CM.173X215 (SINGLE SPRINGING)	51,4	69,0	CARDBOARD	0,887
1862	RICORDI	V1862RICORDI_1L_170	CM.183X215 (SINGLE SPRINGING)	54,7	72,3	CARDBOARD	0,887
1862	RICORDI	V1862RICORDI_1L_180	CM.193X215 (SINGLE SPRINGING)	57,8	75,4	CARDBOARD	0,887
1862	RICORDI	V1862RICORDI_1L_QUEEN SIZE	QUEEN SIZE (SINGLE SPRINGING)	51,4	69,0	CARDBOARD	0,887
1862	RICORDI	V1862RICORDI_1L_KING SIZE	KING SIZE (SINGLE SPRINGING)	64,4	82,0	CARDBOARD	0,887
1862	RICORDI	V1862RICORDI_2L_160	CM. 173X215 (SEPARATE SPRINGING)	59,3	73,5	CARDBOARD	0,887
1862	RICORDI	V1862RICORDI_2L_170	CM. 183X215 (SEPARATE SPRINGING)	66,0	80,2	CARDBOARD	0,887
1862	RICORDI	V1862RICORDI_2L_180	CM. 193X215 (SEPARATE SPRINGING)	72,5	86,7	CARDBOARD	0,887
1862	RICORDI	V1862RICORDI_2L_QUEEN SIZE	QUEEN SIZE (SEPARATE SPRINGING)	59,3	73,5	CARDBOARD	0,887
1862	RICORDI	V1862RICORDI_2L_KING SIZE	KING SIZE (SEPARATE SPRINGING)	85,7	99,9	CARDBOARD	0,887
1874	BOX	V1874BOX_151218	WITH STORAGE UNIT CM.151X218	132,0	154,9	CARDBOARD	0,929
1874	BOX	V1874BOX_QUEEN SIZE	WITH STORAGE UNIT QUEEN SIZE	144,5	169,0	CARDBOARD	1,030
1874	BOX	V1874BOX_171218	WITH STORAGE UNIT CM.171X218	145,5	170,0	CARDBOARD	1,030
1874	BOX	V1874BOX_191218	WITH STORAGE UNIT CM.191X218	159,6	189,6	CARDBOARD	1,144
1874	BOX	V1874BOX_KING SIZE	WITH STORAGE UNIT KING SIZE	173,7	206,1	CARDBOARD	1,277
1875	BOX	V1875BOX_151218	WITHOUT STORAGE UNIT CM. 151X218	95,0	110,1	CARDBOARD	0,780
1875	BOX	V1875BOX_QUEEN SIZE	WITHOUT STORAGE UNIT QUEEN SIZE	102,0	117,1	CARDBOARD	0,827
1875	BOX	V1875BOX_171218	WITHOUT STORAGE UNIT CM. 171X218	103,0	118,1	CARDBOARD	0,827
1875	BOX	V1875BOX_191218	WITHOUT STORAGE UNIT CM. 191X218	114,6	134,8	CARDBOARD	0,975
1875	BOX	V1875BOX_KING SIZE	WITHOUT STORAGE UNIT KING SIZE	125,2	145,4	CARDBOARD	1,072
1875	BOX	V1875BOX_211218	WITHOUT STORAGE UNIT CM. 211X218	126,2	146,4	CARDBOARD	1,072
1879	GRANGALA	V1879GALA_1P_S_140	CM.195X226 (SINGLE SPRINGING)	93,2	112,9	CARDBOARD	0,933
1879	GRANGALA	V1879GALA_1P_S_160	CM.221X226 (SINGLE SPRINGING)	97,2	116,9	CARDBOARD	1,008
1879	GRANGALA	V1879GALA_1P_S_170	CM.235X226 (SINGLE SPRINGING)	101,2	121,9	CARDBOARD	1,065
1879	GRANGALA	V1879GALA_1P_S_180	CM.240X226 (SINGLE SPRINGING)	105,3	127,0	CARDBOARD	1,102
1879	GRANGALA	V1879GALA_1P_S_QUEEN SIZE	QUEEN SIZE	97,2	114,9	CARDBOARD	1,008
1879	GRANGALA	V1879GALA_1P_S_KING SIZE	KING SIZE	112,7	136,9	CARDBOARD	1,210
1879	GRANGALA	V1879GALA_2P_S_160	CM.221X226 (SEPARATE SPRINGING)	102,2	117,9	CARDBOARD	0,970
1879	GRANGALA	V1879GALA_2P_S_170	CM.235X226 (SEPARATE SPRINGING)	106,2	121,9	CARDBOARD	1,011
1879	GRANGALA	V1879GALA_2P_S_180	CM.240X226 (SEPARATE SPRINGING)	110,3	126,0	CARDBOARD	1,079
1879	GRANGALA	V1879GALA_2P_S_QUEEN SIZE	QUEEN SIZE (SEPARATE SPRINGING)	102,2	117,9	CARDBOARD	0,970
1879	GRANGALA	V1879GALA_2P_S_KING SIZE	KING SIZE (SEPARATE SPRINGING)	117,7	133,4	CARDBOARD	1,123
1883	TALAMO	V1883TALAMO_QUEEN SIZE_1PZ	QUEEN SIZE H.24 CM. (SINGLE SPRINGING)	52,5	67,4	CARDBOARD	0,552
1883	TALAMO	V1883TALAMO_QUEEN SIZE_2PZ	QUEEN SIZE H.24 CM. (SEPARATE SPRINGING)	52,5	64,0	CARDBOARD	0,514
1883	TALAMO	V1883TALAMO_166216_1PZ	CM. 166X216/ H24 (SINGLE SPRINGING)	52,5	67,4	CARDBOARD	0,552
1883	TALAMO	V1883TALAMO_166216_2PZ	CM. 166X216/ H24 (SEPARATE SPRINGING)	52,5	64,0	CARDBOARD	0,514

1883	TALAMO	V1883TALAMO_176216_1PZ	CM. 176X216/ H24 (SINGLE SPRINGING)	55,9	71,8	CARDBOARD	0,579
1883	TALAMO	V1883TALAMO_176216_2PZ	CM. 176X216/ H24 (SEPARATE SPRINGING)	55,9	67,4	CARDBOARD	0,525
1883	TALAMO	V1883TALAMO_186216_1PZ	CM. 186X216/ H24 (SINGLE SPRINGING)	58,5	75,4	CARDBOARD	0,611
1883	TALAMO	V1883TALAMO_186216_2PZ	CM. 186X216/ H24 (SEPARATE SPRINGING)	58,5	70,0	CARDBOARD	0,589
1883	TALAMO	V1883TALAMO_KING SIZE_1PZ	KING SIZE H.24 CM. (SINGLE SPRINGING)	66,9	86,3	CARDBOARD	0,681
1883	TALAMO	V1883TALAMO_KING SIZE_2PZ	KING SIZE H.24 CM. (SEPARATE SPRINGING)	66,9	78,4	CARDBOARD	0,612
1883	TALAMO	V1883TALAMO_206216_1PZ	CM. 206X216/ H24 (SINGLE SPRINGING)	66,9	86,3	CARDBOARD	0,681
1883	TALAMO	V1883TALAMO_206216_2PZ	CM. 206X216/ H24 (SEPARATE SPRINGING)	66,9	88,4	CARDBOARD	0,681
1884	TALAMO	V1884TALAMO_QUEEN SIZE_1PZ	QUEEN SIZE H. 34 CM. (SINGLE SPRINGING)	52,5	67,4	CARDBOARD	0,552
1884	TALAMO	V1884TALAMO_QUEEN SIZE_2PZ	QUEEN SIZE H. 34 CM. (SEPARATE SPRINGING)	52,5	64,0	CARDBOARD	0,514
1884	TALAMO	V1884TALAMO_166216_1PZ	CM. 166X216/ H34 (SINGLE SPRINGING)	52,5	67,4	CARDBOARD	0,552
1884	TALAMO	V1884TALAMO_166216_2PZ	CM. 166X216/ H34 (SEPARATE SPRINGING)	52,5	64,0	CARDBOARD	0,514
1884	TALAMO	V1884TALAMO_176216_1PZ	CM. 176X216/ H34 (SINGLE SPRINGING)	55,9	71,8	CARDBOARD	0,579
1884	TALAMO	V1884TALAMO_176216_2PZ	CM. 176X216/ H34 (SEPARATE SPRINGING)	55,9	67,4	CARDBOARD	0,525
1884	TALAMO	V1884TALAMO_186216_1PZ	CM. 186X216/ H34 (SINGLE SPRINGING)	58,5	75,4	CARDBOARD	0,611
1884	TALAMO	V1884TALAMO_186216_2PZ	CM. 186X216/ H34 (SEPARATE SPRINGING)	58,5	70,0	CARDBOARD	0,589
1884	TALAMO	V1884TALAMO_KING SIZE_1PZ	KING SIZE H. 34 CM. (SINGLE SPRINGING)	66,9	86,3	CARDBOARD	0,681
1884	TALAMO	V1884TALAMO_KING SIZE_2PZ	KING SIZE H. 34 CM. (SEPARATE SPRINGING)	66,9	78,3	CARDBOARD	0,612
1884	TALAMO	V1884TALAMO_206216_1PZ	CM. 206X216/ H34 (SINGLE SPRINGING)	66,9	86,3	CARDBOARD	0,681
1884	TALAMO	V1884TALAMO_206216_2PZ	CM. 206X216/ H34 (SEPARATE SPRINGING)	66,9	88,4	CARDBOARD	0,681
1886	MOLLEGGIO	V1886MOLLEGGIOMATERASSO_090200	CM.90X200	31,6	35,8	CARDBOARD	0,388
1886	MOLLEGGIO	V1886MOLLEGGIOMATERASSO_140200	CM.140X200	46,7	52,1	CARDBOARD	0,610
1886	MOLLEGGIO	V1886MOLLEGGIOMATERASSO_160200	CM.160X200	55,0	61,5	CARDBOARD	0,686
1886	MOLLEGGIO	V1886MOLLEGGIOMATERASSO_170200	CM.170X200	58,0	64,5	CARDBOARD	0,737
1886	MOLLEGGIO	V1886MOLLEGGIOMATERASSO_180200	CM.180X200	62,0	68,5	CARDBOARD	0,780
1886	MOLLEGGIO	V1886MOLLEGGIOMATERASSO_200200	CM.200X200	68,0	76,5	CARDBOARD	0,865
1887	MOLLAPLUS	V1887MOLLAPLUSMATERASSO_080200	CM.80X200	23,8	27,6	CARDBOARD	0,345
1887	MOLLAPLUS	V1887MOLLAPLUSMATERASSO_085200	CM.85X200	25,0	58,8	CARDBOARD	0,375
1887	MOLLAPLUS	V1887MOLLAPLUSMATERASSO_090200	CM.90X200	26,7	30,9	CARDBOARD	0,388
1887	MOLLAPLUS	V1887MOLLAPLUSMATERASSO_100200	CM.100X200	29,2	33,4	CARDBOARD	0,439
1887	MOLLAPLUS	V1887MOLLAPLUSMATERASSO_140200	CM.140X200	40,4	45,8	CARDBOARD	0,610
1887	MOLLAPLUS	V1887MOLLAPLUSMATERASSO_160200	CM.160X200	46,5	53,0	CARDBOARD	0,686
1887	MOLLAPLUS	V1887MOLLAPLUSMATERASSO_170200	CM.170X200	48,9	55,4	CARDBOARD	0,737
1887	MOLLAPLUS	V1887MOLLAPLUSMATERASSO_180200	CM.180X200	52,4	59,9	CARDBOARD	0,780
1887	MOLLAPLUS	V1887MOLLAPLUSMATERASSO_200200	CM.200X200	57,0	65,5	CARDBOARD	0,865
1889	FORMAPLUS	V1889FORMAPLUSMATERASSO_080200	CM.80X200	22,8	26,4	CARDBOARD	0,345
1889	FORMAPLUS	V1889FORMAPLUSMATERASSO_085200	CM.85X200	23,8	27,6	CARDBOARD	0,375
1889	FORMAPLUS	V1889FORMAPLUSMATERASSO_090200	CM.90X200	25,2	29,4	CARDBOARD	0,388
1889	FORMAPLUS	V1889FORMAPLUSMATERASSO_100200	CM.100X200	27,2	31,4	CARDBOARD	0,439
1889	FORMAPLUS	V1889FORMAPLUSMATERASSO_140200	CM.140X200	38,4	43,8	CARDBOARD	0,610
1889	FORMAPLUS	V1889FORMAPLUSMATERASSO_160200	CM.160X200	43,5	50,0	CARDBOARD	0,686

1889	FORMAPLUS	V1889FORMAPLUSMATERASSO_170200	CM.170X200	46,5	53,0	CARDBOARD	0,737
1889	FORMAPLUS	V1889FORMAPLUSMATERASSO_180200	CM.180X200	50,5	57,0	CARDBOARD	0,780
1889	FORMAPLUS	V1889FORMAPLUSMATERASSO_200200	CM.200X200	55,0	62,5	CARDBOARD	0,865
1890	CONFORTEVOLE	V1890CONFORTEVOLEMATERASSO_080200H20	H.20 CM.80X200	26,5	30,3	CARDBOARD	0,345
1890	CONFORTEVOLE	V1890CONFORTEVOLEMATERASSO_085200H20	H.20 CM.85X200	28,0	31,8	CARDBOARD	0,375
1890	CONFORTEVOLE	V1890CONFORTEVOLEMATERASSO_090200H20	H.20 CM.90X200	30,0	34,2	CARDBOARD	0,388
1890	CONFORTEVOLE	V1890CONFORTEVOLEMATERASSO_100200H20	H.20 CM.100X200	32,5	36,7	CARDBOARD	0,439
1890	CONFORTEVOLE	V1890CONFORTEVOLEMATERASSO_140200H20	H.20 CM.140X200	45,0	50,4	CARDBOARD	0,610
1890	CONFORTEVOLE	V1890CONFORTEVOLEMATERASSO_160200H20	H.20 CM.160X200	51,5	58,0	CARDBOARD	0,686
1890	CONFORTEVOLE	V1890CONFORTEVOLEMATERASSO_170200H20	H.20 CM.170X200	54,5	61,0	CARDBOARD	0,737
1890	CONFORTEVOLE	V1890CONFORTEVOLEMATERASSO_180200H20	H.20 CM.180X200	58,0	64,5	CARDBOARD	0,780
1890	CONFORTEVOLE	V1890CONFORTEVOLEMATERASSO_200200H20	H.20 CM.200X200	63,5	71,0	CARDBOARD	0,865
1891	CONFORTEVOLE	V1891CONFORTEVOLEMATERASSO_080200H30	H.30 CM.80X200	40,0	44,2	CARDBOARD	0,510
1891	CONFORTEVOLE	V1891CONFORTEVOLEMATERASSO_085200H30	H.30 CM.85X200	42,0	46,2	CARDBOARD	0,541
1891	CONFORTEVOLE	V1891CONFORTEVOLEMATERASSO_090200H30	H.30 CM.90X200	44,5	49,0	CARDBOARD	0,573
1891	CONFORTEVOLE	V1891CONFORTEVOLEMATERASSO_100200H30	H.30 CM.100X200	48,5	53,3	CARDBOARD	0,636
1891	CONFORTEVOLE	V1891CONFORTEVOLEMATERASSO_140200H30	H.30 CM.140X200	67,5	73,0	CARDBOARD	0,900
1891	CONFORTEVOLE	V1891CONFORTEVOLEMATERASSO_160200H30	H.30 CM.160X200	77,5	83,5	CARDBOARD	1,013
1891	CONFORTEVOLE	V1891CONFORTEVOLEMATERASSO_170200H30	H.30 CM.170X200	81,5	87,7	CARDBOARD	1,076
1891	CONFORTEVOLE	V1891CONFORTEVOLEMATERASSO_180200H30	H.30 CM.180X200	88,0	94,5	CARDBOARD	1,139
1891	CONFORTEVOLE	V1891CONFORTEVOLEMATERASSO_200200H30	H.30 CM.200X200	96,0	102,8	CARDBOARD	1,277
1893	NATURA	V1893NATURAMATERASSO_080200LAT	CM.80X200	22,0	25,8	CARDBOARD	0,345
1893	NATURA	V1893NATURAMATERASSO_085200LAT	CM.85X200	23,0	26,8	CARDBOARD	0,375
1893	NATURA	V1893NATURAMATERASSO_090200LAT	CM.90X200	24,0	28,2	CARDBOARD	0,388
1893	NATURA	V1893NATURAMATERASSO_100200LAT	CM.100X200	27,0	31,2	CARDBOARD	0,439
1893	NATURA	V1893NATURAMATERASSO_140200LAT	CM.140X200	38,0	43,4	CARDBOARD	0,610
1893	NATURA	V1893NATURAMATERASSO_160200LAT	CM.160X200	43,0	49,5	CARDBOARD	0,686
1893	NATURA	V1893NATURAMATERASSO_170200LAT	CM.170X200	44,0	50,5	CARDBOARD	0,737
1893	NATURA	V1893NATURAMATERASSO_180200LAT	CM.180X200	46,0	53,5	CARDBOARD	0,780
1893	NATURA	V1893NATURAMATERASSO_200200LAT	CM.200X200	52,5	60,0	CARDBOARD	0,865
1896	PISOLO	V1896PISOLOGUANCIALE_HOLL	HOLLOFIL	1,0	1,8	CARDBOARD	0,122
1896	PISOLO	V1896PISOLOGUANCIALE_LANA	WOOL	1,3	2,1	CARDBOARD	0,122
1896	PISOLO	V1896PISOLOGUANCIALE_LAT	LATEX	1,5	2,3	CARDBOARD	0,122
1896	PISOLO	V1896PISOLOGUANCIALE_POCA	GOOSE FEATHER	1,0	1,8	CARDBOARD	0,122
1896	PISOLO	V1896PISOLOGUANCIALE_PUVISC_CER	WAVE-SHAPED	2,0	2,8	CARDBOARD	0,122
1896	PISOLO	V1896PISOLOGUANCIALE_PUVISC_SAP	SOAP-SHAPED	2,0	2,8	CARDBOARD	0,122
1898	TOPPER	V1898TOPPER_080200_POLI	POLYESTER FIBRE CM.80X200	2,7	3,9	CARDBOARD	0,318
1898	TOPPER	V1898TOPPER_080200_PUVISC	SELF-SHAPING CM.80X200	5,4	6,6	CARDBOARD	0,318
1898	TOPPER	V1898TOPPER_085200_POLI	POLYESTER FIBRE CM.85X200	2,9	4,1	CARDBOARD	0,318
1898	TOPPER	V1898TOPPER_085200_PUVISC	SELF-SHAPING CM.85X200	5,7	6,9	CARDBOARD	0,318
1898	TOPPER	V1898TOPPER_090200_POLI	POLYESTER FIBRE CM.90X200	3,0	4,2	CARDBOARD	0,318

1898	TOPPER	V1898TOPPER_090200_PUVISC	SELF-SHAPING CM.90X200	6,1	7,3	CARDBOARD	0,318
1898	TOPPER	V1898TOPPER_100200_POLI	POLYESTER FIBRE CM.100X200	3,4	4,6	CARDBOARD	0,318
1898	TOPPER	V1898TOPPER_100200_PUVISC	SELF-SHAPING CM.100X200	6,8	8,0	CARDBOARD	0,318
1898	TOPPER	V1898TOPPER_140200_POLI	POLYESTER FIBRE CM.140X200	4,7	5,9	CARDBOARD	0,318
1898	TOPPER	V1898TOPPER_140200_PUVISC	SELF-SHAPING CM.140X200	9,5	10,7	CARDBOARD	0,318
1898	TOPPER	V1898TOPPER_160200_POLI	POLYESTER FIBRE CM.160X200	5,4	6,6	CARDBOARD	0,318
1898	TOPPER	V1898TOPPER_160200_PUVISC	SELF-SHAPING CM.160X200	10,8	12,0	CARDBOARD	0,318
1898	TOPPER	V1898TOPPER_170200_POLI	POLYESTER FIBRE CM.170X200	5,7	6,9	CARDBOARD	0,318
1898	TOPPER	V1898TOPPER_170200_PUVISC	SELF-SHAPING CM.170X200	11,5	12,7	CARDBOARD	0,318
1898	TOPPER	V1898TOPPER_180200_POLI	POLYESTER FIBRE CM.180X200	6,8	8,0	CARDBOARD	0,318
1898	TOPPER	V1898TOPPER_180200_PUVISC	SELF-SHAPING CM.180X200	12,2	13,4	CARDBOARD	0,318
1898	TOPPER	V1898TOPPER_200200_POLI	POLYESTER FIBRE CM.200X200	6,8	8,0	CARDBOARD	0,318
1898	TOPPER	V1898TOPPER_200200_PUVISC	SELF-SHAPING CM.200X200	13,5	14,7	CARDBOARD	0,318
CHAIRS /STOOLS							
2051	FENIS	V2051FENIS		4,2	9,0	CARDBOARD	0,287
2057	DAN	V2057DAN		4,6	8,6	CARDBOARD	0,352
2058	DAN	V2058DAN_CB	WITH ARMRESTS	5,3	9,3	CARDBOARD	0,352
2059	DAN	V2059DAN	COVERED WITH COWHIDE 95	6,8	10,8	CARDBOARD	0,352
2073	DAN	V2073DAN		4,6	8,4	CARDBOARD	0,890
2074	DAN	V2074DAN		5,3	9,3	CARDBOARD	0,890
2080	TALIA	V2080TALIA		5,3	10,3	CARDBOARD	0,392
2081	LEALTA	V2081LEALTA		6,5	11,3	CARDBOARD	0,287
2082	LIALTA	V2082LIALTA		6,0	10,8	CARDBOARD	0,287
2083	LEA	V2083LEA	CM.44	5,7	9,7	CARDBOARD	0,311
2084	LEA	V2084LEA	CM.49	5,8	9,8	CARDBOARD	0,356
2085	LEA	V2085LEA	WITH ARMRESTS	7,7	13,8	CARDBOARD	0,288
2086	LIA	V2086LIA	CM.44	5,2	10,3	CARDBOARD	0,311
2087	LIA	V2087LIA	CM.49	5,3	10,3	CARDBOARD	0,356
2088	LIA	V2088LIA	WITH ARMRESTS	8,0	14,1	CARDBOARD	0,288
2090	TONIETTA	V2090TONIETTA		4,2	6,6	CARDBOARD	0,242
2120	APRIL	V2120APRIL		5,5	6,8	CARDBOARD	0,111
2125	DAISY	V2125DAISY		6,8	9,6	CARDBOARD	0,318
2260	CELESTINA	V2260CELESTINA		5,2	7,9	CARDBOARD	0,145
2261	TUSA	V2261TUSA_A	HIGH BACKREST	10,0	12,8	CARDBOARD	0,294
2261	TUSA	V2261TUSA_B	LOW BACKREST	7,0	9,8	CARDBOARD	0,264
2262	NENA	V2262NENA		8,6	13,1	CARDBOARD	0,404
2271/ R	LIZA	V2271RLIZA		8,3	12,9	CARDBOARD	0,420
2278	LORD	V2278LORD	ARMCHAIR	21,5	26,1	CARDBOARD	0,582
2278	LORD	V2278LORD_CUS	CUSHION	1,0	1,8	CARDBOARD	0,043
2286	IDO	V2286_B	H.65 CM.	3,8	5,4	CARDBOARD	0,157
2286	IDO	V2286_A	H.72 CM.	4,0	5,6	CARDBOARD	0,216

2291	LIO	V2291LIO_A	H.76 CM.	6,9	11,2	CARDBOARD	0,259
2291	LIO	V2291LIO_B	H.66 CM.	6,7	11,0	CARDBOARD	0,235
2292	LEO	V2292LEO_A	H.76 CM.	7,5	11,8	CARDBOARD	0,259
2292	LEO	V2292LEO_B	H.66 CM.	7,3	11,6	CARDBOARD	0,235
2293	NENA STOOL	V2293NENASTOOL_A	H.77 CM.	11,5	14,3	CARDBOARD	0,352
2293	NENA STOOL	V2293NENASTOOL_B	H.67 CM.	11	13,8	CARDBOARD	0,352
2299	LIA	V2299PIEDINO	PACKAGE OF 40 PCS.	0,2	1,6	CARDBOARD	0,006
TABLES							
2317	TWEED	V2317TWEED_139X123	139X123 CM.	40,0	67,0	CARDBOARD/ CRATE	0,307
2317	TWEED	V2317TWEED_213X100	213X100 CM.	54,5	81,5	CARDBOARD/ CRATE	0,329
2317	TWEED	V2317TWEED_300X100	300X100 CM.	65,5	96,5	CARDBOARD/ CRATE	0,418
2318	TWEED MARBLE	V2318TWEEDMARBLE_160_MARSTRIO LIMP	160X140 CM.	130,4	166,2	CARDBOARD/ CRATE	0,577
2318	TWEED MARBLE	V2318TWEEDMARBLE_250_MARSTRIO LIMP	250X100 CM.	149,2	192,8	CARDBOARD/ CRATE	0,67
2320	REALE	V2320REALE_CRI080160	80X160 CM. PLATE GLASS	58,8	74,0	CARDBOARD/ CRATE	0,340
2320	REALE	V2320REALE_CRI090180	90X180 CM. PLATE GLASS	71,4	88,6	CARDBOARD/ CRATE	0,358
2320	REALE	V2320REALE_CRI090200	90X200 CM. PLATE GLASS	78,1	97,3	CARDBOARD/ CRATE	0,367
2320	REALE	V2320REALE_MAREMP080160	80X160 CM. EMPERADOR MARBLE	111,5	126,7	CARDBOARD/ CRATE	0,420
2320	REALE	V2320REALE_MAREMP090180	90X180 CM. EMPERADOR MARBLE	121,5	152,2	CARDBOARD/ CRATE	0,475
2320	REALE	V2320REALE_MAREMP090200RV VTN	90X200 CM. EMPERADOR MARBLE	166,5	189,2	CARDBOARD/ CRATE	0,497
2320	REALE CM	V2320REALE_CRI090220	90X220 CM. PLATE GLASS	84,8	106,0	CARDBOARD/ CRATE	0,377
2320	REALE-CM	V2320REALE_250	100X250 CM. PLATE GLASS	110,3	138,0	CARDBOARD/ CRATE	0,573
2320	REALE-CM	V2320REALE_280	100X280 CM. PLATE GLASS	122,2	152,4	CARDBOARD/ CRATE	0,589
2322	AMBROSIANO	V2322AMBROSIANO_090190_CFUMG_ RVNER	90X190 CM. SMOKY GREY PLATE GLASS TOP -BLACK PAINT. OAK BASE	65,8	70,8	CARDBOARD/ CRATE	0,33
2322	AMBROSIANO	V2322AMBROSIANO_090245_CFUMG_ RVNER	90X245 CM. SMOKY GREY PLATE GLASS TOP -BLACK PAINT. OAK BASE	83,9	90,5	CARDBOARD/ CRATE	0,36
2322	AMBROSIANO	V2322AMBROSIANO_090190_RV	90X190 CM. OAK TOP - OAK BASE	38,6	49,5	CARDBOARD	0,37
2322	AMBROSIANO	V2322AMBROSIANO_090245_RV	90X245 CM. OAK TOP - OAK BASE	47,9	61,0	CARDBOARD	0,41
2322	AMBROSIANO	V2322AMBROSIANO_090165_FNXGC_ RV	90X165 CM. FENIX TOP - OAK BASE	34,8	39,8	CARDBOARD	0,36
2322	AMBROSIANO	V2322AMBROSIANO_090190_FNX_ RV	90X190 CM. FENIX TOP - OAK BASE	38,6	49,5	CARDBOARD	0,37
2322	AMBROSIANO	V2322AMBROSIANO_090245_FNX_ RV	90X245 CM. FENIX TOP - OAK BASE	47,9	61,0	CARDBOARD	0,41
2322	AMBROSIANO	V2322AMBROSIANO_090330_FNX_ RV	90X330 CM. FENIX TOP - OAK BASE	66,0	74,0	CARDBOARD	0,55
2322	AMBROSIANO	V2322AMBROSIANO_090380_FNX_ RV	90X380 CM. FENIX TOP - OAK BASE	74,8	89,8	CARDBOARD	0,58
2322	AMBROSIANO	V2322AMBROSIANO_090190_MACAR_ RV	90X190 CM. WHITE CARRARA MARBLE TOP - OAK BASE	104,8	115,8	CARDBOARD/ CRATE	0,36
2322	AMBROSIANO	V2322AMBROSIANO_090245_MACAR_ RV	90X245 CM. WHITE CARRARA MARBLE TOP - OAK BASE	133,9	146,4	CARDBOARD/ CRATE	0,40
2322	AMBROSIANO	V2322AMBROSIANO_090275_MACAR_ RV	90X275 CM. WHITE CARRARA MARBLE TOP - OAK BASE	151,0	165,0	CARDBOARD/ CRATE	0,42
2322	AMBROSIANO	V2322AMBROSIANO_090190_ONSER_ RV	90X190 CM. GREY ONSERNONE TOP - OAK BASE	104,8	115,8	CARDBOARD/ CRATE	0,36
2322	AMBROSIANO	V2322AMBROSIANO_090245_ONSER_ RV	90X245 CM GREY ONSERNONE TOP - OAK BASE	133,9	146,4	CARDBOARD/ CRATE	0,40
2322	AMBROSIANO	V2322AMBROSIANO_090275_ONSER_ RV	90X275 CM. GREY ONSERNONE TOP - OAK BASE	148,0	165,0	CARDBOARD/ CRATE	0,42
2325	BOL	V2325BOL_135	DIAMETER 135 CM.	142,6	190,6	CRATE	0,701
2325	BOL	V2325BOL_160	DIAMETER 160 CM.	148,4	208,8	CRATE	0,80
2325	BOL	V2325BOL_230	230X109 CM.	171,2	228,2	CRATE	0,804

2325	BOL	V2325BOL_260	260X120 CM.	232,6	313,6	CRATE	1,097
2337	ORIONE	V2337ORIONE_125175	125X175 CM.	62,0	102,4	CARDBOARD/ CRATE	0,528
2337	ORIONE	V2337ORIONE_D125	DIAMETER 125 CM.	51,8	82,6	CARDBOARD/ CRATE	0,495
2337	ORIONE	V2337ORIONE_D135	DIAMETER 135 CM.	59,5	94,3	CARDBOARD/ CRATE	0,509
2530	MARCUSO	V2530MARCUSO_090200	CM.90X200 CM.	84,0	114,8	CARDBOARD/ CRATE	0,133
2530	MARCUSO	V2530MARCUSO_100100	CM.100X100 CM.	53,0	83,8	CARDBOARD/ CRATE	0,090
2530	MARCUSO	V2530MARCUSO_140140	CM.140X140 CM.	90,0	122,8	CARDBOARD/ CRATE	0,140
2574	FENICE	V2574_120230		66,0	161,0	CRATE	2,496
2575	ELICA	V2575ELICA_128198	128X198 CM.	173,5	230,1	CARDBOARD/ CRATE	0,943
2575	ELICA	V2575ELICA_138238	138X238 CM.	206,5	264,9	CARDBOARD/ CRATE	0,998
2575	ELICA	V2575ELICA_D138	DIAMETER 138 CM.	159,0	198,0	CARDBOARD/ CRATE	0,897
2575	ELICA	V2575ELICA_D158	DIAMETER 158 CM.	173,0	220,0	CARDBOARD/ CRATE	0,940
2576	ELICA	V2576ELICA_128198	128X198 CM.	115,0	158,6	CARDBOARD/ CRATE	0,868
2576	ELICA	V2576ELICA_138238	138X238 CM.	133,0	185,2	CARDBOARD/ CRATE	0,988
2576	ELICA	V2576ELICA_D138	DIAMETER 138 CM.	100,0	136,0	CARDBOARD/ CRATE	0,841
2576	ELICA	V2576ELICA_D158	DIAMETER 158 CM.	114,0	157,0	CARDBOARD/ CRATE	0,829
2577	BLANCO	V2577BLANCO_D130	DIAMETER 130 CM.	110,0	192,2	CARDBOARD/ CRATE	1,693
2577/ C	BLANCO	V2577BLANCO_D138	DIAMETER 138 CM.	100,6	148,2	CARDBOARD/ CRATE	1,475
2577/ C	BLANCO	V2577BLANCO_D158	DIAMETER 158 CM.	109,8	165,8	CARDBOARD/ CRATE	1,512
710	QUADERNA	V0710QUADERNA_042180H84	CONSOLE TABLE	28,0	57,6	CAGE/ CARDBOARD	0,857
2600	QUADERNA	V2600QUADERNA_090180H75	CM.90X180 H.75	49,0	69,5	CAGE/ CARDBOARD	1,474
2600	QUADERNA	V2600QUADERNA_111111H75	CM.111X111 H.75	41,0	59,0	CAGE/ CARDBOARD	1,156
2600	QUADERNA	V2600QUADERNA_126126H75	CM.126X126 H.75	48,0	67,8	CAGE/ CARDBOARD	1,468
2625	POKER	V2625POKER_098098		67,0	72,0	CARDBOARD	0,298
2650	LEONARDO	V2650LEONARDO_100200		74,0	107,7	CARDBOARD/ CRATE	0,588
2690	CAVOUR	V2690CAVOUR_090220	WRITING DESK	158,6	203,7	CRATE	0,656
2690	CAVOUR	V2690CAVOUR_ACC	EXECUTIVE KIT	3,4	4,7	CARDBOARD	0,043
2725	COMACINA	V2725COMACINA		54,0	62,0	CARDBOARD	0,774
2730	CALAMO	V2730CALAMO		22,8	28,8	CARDBOARD	0,566
2740	TUCANO	V2740TUCANO		29,2	35,2	CARDBOARD	0,566
2750	QUADERNA	V2750QUADERNA_054132H75LTPLE R	DESK	38,0	53,8	CAGE/ CARDBOARD	0,670
2830	QUADERNA	V2830QUADERNA_081180H75	WRITING DESK	44,0	65,2	CAGE/ CARDBOARD	1,474